

11 8970



MEMORIA DESCRIPTIVA

correspondiente a la solicitud de concesión de un...

MODELO DE UTILIDAD

SOLICITANTE: Don Emeterio Cima Garrigo

RESIDENCIA: TARRASA (Barcelona) - Mistral 37

ENUNCIADO: FUNDA PARA ASIENTOS DE AUTOMOVIL PERFEC-
CIONADA.

Prioridad: Patente n.º del

118970



1

La invención a que se refiere la presente memoria, constituye una novedad industrial de características y ventajas que la hacen merecedora del privilegio de explotación exclusiva que por ella se solicita, de acuerdo con las prescripciones del Estatuto vigente de Propiedad Industrial de 26 de julio de 1929, texto refundido publicado el 30 de abril de 1930.

5

10

Este Modelo de Utilidad se contrae como su enunciado indica a una funda de tapicería perfeccionada, para asiento de automóvil que presenta importantes ventajas sobre todas las conocidas y utilizadas hasta la fecha y cuya descripción se efectúa con ayuda de los dibujos esquemáticos que de la misma se adjunta, en los que se muestra la funda en cuestión aplicada a un asiento delantero de automóvil y vista según un corte transversal y también un detalle ampliado de la estructura de la propia funda.

15

En dichos dibujos, las distintas referencias numéricas señaladas, corresponden a los elementos y partes componentes del conjunto siguientes:

20

- 1 - respaldo
- 2 - funda propiamente dicha
- 3 - asiento
- 4 - dobleces de sujeción de la funda en los bajos
- 5 - tejido de tacto suave y sedoso, fresco y de poco espesor
- 6 - lámina de soporte de material celular elástico (FOAM)
- 7 - tejido de pelo o afelpado, grueso y calorifugo.

25

Básicamente, el objeto de este Modelo de Utilidad ha sido proporcionar a los automovilistas una funda reversible que puedan utilizar indistintamente en verano, como en invierno, con la indudable ventaja que de tal doble uso se desprende en orden a una mayor economía y comodidad.

30

La funda en cuestión, cuya forma será la normal, de acuerdo

11³8970



1 con los diferentes modelos de asientos que se deseen tapizar, será confeccionada de manera que se tenga un especial cuidado en la realización de los remates y costuras, ya que por ser reversible es necesario que sus dos caras tengan una igual prestancia.

5 Esencialmente, estará constituida por una lámina de soporte u hoja de material celular flexible 6, por ejemplo FOAM revestida por una de sus caras con un tejido de pelo 7 y por la otra con un tejido liso 5, más delgado.

10 La cara que lleva adherida el tejido afelpado 7, se utilizará en invierno y la opuesta, dándole la vuelta a la funda, en verano ya que tanto su aspecto como la naturaleza del tejido 5, son de mayor ligereza y por lo tanto más fresco.

15 Esta funda se fabrica con el tejido (5 y 7) constituido por fibras de poliamida o de poliester y en consecuencia es lavable por los procedimientos normales mecánicos o manuales sin tomar ninguna precaución previa, no perdiendo nunca el aspecto de nuevo, cosa que no sucede con los téxtiles hasta ahora empleados.

20 Hecha la descripción precedente, hemos de añadir que los detalles de realización de la idea expuesta pueden variar, sin que por ello cambie la esencia de la invención que es la que se desprende de los párrafos que anteceden, y la que se reivindica a continuación en la siguiente:

- N O T A -

25 1ª.- FUNDA PARA ASIENTOS DE AUTOMOVIL PERFECCIONADA, caracterizada porque es reversible y tiene sus costuras y remates igual acabados por una cara que por la opuesta, estando constituida por una hoja de espesor suficiente de un material celular flexible, la cual por una de sus caras está revestida con un tejido calorífugo de naturaleza preferentemente afelpada y por la opuesta con un tejido más delgado y de tacto suave, de tal manera que la misma funda resul

30

118970



1

te igualmente apta para constituir un tapizado de invierno como de verano, según por la cara en que se emplee.

5

2ª.- Se reivindica por último, como objeto sobre el que ha de recaer el Modelo de Utilidad que se solicita, por: "FUNDA PARA ASIENTOS DE AUTOMOVIL PERFECCIONADA".

Todo tal y como aparece descrito y reivindicado en la presente Memoria que consta de cuatro páginas mecanografiadas por una sola cara, y dibujos que se acompañan.

10

Madrid, 20 de Enero de 1.966

BERNARDO UNGRIA
P.P.

15

20

25

30



118970

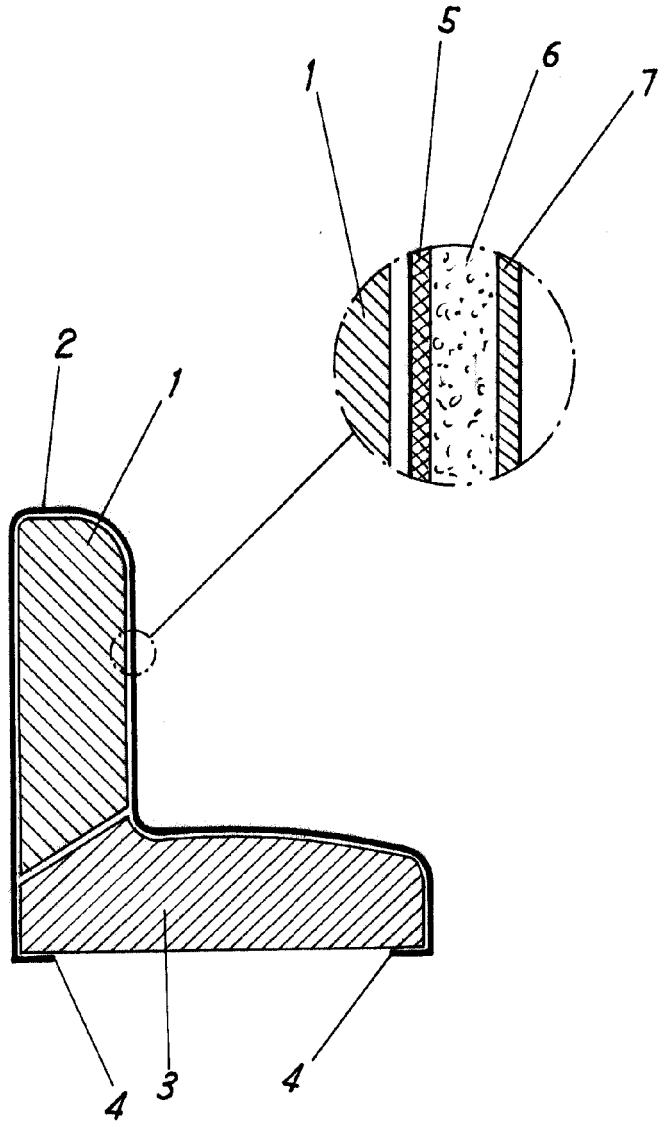

ESCALA VARIABLE

Madrid, 20 de Enero de 1966

BERNARDO UNGRIA

P.P.