



MODELO DE UTILIDAD
POR VEINTE AÑOS
EN ESPAÑA

Solicitado a favor de D. JOSE SANCHEZ ESPINOSA, de nacionalidad española, residente en BARCELONA, C/. Riera Blanca nº. 113.

p o r

==;"SOPORTE PARA TUBOS DE PASTA DENTRIFICA Y SIMILARES".

~~~~~

MEMORIA DESCRIPTIVA

En el presente Modelo de Utilidad vamos a referirnos a un soporte para tubos de pasta dentifrica y similares.

5 Una de las principales ventajas de este nuevo soporte, es la de aprovechar hasta su totalidad, el contenido del tubo y al propio tiempo, tener el mismo al facil alcance del usuario y en el lugar más conveniente y comodo.

10 Consiste esencialmente este soporte en un envase o depósito susceptible de fijarse a la pared o a la superficie deseasa, colocándose en el interior del envase el tubo de pasta o similar y comprendiendo una tuerca de presión a través de la cual se puede efectuar la salida de la pasta contenida en el tubo, a voluntad del usuario, completándose

118965

20 EN



15

el soporte con el dispositivo de cierre dispuesto en el ex  
tremo inferior del conjunto.

20

Para que la idea general anteriormente expuesta pue  
da ser más fácilmente comprendida, en la descripción que si  
gue nos vamos a referir a la lámina de dibujo que se acompa  
ña que nos muestra un caso de realización práctica, natural  
mente que tratándose de un ejemplo aclaratorio el dibujo en  
cuestión deberá interpretarse con amplio criterio y sin ca-  
racter limitativo alguno.

25

En dicho dibujo se represente en la figura 1 una  
vista del conjunto en alzada y en la figura 2 un detalle  
del elemento de presión y de cierre.

30

La caja -1- dispone de medios adecuados para su fi-  
jación en la pared o superficie análoga, colocándose en el  
interior de la misma el tubo -2-, conteniendo la pasta den-  
tifrica o similar.

35

En el extremo superior del tubo -2- se coloca el  
dispositivo de presión -3-, mediante el giro del cual se  
obtiene la salida de la pasta por el extremo inferior -4-  
del tubo -2- apoyado sobre la base de la caja -1-. Para  
cerrar debidamente el tubo durante su no utilización, se  
ha dispuesto el cierre -5- articulado por su extremo -6-  
sobre la base de la caja -1-.

40

Con esta ingeniosa realización, además de tener el  
tubo al alcance de la mano y junto al lugar de su utiliza-  
ción, se logra una mayor facilidad en la expulsión de la  
pasta contenida en el tubo, evitando que se efectue la pre  
sión del mismo en su parte central y logrando la total uti  
lización de la pasta contenida en el mismo.

Descrita suficientemente la naturaleza y caracte-



45 rísticas de este soporte para tubos de pasta dentifrica y  
similares, se ha de hacer constar la posibilidad de que  
sean variables sus materiales, formas y tamaños, así como  
también podrán introducirse variaciones secundarias que no  
alteren la esencialidad de mismo que se pone de manifiesto  
en la siguiente

50

N O T A  
=====

Los pñntos nuevos no conocidos ni practicados en España, sobre los cuales se desea recaigan las reivindicaciones del presente Modelo de Utilidad, son:

55

1ª.- Soporte para tubos de pasta dentifrica y similares, caracterizado por comprender una caja o envase dotado, de medios de sujeción a la superficie correspondiente y en el interior de la cual se coloca el tubo de pasta, con su abertura junto a la base inferior de dicha caja, comprendiendo dicho tubo de pasta en su extremo superior, un elemento de presión susceptible de ser accionado exteriormente para efectuar la salida o expulsión parcial de la pasta contenida en el tubo, comprendiendo en dicho punto de salida un elemento de cierre articulado sobre dicha base inferior de la caja soporte.

60

65

2ª.- "SOPORTE PARA TUBOS DE PASTA DENTIFRICA Y SIMILARES", de conformidad en un todo en lo esencial y fines industriales a lo descrito en la precedente Memoria Descriptiva y graficamente representado en el adjunto plano para su mejor comprensión.

118965

20



Esta Memoria consta de CUATRO hojas mecanografiadas por una sola cara a doble espacio en 69 líneas.

Madrid, 18 de Enero de 1.966

Por autorización del interesado.

JOSE LÓPEZ  
\* \*

118603

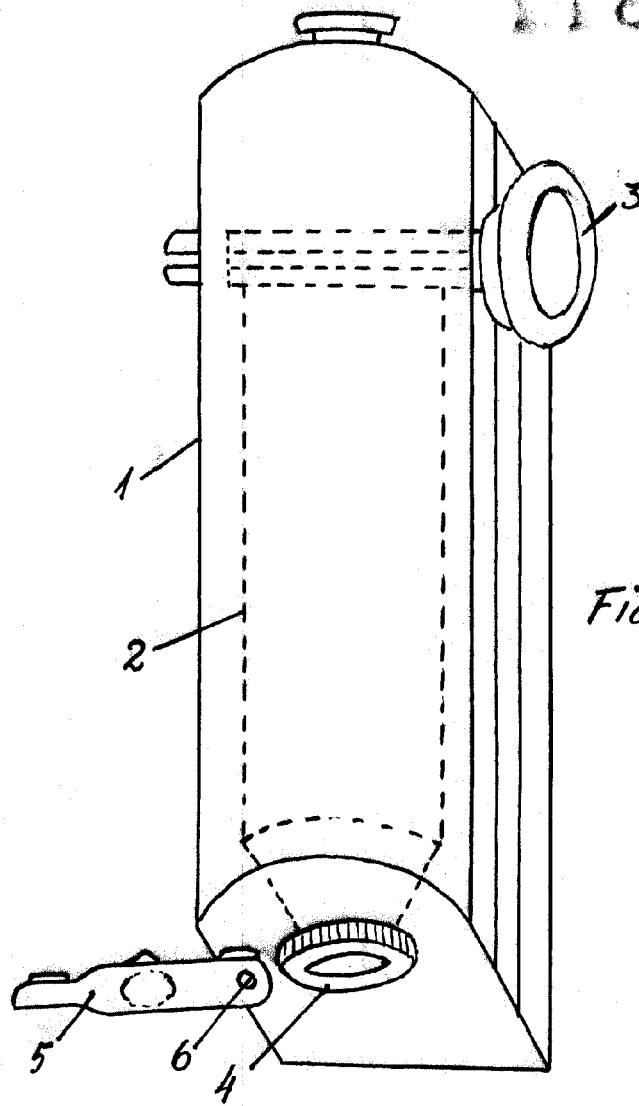

Fig. 1

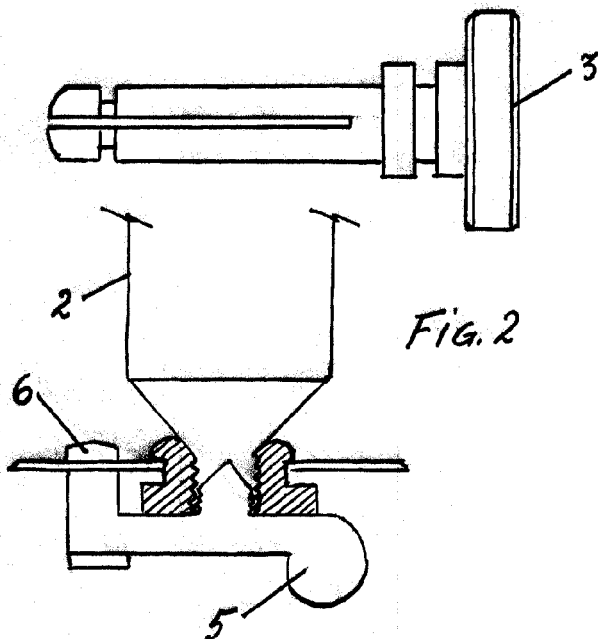

Fig. 2

Escala variable

JOSE LÓPEZ

P. E.