



ATELIERS DE CONSTRUCTION MECANIKES MAURICE DRIEUX S.A.R.L. de nacionalidad francesa, con domicilio y residencia en Rue des Oliveaux-Loos-les-Lille (Norte)-Francia-.

Patente de introduccion por diez años por " MAQUINA PARA RECOGER Y ATAR AUTOMATICAMENTE EL HENO Y OTROS PRODUCTOS ANALOGOS".

MEMORIA DESCRIPTIVA  
=====

La invencion se refiere a una maquina automatica llevando a la vez un dispositivo de recogida del heno cortado el que por un elevador se lleva a un atador y despues arrojado en haces sobre el lado de la maquina.

5 Con el fin de evitar que el heno se enganche a las extremidades de la gavilla, unos organos recojen antes del atado el heno que sobrepasan lateralmente del conjunto del haz.

Ademas y a fin de que el haz atado no caiga atras de la maquina sino lateralmente, se ha previsto un dispositivo a movimiento de rotacion continua que dispuesto atrás y debajo de la mesa de atar del que depende, recibe el haz terminado y lo transporta lateralmente a la direccion de la marcha de la máquina.

15 En principio, la máquina lleva unos cilindros paralelos provistos de dientes que recojen el heno, un dispositivo elevador compuesto de telas sin fin provistas de agarradores, dientes o enganches y un atador con su mesa.

20 Los cilindros de recogida son llevados por barras laterales que tienen un eje de pivoteamiento común fijado al bastidor de la maquina. Esta disposicion tiene por objeto hacer variar por una palanca a dientes de parada fijado al timon o de cualquier otra manera apropiada, la altura de los dientes de recogida por en-

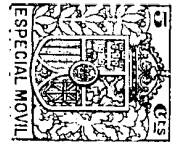

oima del suelo y asegurar el levantamiento de estos organos en el momento del rodado de la maquina sobre el camino por ejemplo.

Los organos que impiden el enganche del heno son, bien a movimiento alternativo, bien a movimiento de rotacion continua y los dispositivos que vierten los haces sobre el lado de la máquina pueden ser fijos o moviles .

En el dibujo adjunto está representado a titulo de ejemplo formas de realización de la invencion.

La Fig. 1 es la vista de la máquina vista en plano y llevando unicamente los organos de recogida, de elevacion y de atado.

La Fig. 2, es una vista en elevación lateral de la Fig. 1.

La Fig. 3 y 4 son respectivamente vistas en plano y perfil de un órgano a movimiento alternativo recogiendo el heno que sobrepasa a la salida del elevador del conjunto de la gavilla.

Las figuras 5 y 6 son vistas analogas de un organo rotativo que llena las mismas funciones como el de las figuras 3 y 4.

La Fig. 7 y 8 son respectivamente vistas en plano y de perfil de un dispositivo movil arrojando las gavillas terminadas, por los lados de la maquina.

La Figuras 9 y 10 son vistas analogas de un organo fijo llenando las mismas funciones.

Refiriendose a las figuras 1 2 del dibujo anejo, se ve, que el eje 4 de las ruedas tractoras 2 y 3 llevan el bastidor 1. En la parte delantera de la maquina van los tambores recojedores 5 y 6 a dientes 7 y 8. Los ejes de rotacion 11 y 12 de estos tambores estan ligados entre si por las barras laterales 9 y 10 oscilante al rededor de un eje 13 del bastidor 1. Un dispositivo separador 14 esta constituido por dientes o varillas de hierro formando peine apoyando elasticamente sobre el segundo tambor 6 y fijadas a un travesaño 15 del bastidor de cualquier manera apropiada. Este separador lleva el heno recogido por los tambores sobre un elevador 16 que le hace seguir. El elevador 16 se compone de

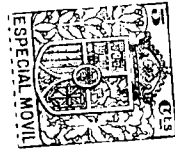

dos bandas o cadenas sin fin 17 con dientes encorvados 18 los que pueden ser reemplazados por agarradores o cualquier otro dispositivo de enganche conveniente. Estas bandas giran alrededor de las poleas 19 y 20 cuyos arboles 21 y 22 estan fijados al bastidor 1.

5 El elevador 16 esta prolongado en su parte superior por la mesa 23 de un atador 24 del tipo corriente, la combinacion de todos estos organos es una caracteristica de la invencion.

10 A fin de hacer variar la posicion de los cilindros recogedores con respecto al suelo, la barra lateral 10 lleva una oreja 25 ligada por una varilla 26 a la palanca de engrane 27 montada sobre el eje de rotacion 30 que se desplaza sobre el sector dentado 28 del timon 29 de la maquina.

15 El gobierno de las partes móviles de la maquina tiene lugar por el eje 4 de las ruedas tractoras sobre la que va montado un piñon 31 que por la cadena 32 acciona el piñon 34 del arbol 22 de las poleas superiores del elevador. Este arbol 22 acciona de una parte el atador por la cadena 38, el arbol 39, la transmision 40, 41 y 42, 43 y de otra parte, el arbol 21 por las bandas o las cadenas del mismo elevador.

20 En fin el arbol 21 gobierna a su vez el arbol 12 del ultimo tambor y este el arbol del primer tambor.

25 El organo de movimiento alternativo que quita las briznas del heno que sobrepasan el haz en el mazo de este ultimo y representado en las figuras 3 y 4 esta constituido por una placa 44 provista de dientes 45 y que corre en las guias 46 fijadas sobre la mesa del atador. El movimiento de la placa 44 se obtiene por un herbi-qui 47 montado sobre el arbol de los piñones 41, 42 y el heno rebasante del mazo del haz está llevado por el palastro de guia 48 de posicion regulable por la ranura 49, al organo de ligazon 24.

30 En las figuras 5 y 6 cuyo dispositivo llena el mismo objeto que el dispositivo de las figuras 3 y 4, el organo de movimiento alternativo de este ultimo, ha sido reemplazado por un eje 54 a

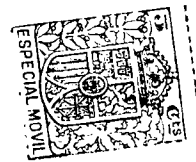

movimiento de rotacion continua el que esta gobernado por el ar-  
bol 22 por la transmision en 50, 51 y 52 y 53. Este eje 54 perpendi-  
cular a la mesa del ligador lleva las horquillas 55 recogiendo del  
;anojo las briznas de heno que rebasa la gavilla y lo junta sobre  
el palastro 48 . La flecha 56 indica el sentido de rotacion del or-  
gano.

A fin de que los haces atados puedan ser arrojados late-  
ralmente a la maquina, se sirve de un dispositivo representado en  
las figuras 7 y 8 en las que se hace notar que el arbol 39 gobier-  
na la transmision 57 que por la junta a cardan 58, acciona el eje  
59 de un rodillo 60 sobre el que gira una tela sin fin 61 que se  
enrolla por otro lado sobre el arbol de transmision 62.

Los haces atados , caen sobre este arrastrador transver-  
sal y son asi transportados lateralmente a la direccion de la mar-  
cha de la maquina.

Este dispositivo mecanico ha sido reemplazado en las fi-  
guras 9-10 por las laminas metalicas 63 en forma de cuchara. Los  
haces que caen son transportados por gravedad sobre el lado de la  
maquina. 64 es una barra de ligazon entre las extremidades de las  
laminas 63.

#### REIVINDICACIONES

=====

1ª Una maquina para recoger y atar automaticamente el he-  
no y otros productos analogos, caracterizada por el hecho que el  
dispositivo recogedor esta, combinado con un dispositivo ligador de  
modo que el heno u otro producto de este genero es previamente re-  
cogido a paso de segado y enseguida atado o engavillado por medio  
de un dispositivo atador, dispuesto a la extremidad de atras del  
elevador. El dispositivo que permite recoger el heno esta consti-  
tuido por dos tambores provistos de dientes y pudiendo pivotear al-  
rededor de un eje fijado al bastidor de la maquina y ademas ser  
subido o bajado y fijado a toda altura conveniente por medio de  
una palanca a engrane de parada fijado al timon de la maquina.

2º Una maquina segun 1, caracterizada por la agregacion sobre la tabla del ligador de un dispositivo a movimiento alternativo que recoge las briznas de heno en el paquete de la gavilla, y de una plancha de guia regulable. El dispositivo de movimiento alternativo esta constituido por una plaqueta con diates acionada por un berbiqui de un arbol transversal que recibe un movimiento de ruedas portadoras, de la maquina.

3º Una maquina segun 1 y 2 y caracterizada por el hecho que el dispositivo de movimiento alternativo como esta especificado en dos, esta reemplazado por un dispositivo de movimiento a rotacion continua, constituido por un arbol dispuesto perpendicularmente a la mesa del atador y provisto de horquillas de curvatura apropiada que permiten recoger del conjunto de la gavilla, las briznas de heno que sobresale lateralmente de este.

4º Una maquina como 1, 2 y 3 y caracterizada por la disposicion en la parte de atras e inferior de la mesa del atador de una tela sin fin de desplazamiento lateral sobre rodillos que permiten transportar la gavilla atada lateralmente a la direccion de marcha de la maquina.

5º Una maquina segun 1, 2, 3, y 4 caracterizada por el hecho que la tela movil como descrita en 4, se reemplaza por una horquilla <sup>fija</sup> en forma de cuchara.

6º Maquina para recoger y atar automaticamente el heno y otros productos analogos, tal y como se describe y reivindica anteriormente y se presenta en los planos adjuntos a titulo de ejemplo.



Madrid 7 de Julio de 1930

*[Handwritten signature]*

Ateliers de constructions mecaniques Maurice Drouot S. R. L.

Fig. 1

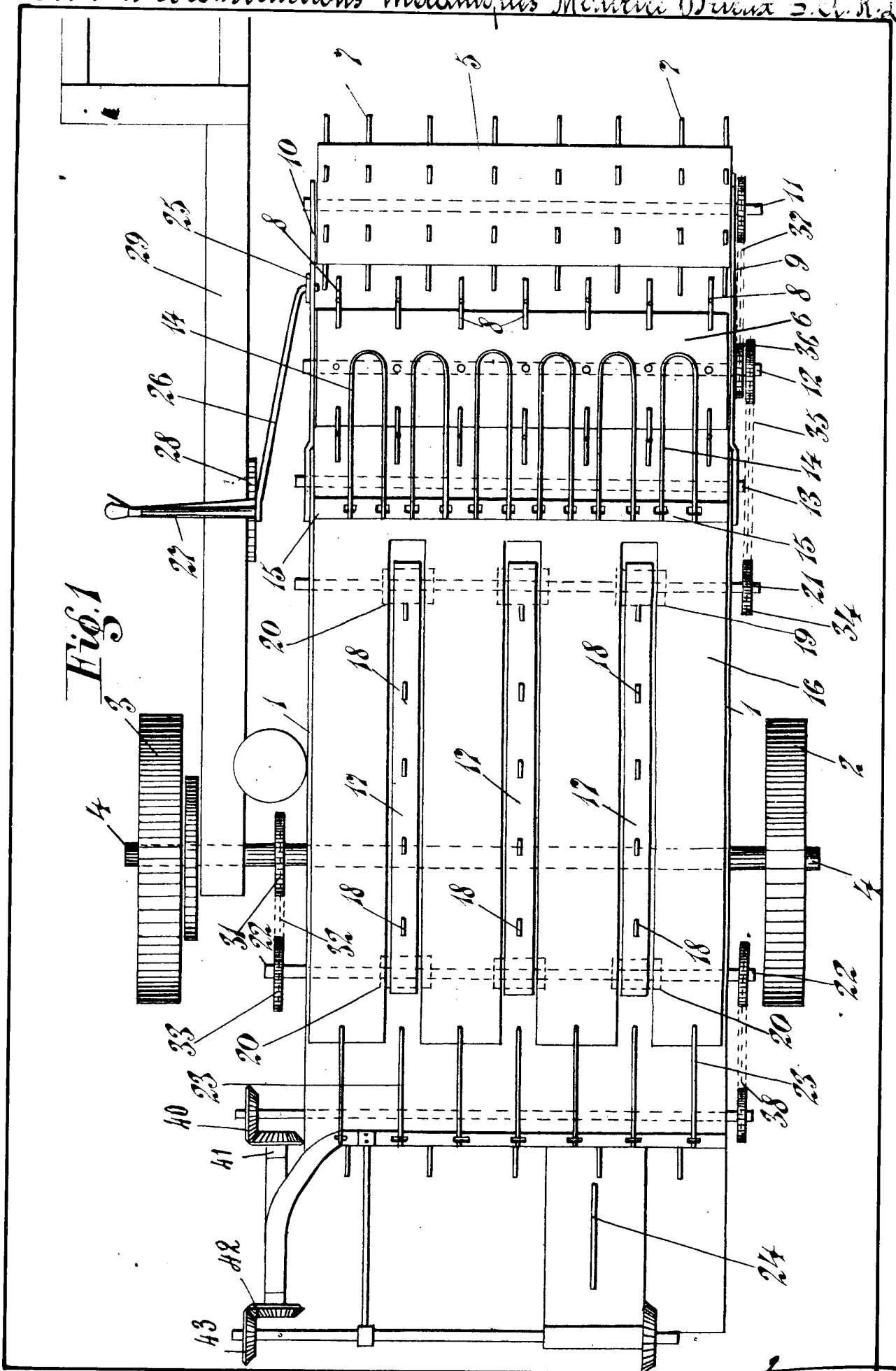

*Maurice Drouot*

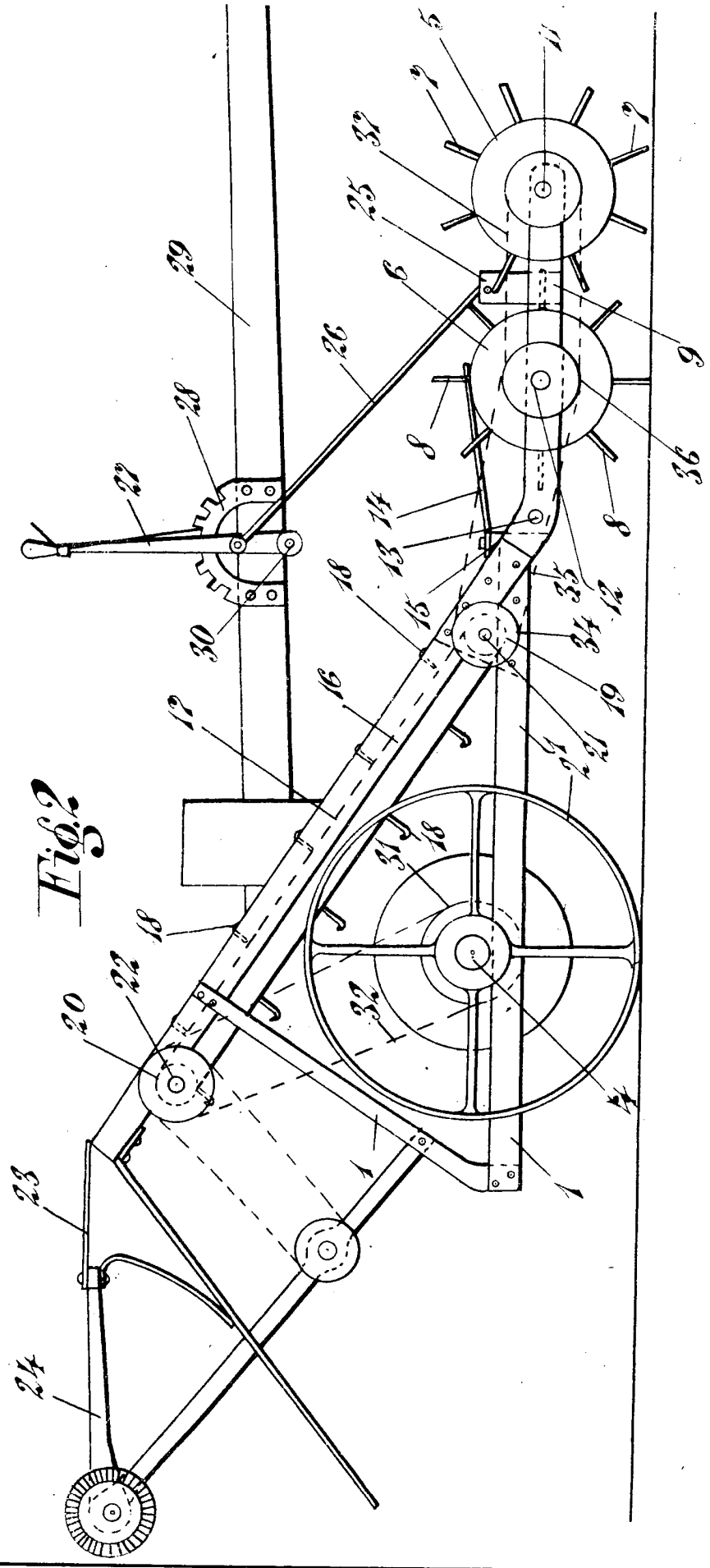

Fig. 2

*Druon*

Fig. 3.

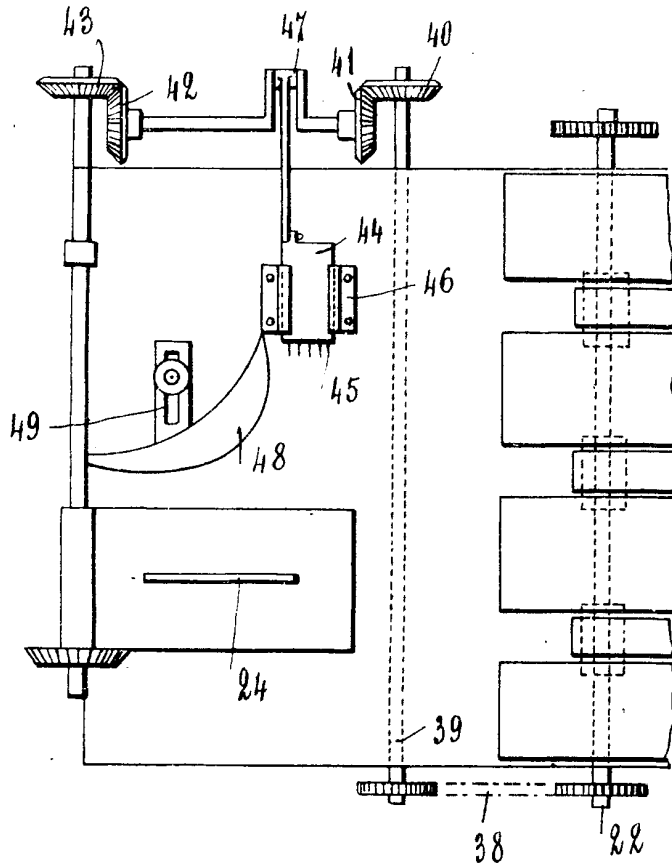
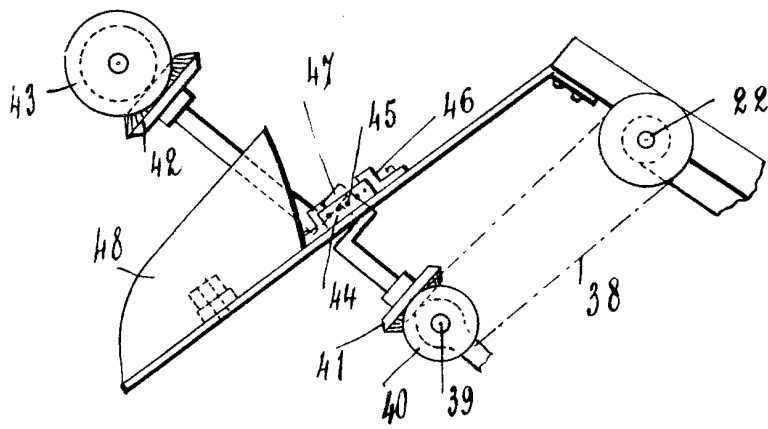

Fig. 4.



*Maurice Orienc*

Fig. 5

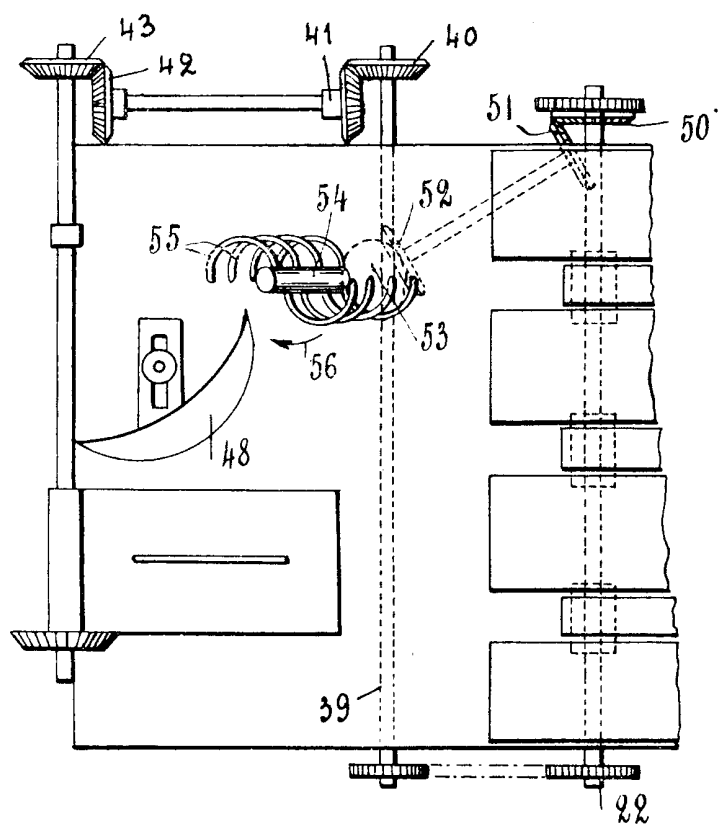
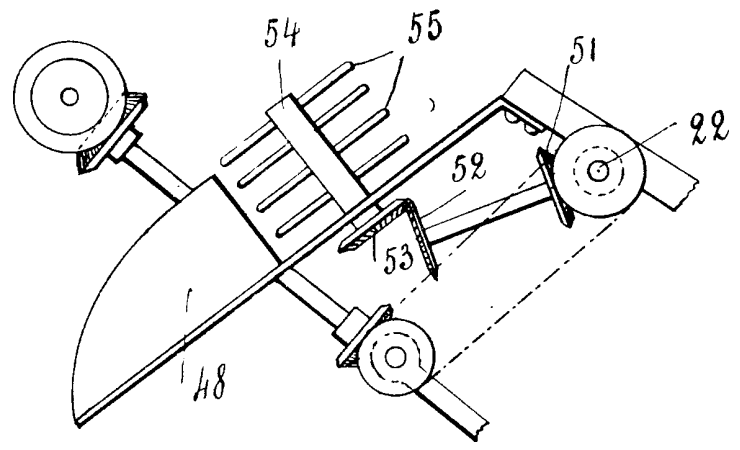

Fig. 6



*Maurice Divenne*

Fig. 7.

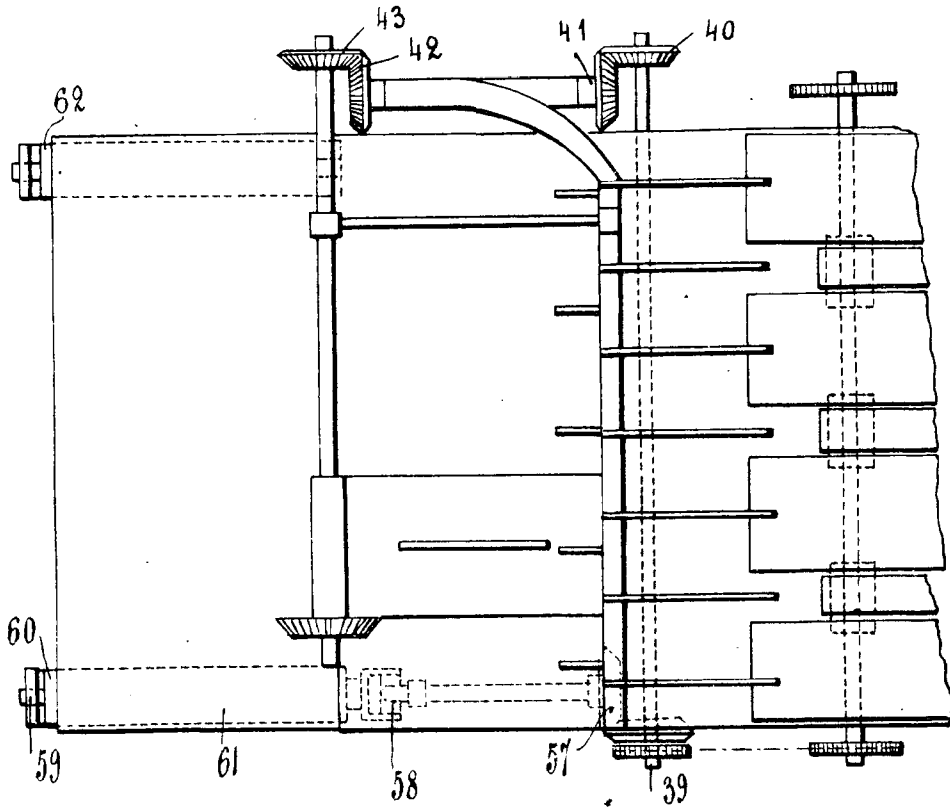
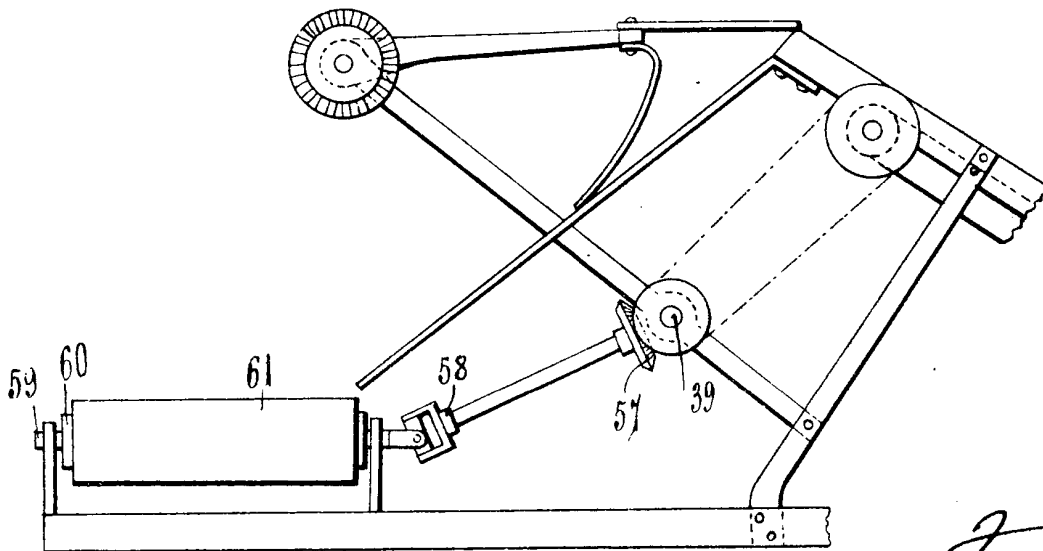

Fig. 8.



*J. Drioux*

Fig. 9.

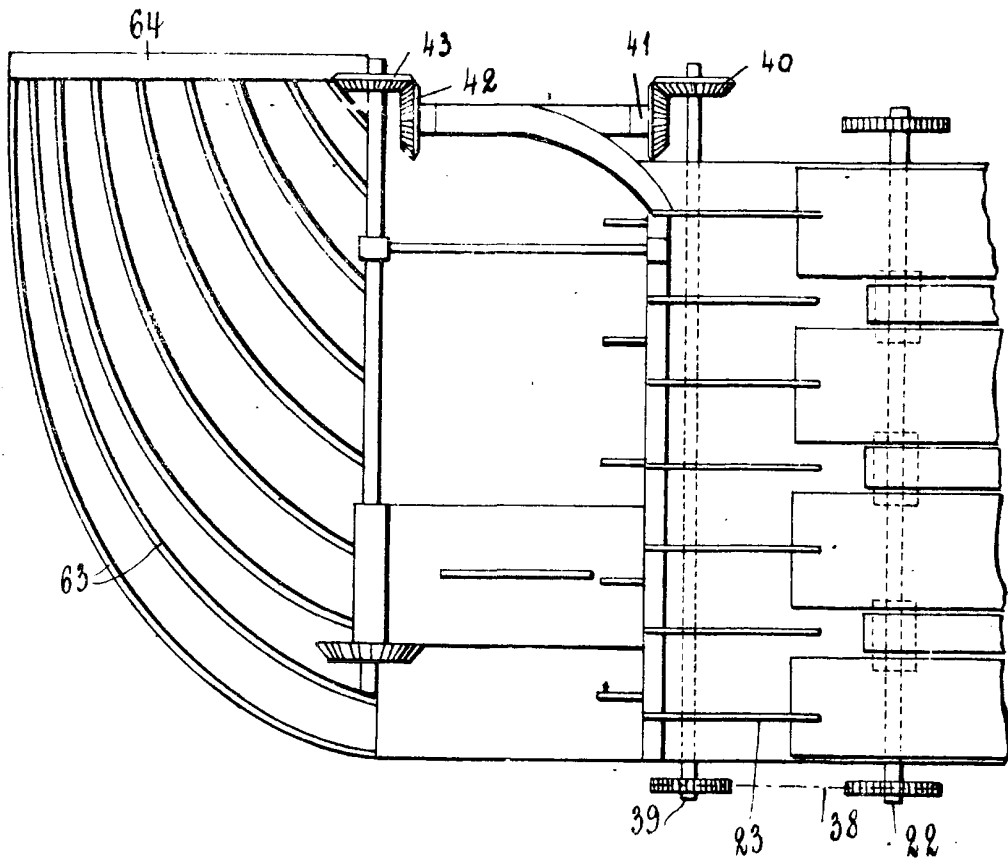
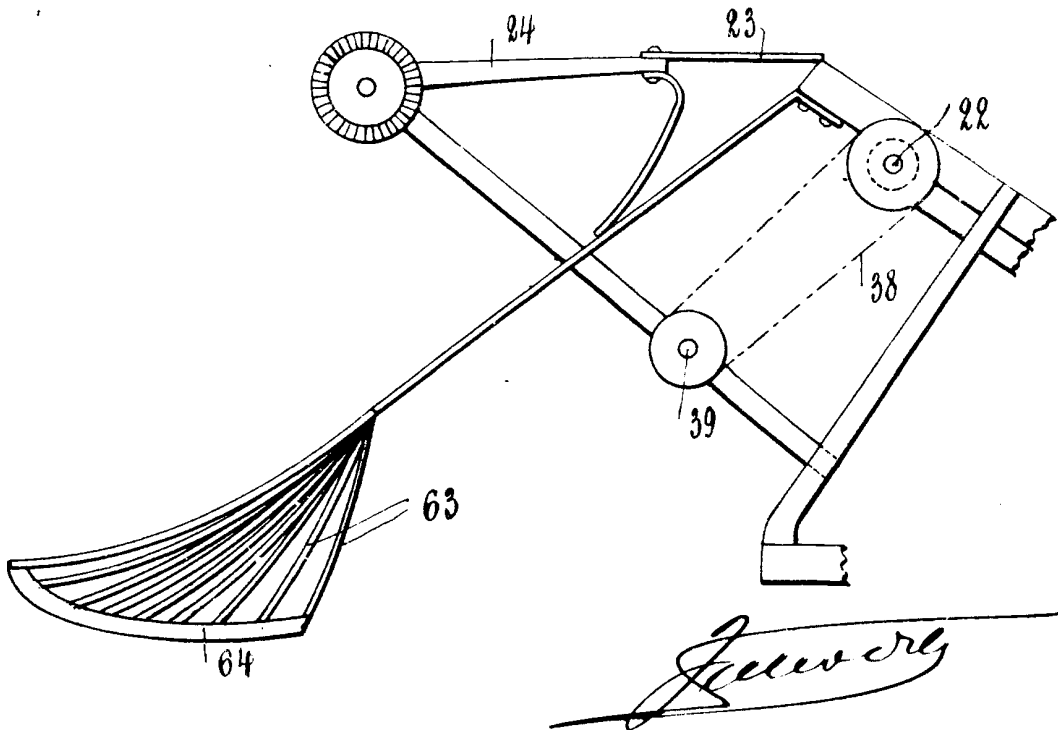

Fig. 10.



*Jewelry*