

118948



MEMORIA DESCRIPTIVA
de un
MODELO DE UTILIDAD
por:
"BIGUDI PARA EL CABELLO"

Cuyo registro se solicita por VEINTE AÑOS, con protección para todo el territorio nacional, a nombre y favor de : Don Angel Humbrias Barba de nacionalidad española, residente en Madrid, calle Carvajales, 9y 11.

Consiste este modelo de utilidad, conforme indica su enunciado, en un nuevo tipo de bigudí especialmente diseñado para el rizado del cabello, el cual facilita considerablemente esta operación, siendo mucho más eficaz y seguro en su aplicación, por lo que se obtiene en su funcionalidad notables ventajas respecto a los elementos del mismo tipo ya conocidos.

Tanto por la ingeniosa estructura con que se halla concebido, como por los materiales en que es dable realizarlo, preferentemente los de naturaleza plástica, tan en boga hoy en día, ofrece singulares particularidades de utilización, eliminando uno de los



defectos que de siempre han caracterizado a este tipo de admini-
culos y que era el indebido corte o deterioro del cabello.

5 Se caracteriza, sustancialmente, por comprender tres partes
o piezas fundamentales, de las cuales una central actúa como eje
del conjunto y está constituida por un cuerpo cilíndrico y hueco,
dotado en su periferia de unas sucesiones de pequeñas prominencias
a modo de generatrices y que remata por uno de sus extremos en una
cabecilla emergente y de menor diámetro provista de un corte diame-
10 tral, mientras que, por el terminal opuesto, se prolonga en un bra-
zo revestido sobre sí mismo para formar una "C" que ha de actuar
como cerrojillo de inmovilización.

15 Sobre el cabezal emergente, y encajado sobre el mismo por un
anillo que circunda dicho cabezal, juega un tambor estriado y cons-
tituido por brazos que, emergiendo del anillo de sustentación, se
extienden para retornar al propio anillo después de sufrir una
desviación en ángulo recto para determinar la forma de tambor a
la que se ha aludido.

20 Complementa el bigudí un cuerpo básico constituido por una
pieza de forma general tronco-cónica que, en su parte central, posee
un vástago orientado según el eje de la pieza y que actúa como
receptor de la pieza primeramente descrita, habiéndose previsto en
esta pieza básica una abertura lateral orlada por sendas escotadu-
ras también laterales que permiten, respectivamente, el paso y en-
castre del brazo conformado en "C" de la ya citada pieza-eje, comple-
25 mentando esta pieza básica un cajeado realizado por su base más peque-
ña en el que se introduce, durante la fase funcional del bigudí, la
extremidad del tambor establecido en el cabezal de la pieza-eje.

30 Para facilitar la comprensión de cuanto antecede, y a título
meramente ejemplario, no limitativo, los adjuntos gráficos ilustran
una forma de realización práctica:

La fig. 1ª muestra una vista del bigudí despiezado y la fig. 2ª

118948



otra del propio bigudí ya montado.

En ambas, vemos: el cuerpo-eje (1) con sus prominencias formando generatrices (2), la cabecilla (3) emergente por un extremo y el brazo en "C" (4) del extremo opuesto. Sobre la pieza tambor, observamos el anillo de sustentación (5) del que emergen los brazos (6) que forman dicho tambor.

En el cuerpo básico (7), advertimos la abertura lateral (8), las escotaduras (9), el cajeadado cilíndrico (10-) para recibir al tambor (6) y el eje central (11) receptor del cuerpo cilíndrico (1).

Lo dicho es fiel reflejo del objeto de este registro, Serán variables las circunstancias de tamaños, formas, colores, proporciones y materiales empleados, siempre y cuando no alteren ni modifiquen de manera sustancial a las características que definen al modelo, le tipifican y se reivindican.

NOTA .

Se reivindican los términos siguientes:

1.- Bigudí para el cabello, caracterizado por comprender tres partes o piezas fundamentales, una de las cuales, la central, actúa como eje del conjunto y se constituye por un cuerpo cilíndrico y hueco, dotado en su periferia de unas sucesiones de pequeñas prominencias, a modo de generatrices, y rematado por uno de sus extremos en una cabecilla emergente y de menor diámetro provista de un corte diametral, mientras que, por el terminal contrario, se prolonga en un brazo revertido sobre sí mismo para conformar una "C" y que actúa como cerrojo de inmovilización.

2.- Bigudí, según el punto 1, caracterizado porque sobre el cabezal emergente, y encajado sobre el mismo por un anillo que circunda dicho cabezal, juega un tambor estirado y constituido por brazos que, emergiendo del anillo de sustentación, se extienden para retornar al



propio anillo después de sufrir una desviación en ángulo recto para determinar la forma peculiar del tambor al que se ha aludido.

5 3.- Bigudí, según puntos anteriores, caracterizado porque, para complementarlo, se establece un cuerpo básico constituido por una pieza de forma general tronco-cónica que posee en su parte central un vástago orientado según el eje de la pieza y que actúa como receptor de la primeramente descrita, habiéndose previsto en esta pieza básica una abertura lateral flanqueada por sendas escotaduras, también laterales, que permiten, respectivamente, el paso y encastre del brazo conformado en "C" de la ya citada pieza-eje, habiéndose completado esta 10 pieza básica con un cajeadado realizado por su base más pequeña en el que se introduce, durante la fase funcional del bigudí, la extremidad del tambor establecido en el cabezal de la repetida pieza-eje.

4.- BIGUDI PARA EL CABELLO.

15 Todo conforme queda descrito en la presente memoria, que consta de CUATRO HOJAS, mecanografiadas por una sola cara, foliadas y dibujos que se acompañan.

Madrid, 19 ENE. 1966

CARLOS FERNANDEZ CANDELAS
R.P.

GREGORIO DE LOME

FIG. 1 18948

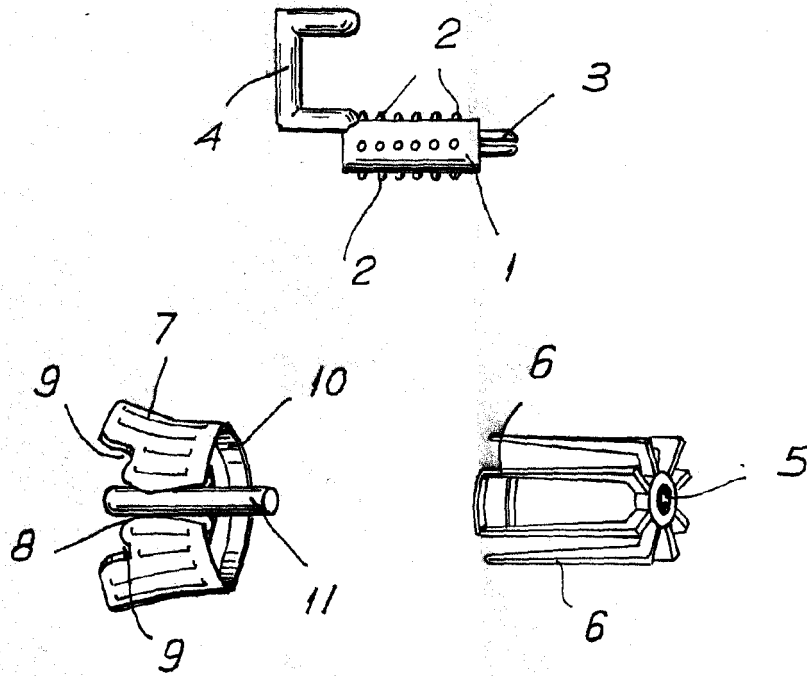
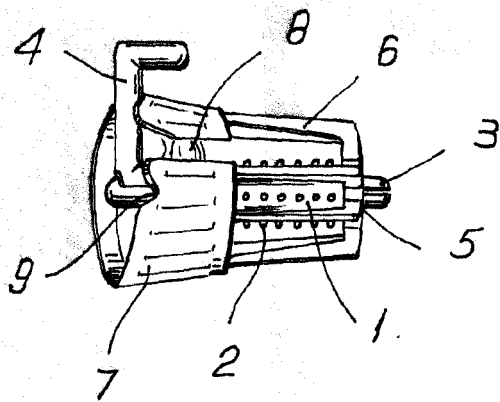

FIG. 2.



ESCALA VARIABLE.

19 ENE. 1966
CARLOS FERNANDEZ CANDELAS
P.P.

VICARIO DEL I.M.E.