

118937



MEMORIA DESCRIPTIVA

correspondiente a la solicitud de concesión de un...

MODELO DE UTILIDAD

SOLICITANTE: DON FRANCISCO PAÑEDA QUIROS

RESIDENCIA: GIJON (Asturias).- Edificio San Esteban

ENUNCIADO: " COCHE INFANTIL TRANSFORMABLE EN SILLA
DE PASEO "

Prioridad: Patente n.º del

CM.-

118937



1

La invención a que se refiere la presente Memoria constituye una novedad industrial, con características y ventajas que la hacen merecedora del privilegio de explotación exclusiva que por ella se solicita, de acuerdo con las prescripciones del Estatuto vigente de la Propiedad Industrial de fecha 26 de Julio de 1.929, texto refundido, publicado el 30 de abril de 1.930.

5

La invención se contrae como su enunciado indica, a un coche infantil transformable en silla de paseo.

10

La utilidad manifiesta a que esta invención da lugar, se concreta en que las sillitas en que los niños de corta edad son transportados, se convierte al llegar a casa, en un juguete absolutamente inofensivo, en que el niño permanece entretenido y completamente seguro.

15

De este modo, un objeto que resulta ser de gran utilidad en la calle, se convierte también en un elemento de juego y de seguridad para el niño cuando está en casa, permitiéndose así a la madre una gran libertad de movimientos.

20

Se acompaña una hoja de planos en la que se representa detalladamente las características fundamentales de la invención, señalándose con las correspondientes referencias numéricas los elementos constitutivos esenciales.

25

El coche infantil que se describe, consta de una carrocería (11) que representa un automóvil o cualquier otra clase de vehículo, dotado de cuatro ruedas (1), situadas próximas entre sí al objeto de facilitar la bajada de escaleras. Estas ruedas poseen unos ejes transversales (3), que permiten su giro, al ser accionado el conjunto.

30

El coche lleva un asiento (9) adaptado perfectamente al tipo de usuario infantil a que se destine y frente

118037



1 a él se encuentra un volante (8) completamente desconectado de las ruedas, por lo que cumple únicamente una función de entretenimiento del niño.

5 En la parte posterior del vehículo, se encuentran adosados dos tubos huecos (6), en los que se acoplan los extremos de las barras que forman el manillar (4), con el que se conduce el dispositivo.

10 Este manillar puede, por tanto, ser colocado a voluntad cuando se utilice el coche como silla de paseo, o bien quitarse, cuando se desee que el niño permanezca jugando en su interior.

De esta forma se logra una gran comodidad de manejo, así como un importante ahorro de espacio.

15 Hecha la descripción precedente, hemos de añadir que los detalles de realización de la idea expuesta, pueden variar, sin que por ello cambie la esencia de la invención que es la que se desprende de los párrafos que anteceden y la que se reivindica en la siguiente

N O T A

20 En resumen: El Modelo de Utilidad que se solicita, recaerá sobre las reivindicaciones siguientes:

25 1ª.- COCHE INFANTIL TRANSFORMABLE EN SILLA DE PASEO, caracterizado porque consta esencialmente de una carrocería o chasis que representa un automóvil, dotado de sus cuatro ruedas situadas próximas entre sí, las cuales poseen unos ejes transversales que permiten su giro, al ser accionado el conjunto; habiéndose previsto un asiento y frente a él un volante completamente desconectado de las ruedas, por lo que cumple únicamente una función de entretenimiento del niño; encontrándose adosados en la parte posterior, dos

30

118937



1 tubos huecos en los que se acoplan los extremos de las barras
que forman el manillar, el cual puede ser colocado cuando se
utilice el coche como silla de paseo, o bien quitarse, cuando
se desee que el niño permanezca jugando en su interior.

5 2ª.- Se reivindica por último, como objeto sobre
el que ha de recaer el Modelo de Utilidad que se solicita:
" COCHE INFANTIL TRANSFORMABLE EN SILLA DE PASEO ".

10 Todo conforme queda descrito y reivindicado en la
presente Memoria que consta de cuatro páginas mecanografiadas
y dibujos que se acompañan.

Madrid, 19 de Enero de 1966

BERNARDO UNGRIA
P.P.

15

20

25

30

118937

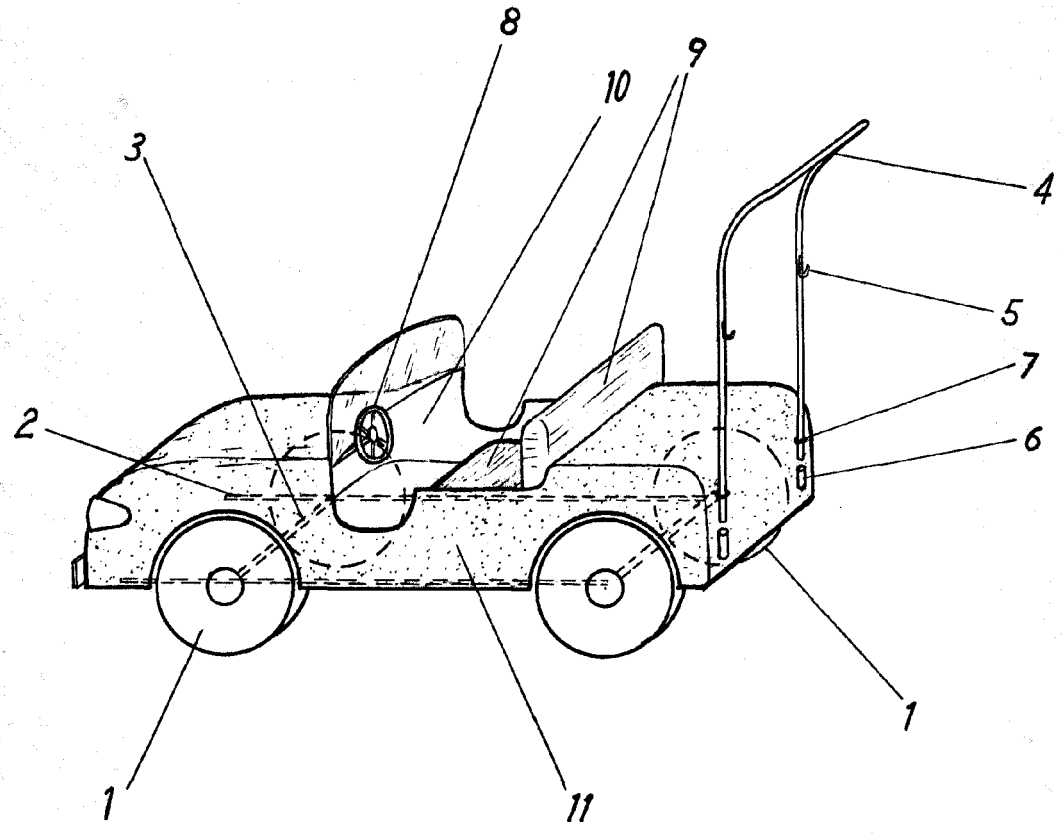
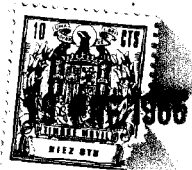

ESCALA VARIABLE

Madrid, 19 de enero de 1966

BERNARDO UNGRIA

P.P.