



118932

MODELO DE UTILIDAD  
-----

por VEINTE años

a favor de D<sup>a</sup> Maria del Pilar ESPALLARGAS GAIBAR

de nacionalidad española

residente en ZARAGOZA, c/ San Antonio, n<sup>o</sup> 24

por:

"CUADRO PERFECCIONADO"

---



Memoria Descriptiva

---

5.- La presente invención se refiere a un cuadro perfeccionado que responde a un principio de trabajo y constitución completamente distinto de todos los sistemas conocidos hasta el presente, mejorando a los aludidos sistemas antiguos, tanto en su funcionamiento como duración y economía de fabricación.

10.- Esencialmente consiste en un marco o carcasa circular, que comporta centralmente y en su cara anterior, en un rebaje igualmente circular, un motivo decorativo bajo una lámina transparente, sujetos estos dos últimos elementos al marco propiamente dicho, por un cerquillo asimismo circular, a modo de un cordón o funículo.

15.- Para la mejor comprensión de la presente invención se acompaña una hoja de planos en la que la figura 1 representa el cuadro en planta; la figura 2 corresponde a una vista en alzado, y la figura 3 es un detalle seccionado en alzado de la parte correspondiente al colgador.

20.- En dichas figuras, la distinta numeración goza el mismo valor y en ellas tenemos:

- 1.- Cuadro.
- 2.- Marco.
- 3.- Motivo decorativo.
- 4.- Lámina transparente.
- 25.- 5.- Fondo.



6.- Cerquillo.

7.- Colgador.

5.- Para el funcionamiento de la invención a que nos referimos, tenemos el cuadro (1), cerrado posteriormente y circular, que presenta un marco (2) constituido por una sección curvada, la primera cóncava, la segunda convexa, y otra última cóncava con un escalón de separación interradio, refiriéndose esta descripción a la cara anterior del cuadro, que comporta sobre un fondo curvado (5) el motivo decorativo (3), cerrado por una lámina transparente (4) que igualmente se conforma al fondo curvado (5), y vinculados al marco estos dos elementos por un cerquillo (6) que se presenta modo de un cordón circundante.

10.- En la parte posterior del cuadro (1), presenta un colgador (7) con una perforación para permitir su colgamiento a un paramento.

15.- Las ventajas del nuevo marco perfeccionado son evidentes, puesto que su fabricación será económica, su montaje rápido y sin posibles errores y finalmente su utilización agradable, estética y cómoda.

20.- Serán independientes del objeto de la presente invención, los materiales, forma, colores y dimensiones, tanto absolutas como relativas y en general todo cuanto no altere o modifique la esencialidad de la invención.

25.- Descrita suficientemente la naturaleza y objeto de es-



te Modelo de Utilidad, se hace constar que las características esenciales sobre las que han de recaer la concesión del mismo, están comprendidas en las siguientes:

R E I V I N D I C A C I O N E S

-----

- 5.- 1ª.- Cuadro perfeccionado, caracterizado por comprender la constitución del mismo, un marco formado por una sola pieza estanco, circular, con un fondo curvado, y el marco resaltado con una serie de curvas en sección, la primera cóncava que enlaza con otra convexa y por último otra cóncava, con un escalón resaltado intermedio entre estas dos últimas, siendo ésta la cara anterior del cuadro, que presenta en su cara posterior y enrasado con el resalte circular, un saliente orinado para el colgamiento del cuadro.
- 10.- 2ª.- Cuadro perfeccionado, caracterizado por comprender según la anterior reivindicación, un motivo decorativo, circular, alojado en el cajeadado que presenta centralmente curvado, y que se conforma al mismo, así como de una lámina transparente de igual configuración al del fondo del marco o cuadro, quedando una vez alojados ambos elementos en el cajeadado central, parte del cajeadado utilizable para la fijación del motivo decorativo y la lámina transparente.
- 15.- 3ª.- Cuadro perfeccionado, caracterizado por comprender según reivindicaciones anteriores, como elemento de fijación del motivo decorativo y la lámina transparente al cuadro, de un cerquillo vinculador que se aloja en el escalón -
- 20.-
- 25.-

- 4-18932



resultante una vez alojados los elementos descritos, conformándose dicho cerquillo a modo de cordón o funículo.

4<sup>a</sup>.- CUADRO PERFECCIONADO.-

Todo ello conforme se describe y reivindica en la memoria que antecede que consta de CINCO hojas escritas a máquina por una sola cara y dibujos que la ilustran.-

Madrid, 19 Enero de 1966



FIG. 1

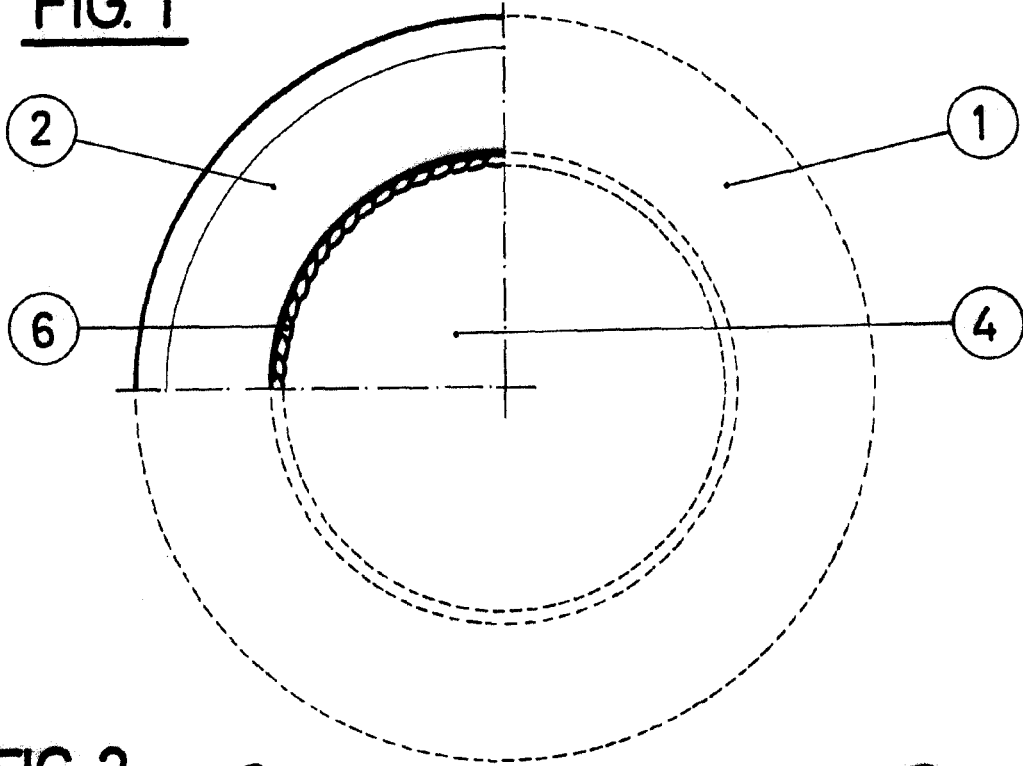

FIG. 2

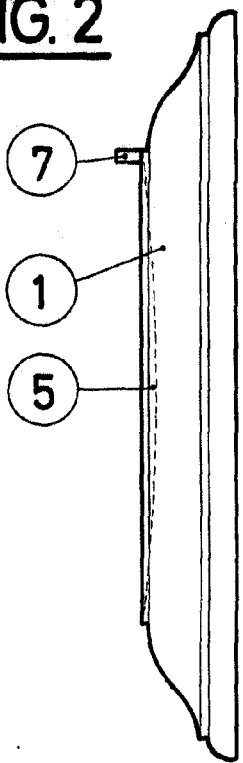
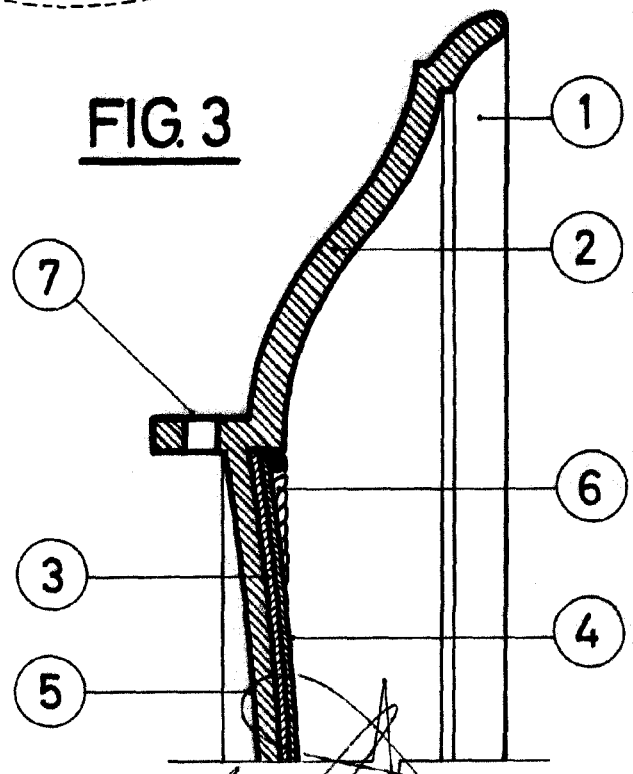

FIG. 3



ESCALA VARIABLE