



MODELO DE UTILIDAD

Grupo 1º, Clase 7ª

MEMORIA DESCRIPTIVA

-----

sobre:

" UN SORBETE "

Solicitantes: Don CARLOS GARCIA-MAURIÑO Y DE VIGO,  
de nacionalidad española, y  
Don BERT HOOGLIET,  
de nacionalidad holandesa,  
ambos residentes en  
BARCELONA, Paseo de Manuel Girona, 56.

-----



La presente solicitud se refiere a un sorbete, que puede ser preparado en el propio domicilio en altas condiciones de higiene.

5 Hasta ahora, todos los tipos de helados habían de ser comprados en establecimientos adecuados o puestos callejeros, y esto, claro está, a las horas hábiles para ello, no siendo siempre óptimas sus condiciones de higiene, pues si bien su fabricación podía no ofrecer dudas a este respecto, no siempre puede decirse lo mismo  
10 de las manipulaciones por las que tales helados pasan hasta llegar al consumidor.

Por el contrario, el sorbete de referencia presenta todas las garantías de higiene deseable, y es accesible en cualquier momento, siendo sus características  
15 principales, las de estar contenido en estado líquido en un envase tubular flexible, herméticamente cerrado y adaptado para que, al ser colocado en el congelador de una nevera, se transforme en un helado propiamente dicho, higiénicamente protegido y que puede ser consu-  
20 mido, en estas condiciones higiénicas, con sólo cortar el envase flexible por uno de sus extremos y ejercer una presión con los dedos sobre el otro extremo, cerrado, del envase, el cual está constituido por, al menos, dos láminas rectangulares superpuestas y unidas entre sí en  
25 todo su contorno, por soldadura de una faja que al nivel del plano medio longitudinal de simetría del envase determina una pestaña continúa, la cual está provista en sus dos bordes longitudinales opuestos, sobre la



línea transversal por la que deba efectuarse la apertura del envase, de sendas muescas adaptadas para facilitar el arranque de las respectivas partes extremas del envase.

5           En el dibujo adjunto se ha representado un ejemplo limitativo de uno de tales sorbetes, en dos figuras, en las que:

          La Fig. 1 es una vista en alzado de un sorbete; y  
          la Fig. 2 es una vista de perfil de la Fig. 1, en  
10       la que en línea de trazo se ha representado el sorbete propiamente dicho, parcialmente expulsado del envase.

          Con referencia al dibujo, el sorbete 1 está contenido en un envase tubular flexible 2 herméticamente cerrado, constituido por dos láminas 3, 3' superpuestas  
15       y soldadas en todo su contorno formando una pestaña continua 4, susceptible de ser rasgada a lo largo de una línea transversal, representada en el dibujo por trazos y puntos gruesos y referenciada por el número 5. Para facilitar la operación de apertura del envase, éste  
20       presenta en la pestaña perimetral, en sus dos bordes longitudinales opuestos, a la altura de la línea por la que se ha de efectuar el rasgado, dos muescas 6, 6' que dan iniciado al corte.

          Una vez efectuada la apertura del envase, es suficiente apretar con los dedos por el extremo opuesto al  
25       del rasgado, para que entonces el helado salga progresivamente por la boca abierta, tal como puede apreciarse en líneas de trazos en la Fig. 2, sin que en ningún



momento las manos lleguen a tocarlo directamente.

Como es lógico, el sorbete, tal y como ha sido representado y descrito, admite variaciones de detalle, ya que no ha de tener exactamente una forma tan alargada, y las muescas 6, 6' no es necesario que se sitúen en el punto en que se han dibujado.

N O T A

El Modelo de Utilidad que se solicita, recae sobre las siguientes reivindicaciones:

10           1ª.- Un sorbete, caracterizado por estar contenido en estado líquido en un envase tubular flexible herméticamente cerrado y adaptado para que, al ser colocado en el congelador de una nevera, se transforme en un helado propiamente dicho, higiénicamente protegido y que pueda ser consumido, en estas condiciones higiénicas, con solo cortar el envase flexible por uno de sus extremos y ejercer una presión con los dedos sobre el otro extremo, cerrado, del envase.

15           2ª.- Un sorbete, según la reivindicación 1ª, caracterizado porque el envase tubular mencionado está constituido por al menos dos láminas rectangulares superpuestas y unidas entre sí, en todo su contorno, por soldadura de una faja que al nivel del plano medio longitudinal de simetría del envase determina una pestaña continua.

25           3ª.- Un sorbete, según las reivindicaciones 1ª y 2ª, caracterizado porque la pestaña mencionada está provista en sus dos bordes longitudinales opuestos,



sobre la línea transversal por la que deba efectuarse la apertura del envase, de sendas muescas adaptadas para facilitar el arranque de la respectiva parte extrema del envase.

5            4<sup>a</sup>. UN SORBETE,

tal y como queda descrito y reivindicado en la presente memoria que consta de cinco hojas mecanografiadas por una sola cara y de una lámina de dibujos.

BARCELONA, 7 de Enero de 1966.

CARLOS GARCIA MAURINO Y DE VIGO  
BERT HOOGVLIET  
P.P.

J. GOMEZ-ACEBO Y MODET

~~Elmado: W. Sigheff Stener~~

ESCALA VARIABLE



FIG. 1

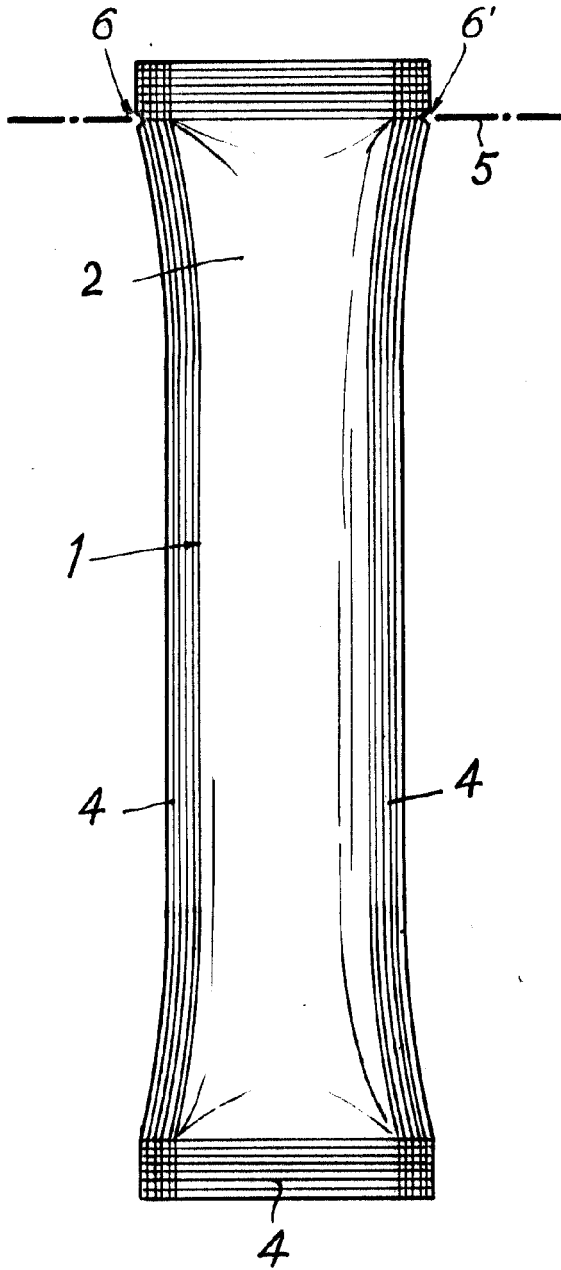
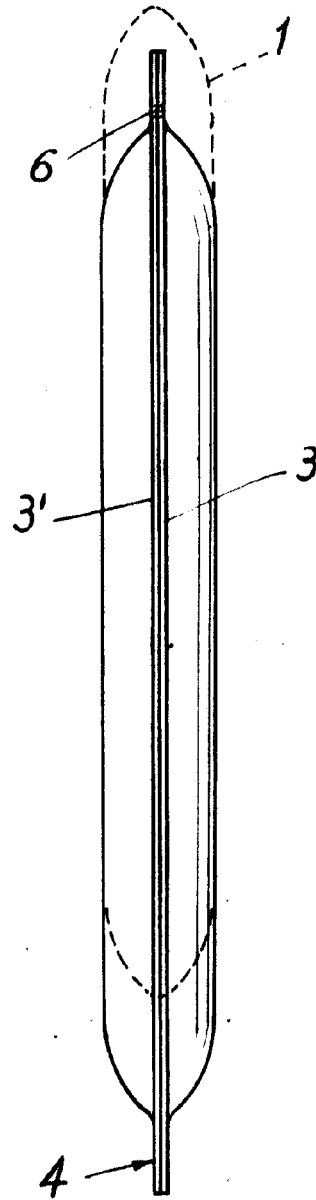

FIG. 2



BARCELONA, 7 de Enero de 1966  
CARLOS GARCIA-MAURINO Y DE VIGO  
BERT HOOGLIET  
D.P.

J. GOMEZ-ACEBO Y MODER

p. p. firmador W. Sigheff Signar