

118880



M O D E L O D E U T I L I D A D

por V E I N T E años

en España, a favor de FABRICA DE COLCHONES LYS, S.A., de nacionalidad española, residente en P I N T O (Madrid), cuyo Modelo de Utilidad tiene por objeto:

" SOMIER PERFECCIONADO "

M E M O R I A D E S C R I P T I V A

5.- El modelo se relaciona en general con la fabricación de somieres para camas, y mas en particular proporciona un nuevo modelo de somier elástico mejorado en sus características de diseño, organización y montaje, con el fin de poder proporcionar un articulo de buena calidad cuya construcción se puede realizar fácilmente, comprendiendo además una manufactura relativamente barata.

10.- Un objeto del modelo lo constituye un somier que se encuentra organizado sobre un cerco metálico de perfil tubular con sección rectangular, cuya perifería va enmarcada por un cerco de madera que sirve a su vez de base de sustentación, cuyos largueros y travesaños por su parte interior tienen unos taladros en el cerco metálico, donde se lleva a cabo la sustentación de la superficie que forma el lecho.

118880

- 2 -

118889



Otro objeto del modelo es el de proporcionar un somier que se organiza sobre un cerco metálico, en el que los travesaños que forman el cabecero y el piecero, reciben por su borde interior unos resortes de llamada que poseen una punta de enganche que incide dentro del cerco metálico, mientras que en los largueros, el sistema de enganche se efectúa mediante un gancho que penetra mediante un taladro, por el borde interior del cerco metálico.

Otro objeto del modelo lo constituye un somier que se organiza sobre un cerco metálico, cuyo perímetro va rodeado por un segundo cerco de madera que hace las funciones de embellecedor del somier y a su vez tiene la virtud de poder sujetar con seguridad la superficie del lecho. Va adosado al cerco metálico, mediante unos pasantes de sujeción, enmarcados por una tuerca anterior al borde metálico.

Una idea mas completa del objeto que constituye este Modelo de Utilidad, la proporciona la descripción siguiente al hacer referencia a los dibujos que a ésta memoria se acompañan en los que, de manera un tanto esquemática y exclusivamente por vía de ejemplo se representan los conjuntos y detalles más característicos de la idea del invento, al hacer referencia a un posible caso de realización practica.

En los dibujos:

La figura 1ª es una vista fragmentaria en perspectiva de una porción del somier, propuesto por el modelo apreciándose, un cerco metálico de sección rectangular donde va enganchada la superficie metálica que forma el lecho, y un segundo cerco de madera, igualmente de sección rectangular que va adosado al cerco mé-



tálico en su periferia mediante unos elementos de retención.

5.- La figura 2ª.-es una vista lateral de un travesaño seccionada mediante un corte vertical que nos muestra un cerco metálico al cual se encuentra adosado un segundo cerco de madera, unidos mediante pasantes en colaboración con una tuerca. Igualmente podemos apreciar el sistema de enganche de la superficie que forma el lecho del somier, mediante un gancho en forma de garfio que incide por unos taladros practicados en el borde interior del cerco metálico.

10.- Comentado estos dibujos podemos apreciar, el núcleo general del somier formado por un cerco metálico -1- al cual se encuentra adosado un segundo cerco de madera -2- que hace las funciones de embellecedor y de sujección del colchón, mediante el saliente superior que forma dicho cerco. El modo de unión del cerco -2- con el cerco -1- se efectúa mediante pasantes -3- que inciden desde el borde exterior al borde interior del cerco del somier, 15.- donde es sujetado mediante una tuerca -4- al cerco metálico anterior.

20.- El sistema de enganche de la superficie metálica que forma el lecho con los travesaños, se lleva a cabo por el cabecero y el piecero mediante unos resortes de llamada -5-, que poseen en su extremo unas puntas -6- a modo de garfio que inciden por unos taladros por el interior del cerco metálico. En los largueros el sistema de enganche se realiza igualmente que en los travesaños, pero como se puede apreciar no entra en función los resortes de llamada -5-. El nº -7- indica un tapón que cubre la cabeza de los tirafondos 25.- -3-.

Descrita convenientemente, la naturaleza del actual modelo



de Utilidad, como asimismo la forma de poderlo llevar a la practica para convertirlo en una realidad industrializable se hace - constar que en el mismo, serán susceptibles de introducirse todas aquellas modificaciones de detalle que las circunstancias y la practica pudieran aconsejar, siempre y cuando que con las variantes que se introduzcan no se cambie, altere o modifique la esencialidad del objeto descrito.

5.-

N O T A
- - - -

Se declaran como de novedad y propiedad para todo el territorio español el contenido de las siguientes:

10.-

R E I V I N D I C A C I O N E S
. - - - - .

1ª.-"SOMIER PERFECCIONADO", Constituido por un perfil hueco de sección rectangular, al,cual se encuentra adosado un seguncerco de madera que lo circunda y rebasa superior e inferiormente, estando ambos unidos por pasantes en colaboración con sus correspondientes tuercas.

15.-

2ª.-"SOMIER PERFECCIONADO", en el que el lecho está formado, preferentemente por un enrejillado, suspendido en el cerco interior, por el cabecero y piecero, por intermedio de resortes de llamada, y por los laterales por engarce directo con los largueros.

20.-

3ª.-"SOMIER PERFECCIONADO".-

Todo ello, conforme se describe y reivindica en la presente memoria que consta de C I N C O hojas, escritas a má-

25.-

118880



- 5 -

quina por una sola de sus caras y dibujos que la ilustran.

Madrid, 17 de Enero de 1.966.

E. GONZALEZ VACAS
PUB.

118880

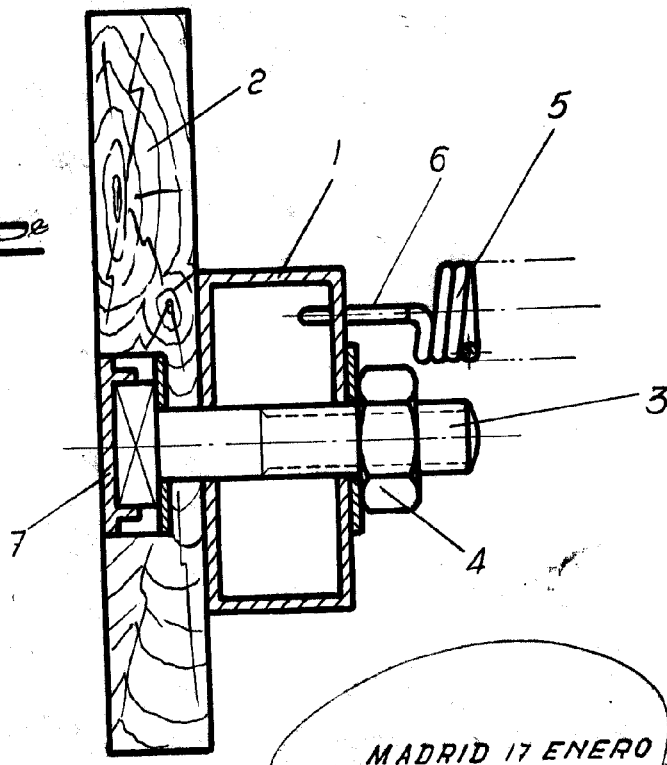
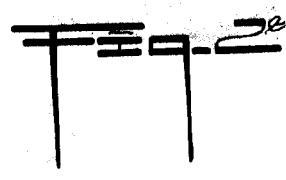
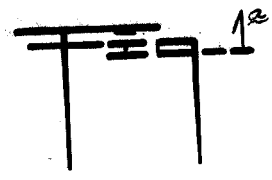
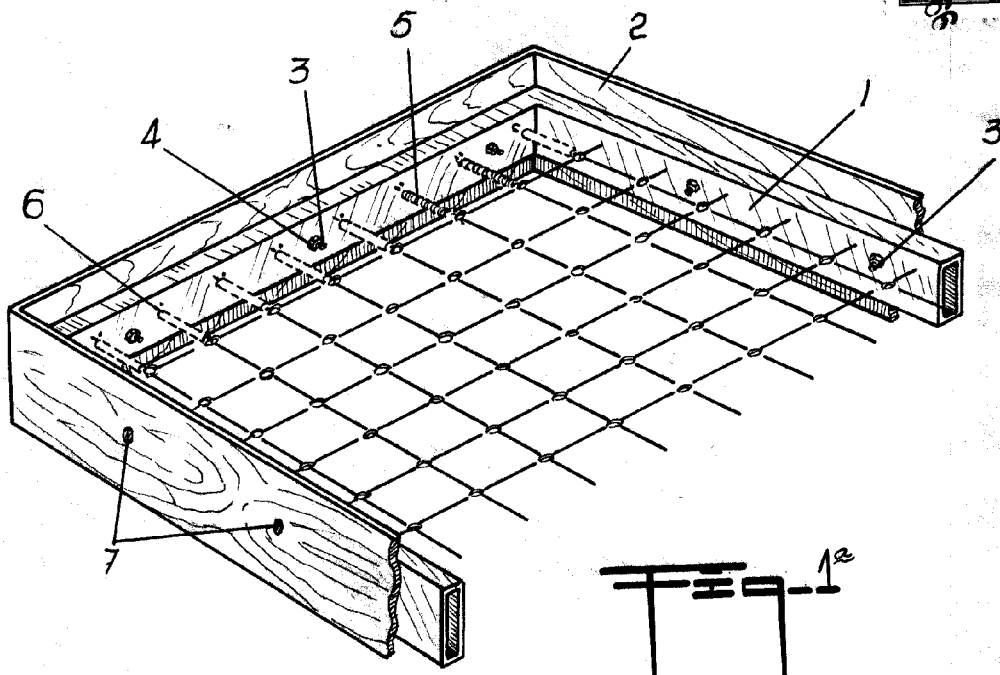

MADRID 17 ENERO 1.966

S. GONZALEZ VACAS
P.P.

Escala: variable