



11887

17 EN

118879

MODELO DE UTILIDAD

por VEINTE años

en España, a favor de FABRICA DE COLCHONES LYS, S.A. de nacionalidad española, residente en PINTO (Madrid), cuyo Modelo tiene por objeto:

"SOMIER PERFECCIONADO"

-o-o-o-o-o-o-o-o-o-o-o-o-

MEMORIA DESCRIPTIVA

El modelo se relaciona en general con la fabricación de somieres para camas y más en particular tiene por objeto el proporcionar un nuevo tipo de somier elástico que ha sido mejorado en sus características de diseño, organización y montaje con

5.- objeto de proporcionar un artículo de buena calidad que puede contruirse con facilidad, dentro de una manufactura relativamente barata.

Un objeto del modelo, es el de proporcionar un somier que se organiza sobre un cerco de madera cuyos largueros, por

10.- su borde interior, poseen una depresion o canal longitudinal entre cuyas alas se encuentran fijados unas piezas cilindricas que suspenden lateralmente el tejido metálico ó similar que forma el lecho.

Otro objeto del modelo es el de proporcionar un somier

118879 17 ENE



que se organiza sobre un cerco de madera, en el que los travesaños que forman el cabecero y el piecero, reciben, por su borde interior, unas hembrillas, cada una de las cuales sujeta por un extremo un resorte de llamada, enlazado con la tela enre-

5.- jado que forma el lecho.

Una idea más completa del modelo la proporciona la descripción siguiente en la que se detallan las diversas partes del somier, las cuales se definen en las notas finales de reivindicaciones.

10.- En los dibujos:

La figura 1ª, es una vista en planta de un fragmento del somier que muestra la junta entre un travesaño y un larguero, y a su vez, los elementos de enganche con ambos en el que se puede apreciar una embrilla a modo de tornillo que coincide

15.- sobre el travesaño, que sujeta en su extremo un resorte extensible que va unido con la tela metálica que forma el lecho.

En la figura 2ª, se nos muestra una sección transversal de un larguero en el que se puede apreciar, una oquedad situada entre su borde superior e inferior, así como un taco que atraviesa la sección, que sirve de sujección a una anilla que

20.- enlaza con el enrejillado o tela metálica.

En la figura 3ª, se nos muestra una vista en planta con sección parcial en la que se puede apreciar el sistema de enganche de la tela metálica con la parte correspondiente a los

25.- largueros, pudiendose ver la forma en que se lleva a cabo esta unión, mediante una anilla que rodea a un núcleo de sujección que está introducido en el corte longitudinal del larguero correspon

118879



diente enlazando después con el enrejillado o lecho.

En la figura 4ª, podemos apreciar una vista longitudinal con sección parcial de la parte correspondiente a la unión con el piecero y el cabecero del somier. En ella se nos muestra el sistema de sujeción mediante un elemento a forma de tornillo - que va enmarcado en el travesaño correspondiente y que en su extremo posterior a modo de gancho va unido a un resorte de llamada que le pone en comunicación con el tejido metálico.

Comentando estos dibujos, podemos apreciar el núcleo general del somier formado por los travesaños -1- que forman el cabecero y el piecero, y por los largueros -2- que forman los laterales del somier. En los largueros -2- se encuentra un canal -3- situado entre el borde superior e inferior de los mismos, donde se lleva a cabo el sistema de enganche lateral mediante un taco cilíndrico -4- sujeto perpendicularmente entre las alas del canal -3- sujetando con su núcleo una anilla metálica -5- que sirve de enganche con la tela metálica del somier.

En la sección transversal -1- formada por el cabecero y el piecero podemos apreciar un sistema de enganche, recibido por el borde interior del cerco de madera, formado por una hembrilla -6- que a modo de tornillo se introduce en el núcleo -1- contando en su extremo posterior con una especie de gancho circular -7- donde va enlazado con un resorte de llamada -8- unido definitivamente a la tela o lecho metálico.

Descrita convenientemente, la naturaleza del actual Modelo de Utilidad como asimismo la forma de poderlo llevar a la práctica para convertirlo, en una realidad industrializable

118879



- se hace constar que en el mismo seran susceptibles de introducir todas aquellas modificaciones de detalle que las circunstancias y la práctica pudieran aconsejar, siempre y cuando que con las variantes que se introduzcan no se cambie, altere o modifique la esencialidad del objeto descrito.
- 5.-

N O T A

Se declara como de novedad y propiedad para todo el territorio español el contenido de las siguientes:

R E I V I N D I C A C I O N E S

- 10.- 1ª.- "Somier perfeccionado", que está organizado en un cerco en el que intervienen dos largueros y dos travesaños, cuyos largueros por su borde interior presentan un canal, donde se efectua el dispositivo de enganche lateral; un sistema de enganche lateral constituido por nucleos cilindricos inscritos en posición vertical entre las alas de dicho canal y sirven de elemento de sujeción a una anilla que enlaza con la tela metálica;
- 15.- 2ª.- "Somier perfeccionado", que constituye dos largueros provistos en toda su extensión longitudinal, de un canal situado en la porción interior del somier que sirve de marco para la sujeción de la tela metálica en su sección lateral. Mediante núcleos que inciden en dicho canal para retener la superficie que forma el lecho.
- 20.- 3ª.- "Somier perfeccionado", provisto de un sistema de enganche lateral constituido por unos núcleos cilindricos que inci
- 25.-



den verticalmente en el canal practicado en el larguero, sirviendo como punto de apoyo a una arandela o anilla de enlace con la tela metálica del lecho.

4^a.- "Somier perfeccionado", provisto de un sistema de enganche transversal con el cabecero o el piecero del somier mediante embrillas a modo de tornillo que incide en el núcleo de los mismos llevando en su parte posterior una sección circular en la que enlaza un resorte de llamada que enlaza con la superficie que forma el lecho.

10.- 5^a.- "SOMIER PERFECCIONADO".

Todo ello, conforme se describe y reivindica en la presente memoria que consta de CINCO hojas escritas a máquina por una sola de sus caras y dibujos que la ilustran.

Madrid 17 de Enero 1.966

E. GONZALEZ VACA
D. P.

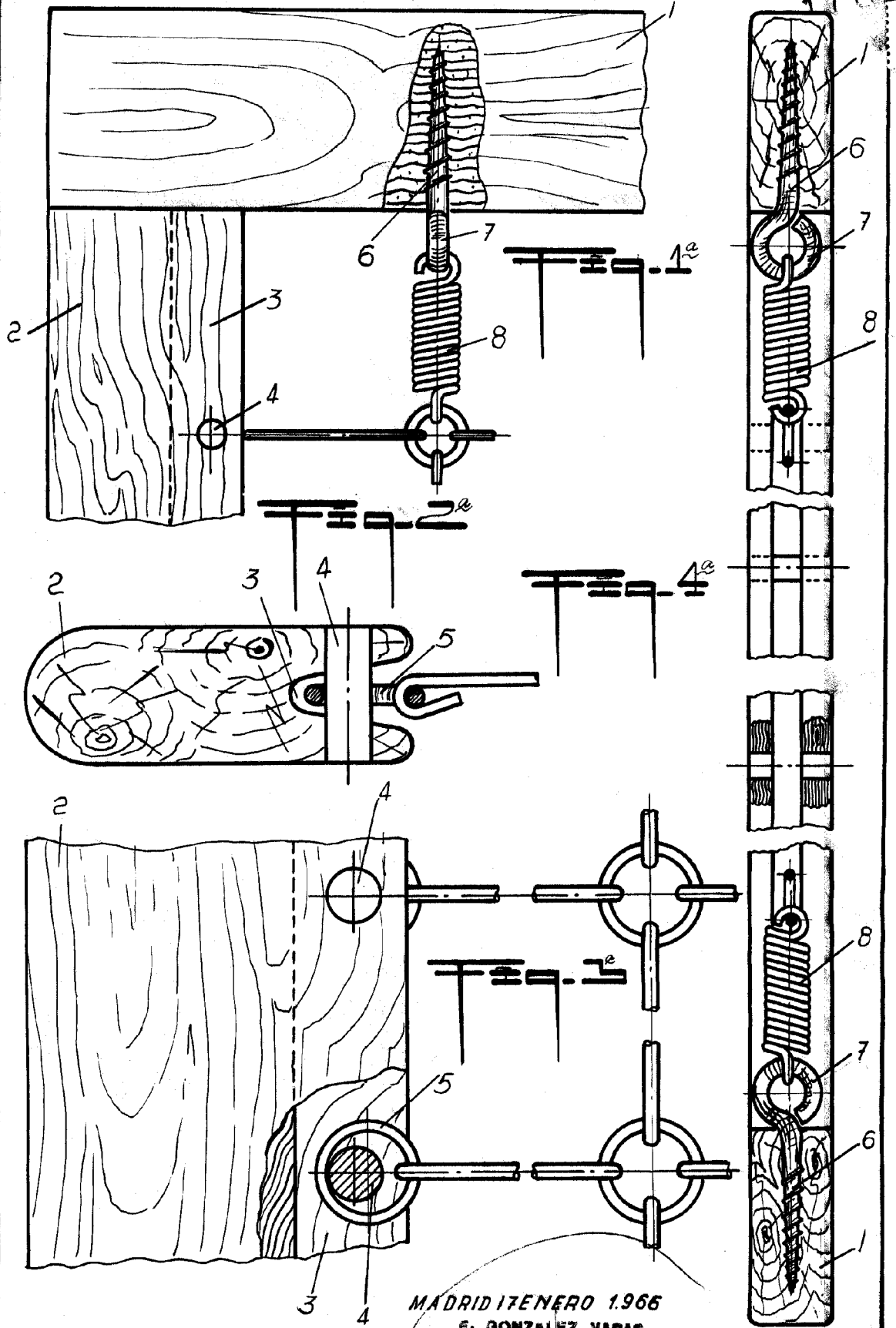

MADRID 17 ENERO 1966

E. GONZALEZ VACA F.P.

Escala: variable

[Handwritten signature]