

11 8877



17 E

MEMORIA DESCRIPTIVA

Correspondiente a un MODELO DE UTILIDAD cuyo registro se solicita por veinte años.

A favor de

D. José GOULA ROTA, de nacionalidad española.

Residente en VICH(Barcelona).-General Barrera, 7

p o r :

"PEANA DE SUSTENTACION DE FIGURAS"



La presente memoria descriptiva tiene como fin la declaración del objeto sobre que ha de recaer el privilegio de explotación industrial y comercial exclusiva en el territorio nacional de un Modelo de Utilidad, conforme a la legislación vigente en materia de Propiedad Industrial que, según expresa el enunciado, trata de una peana de sustentación de figuras o muñecos.

El objeto motivo del presente registro ha sido creado con el fin de dotar a las figuras representativas o decorativas, tales como muñecos y miniaturas de juguete, etc., etc., de una peana de sustentación que evite su caída para el caso de que sean colocadas en superficies móviles o con inclinación.

Actualmente cuando se desea colocar alguna figura sobre superficies móviles, por ejemplo, automóviles, es preciso en el primer caso de colgarlas, adheridas por pegamento o clavarlas, con el inconveniente de tener que hacerlo por medio de tornillos, lo que obliga a un trabajo accesorio con el consiguiente perjuicio al tener que taladrar, y por tanto deteriorar determinadas superficies, o bien tener que adherirlo con pegamentos que siempre ofrecen cierta dificultad de eliminar cuando se desea quitarlo.

La finalidad del presente invento es la de resolver estos inconvenientes, mediante la incorporación de una pieza imán en la parte inferior de la peana del objeto, de manera que por sus cualidades permite una perfecta adherencia sobre la superficie férrea en que se coloque, aunque ésta no sea perfectamente lisa y plana, como es normalmente obligado en el caso de fijación por medio de ventosas.

Con el fin de facilitar la interpretación más exacta del objeto sobre que ha de recaer el presente privilegio, en el



plano adjunto complementario de la presente exposición, se representa una forma práctica para la realización industrial y únicamente a título de ejemplo y, por consiguiente, sin carácter exhaustivo sino meramente informativo.

35.-

En este plano:

La fig. 1ª, representa sección vertical de la zona de la peana.

La fig. 2ª, es una vista de la planta inferior de la peana.

40.-

Como se desprende de la detenida observación del referido plano, el objeto que nos ocupa está constituido por una pieza plana magnética (1) de configuración variable, si bien en las figuras se ha representado, a título de ejemplo, cilíndrica, alojada en un cajeadado (2) practicado en la base de la peana

45.-

(3) del objeto o figura decorativa (4) uniendo las superficies en contacto de ambas piezas (1 y 3) por cualquier medio conocido.

50.-

Con el fin de asegurar una perfecta adherencia de la pieza magnética (1) sobre la superficie férrica en que se ha de fijar, el plano de asiento del imán (1), sobresale ligeramente del plano inferior de la peana (3).

55.-

Descrita suficientemente la naturaleza del invento y su forma de realización práctica, únicamente cabe añadir que en el conjunto y partes independientes constitutivas del todo son susceptibles modificaciones y cambios de materias, forma y disposición en cuanto estas alteraciones no desvirtúen el fundamento esencial del mismo.

- - - - -

- 4 - 118877

REIVINDICACIONES



1ª).-"PEANA DE SUSTENTACION DE FIGURAS" que se caracteriza porque en su plano inferior lleva un cajeadado en el cual se aloja una pieza magnética o imán, convenientemente fijada, y de forma variable cuya superficie de adherencia sobresale ligeramente respecto a dicho plano inferior.

2ª).-"PEANA DE SUSTENTACION DE FIGURAS".

La presente memoria descriptiva consta de cuatro hojas foliadas y mecanografiadas por una sola cara, componiendo un total de sesenta y siete líneas, incluidas éstas.

Madrid, 17 de Enero de 1.966.-

ANTONIO ESCRIBA
P.E.

118877

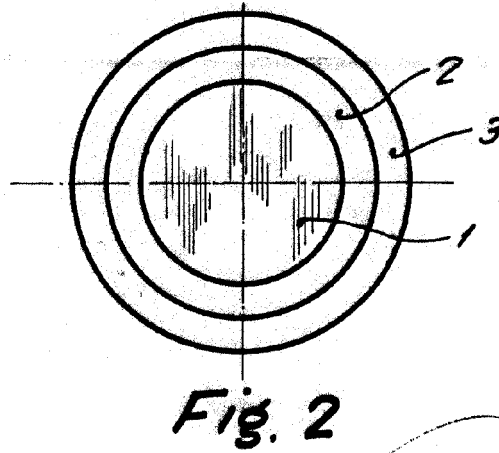
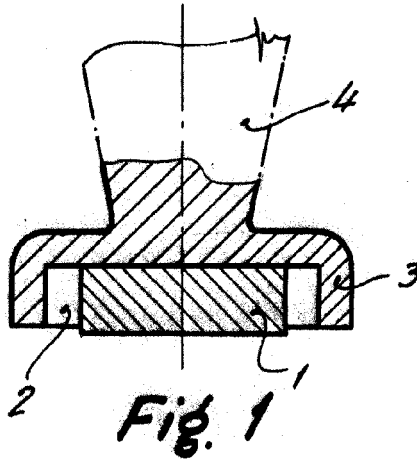

Madrid, 17 de Enero de 1966

P.A. ANTONIO ESCRIBANA
P.P. 17

Escala variable