



118870



MEMORIA DESCRIPTIVA.-

Correspondiente a un Modelo de Utilidad.-

Por VEINTE AÑOS.-

Para todo el TERRITORIO NACIONAL.-

A favor de D. Joaquin ROURA GARCIA.-

De nacionalidad española.-

Residente en MADRID.- Duque de Sesto, 38.-

Por: UNA PLANTILLA PARA CALZADOS, DE PROTECCION ANTICLAVO.-

=====



MEMORIA DESCRIPTIVA

El presente registro de Modelo de Utilidad, concierne como su enunciado indica, a una plantilla para calzados, de protección anticlavo, de acuerdo con la descripción detallada que de la misma se realiza, debiendo interpretarse siempre este concepto en su mas amplio sentido y nunca en limitativo.

5.-
•••••
•••••
•••••
•••••
•••••

Este resultado industrial mejora notablemente, todo cuanto sobre el particular se come y utiliza actualmente, tanto por su sencillez constructiva, como de aplicación, resistencia, duración, perfecta protección, higiene y economía.

10.-
•••••
•••••
•••••
•••••
•••••

Para la debida comprensión de este objeto, se adjunta a la presente Memoria Descriptiva, una hoja de planos, en la que a título de ejemplo se representan todas y cada una de las partes que lo forman y relación que guardan entre sí.

15.-

En la citada hoja de dibujos, queda representado:

FIGURA PRIMERA.- Es una sección longitudinal de un calzado al cual le ha sido adaptada la plantilla de protección cuyo registro se preconiza.

20.-

FIGURA SEGUNDA.- Es una vista en sección transversal del mismo.

FIGURA TERCERA.- Es una vista esquematizada demostrativa de la flexibilidad de la suela del calzado.

En estas figuras y con el mismo valor en todas ellas, se aprecian las siguientes referencias:

25.-

1.- Calzado propiamente dicho, de características apro-



piadas, no existiendo sobre el particular, ninguna limitación, ya que sobre cualquier tipo de calzado podrá acondicionarse la plantilla ajustada a los principios de la Invención.

5.-

2.- Piso normal del calzado, sobre cuyo plano superior se fija en superposición la plantilla protectora -3-, la que puede quedar fijada por cualquier medio apropiado o quedar libre sin fijación alguna.

10.-

3.- Plantilla de protección que constituye el objeto fundamental del Modelo y que esta constituida por una plancha metálica, ligera, flexible y de alta resistencia a la penetración de clavos, tornillos, alambres, cristales y demas piezas o residuos lógicas en las obras de construcción, sueltas o fijadas y que tanto porcentaje de heridos provoca en esta rama laboral, con el consiguiente perjuicio físico para el lesionado y el economico para la Empresa.

15.-

La actual Legislación sobre protección del trabajo, establece la adopción de medios tendentes a evitar dicha clase de accidentes y en la actualidad no se conoce ningun medio de protección como el que se refiere el presente registro de Modelo de Utilidad, por cuya razón y en atención a su finalidad práctica en el orden mencionado de protección, debe ser adoptado por cuantas Empresas y particulares se dediquen a la construcción u otras faenas en las cuales exista peligro de lesión para los pies de los operarios.

20.-

25.-

Estas plantillas -3-, presentarán unas dimensiones y forma



ajustadas racionalmente a la de los calzados sobre los cuales se hayan de disponer.

4.- Plantilla superior, guarnecida y de compresión adecuada, que cubre a la plantilla metálica -3-, proporcionando comodidad al pie del usuario.

Siendo esta plantilla de guarnición, de material, forma y dimensiones apropiadas.

5.- Muestra teóricamente en la figura segunda del plano anexo, la penetración de un clavo, que pasa a través del piso -2- y cuya punta se dobla al encontrar el plano resistente de la plantilla metálica -3-.

Descrita suficientemente la naturaleza del Modelo, se hace constar expresamente que cualquier modificación de detalle que se introduzca en el mismo, se considerara incluida dentro de esta protección legal, en tanto que no altere o modifique esencialmente su finalidad característica.

NOTA

Por último se declaran de novedad y utilidad, las siguientes:

REIVINDICACIONES

1ª.- Una plantilla para calzados, de protección anticlavo, caracterizada esencialmente porque comprende la disposición de un fleje de alta flexibilidad y que ofrece un índice de resistencia a la penetración de puntas de clavo y similares, disponiéndose dicha base metálica flexible directamente sobre la parte superior del piso del propio calzado y existiendo en



superposición sobre el elemento de protección, otra plantilla
guarnecida, a base de materiales de alta compresión, estando es-
ta serie de plantillas ajustadas anatómicamente.

2ª.- UNA PLANTILLA PARA CALZADOS, DE PROTECCION ANTICLAVO.

5.-

Todo ello tal y como se describe en el cuerpo de esta
Memoria, se reivindica en su nota y se representa a título de
ejemplo en la adjunta hoja de planos.

Esta Memoria Descriptiva, consta de cinco hojas, foliadas
y mecanografiadas a dos espacios, por una sola de sus caras.

Madrid,

16 FEB. 1966

VISITACION BERALIA



118870

Fig. 1

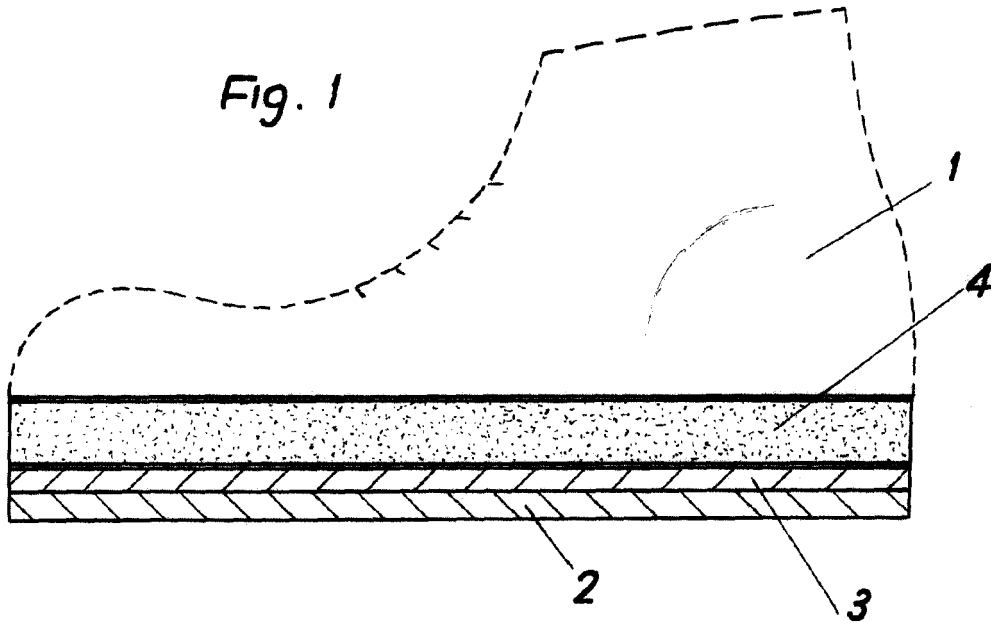

Fig. 2

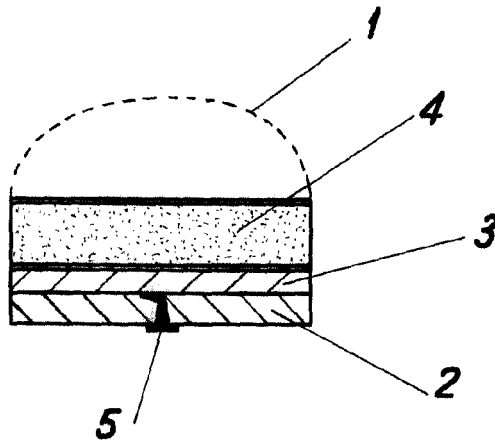
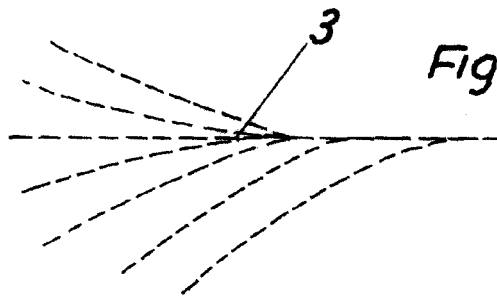

Fig. 3



Escala variable.

Madrid, 1966

Joaquín Roura García

WITACION PERMANENTE