

1 18868

15



MODELO DE UTILIDAD

F 2404 desglose.

Memoria Descriptiva
sobre

"ELEMENTO ELECTROQUIMICO ESTANCO".

Solicitante: SOCIETE DES ACCUMULATEURS FIXES ET DE TRACTION, entidad francesa, residente en 156, avenue de Metz, ROMAINVILLE, (Seine), Francia.

El presente modelo de utilidad, se refiere a un elemento electroquímico estanco, cilíndrico, el cual asegura una perfecta estanqueidad desde el principio de la descarga hasta consumirse el recipiente.

5.

En este elemento, el electrodo externo en

118868 ENE



- forma de recipiente, está contenido en una vaina de material plástico, cuya base, de la parte inferior almenada, se dobla sin que aumente el espesor del fondo del recipiente, estando encerrada la parte inferior de la vaina entre una copela de estanqueidad que descansa en dicho recipiente y cuyo fondo constituye una pieza de contacto, y un anillo metálico de sección en L. La copela de estanqueidad está acoplada estrechamente en la parte inferior del recipiente y por lo menos parcialmente en el fondo del mismo.
- 5.
- 10.
- Seguidamente, se describe el presente elemento con referencia al dibujo adjunto, el cual representa la parte inferior de la pila seccionada.
- En la figura, con 1 se indica el recipiente de cinc que constituye el polo negativo, con 2 la arandela de fondo. Dentro del recipiente 1 y sobre la arandela 2, se dispone una cubeta, por ejemplo de papel kraft 3. La parte central del recipiente 1, y dentro de la cubeta 3, se dispone el aglomerado 5 que lleva en su parte central el lápiz de carbón no representado. Esta pasta no ocupa totalmente el recipiente 1, sino que queda un espacio anular entre dicha pasta y el recipiente, espacio que se rellena de una pasta electrolíquida y que se gelifica por ejemplo en frío. De esta forma la base de la cubeta 3 queda entre el aglomerado 5 y la arandela de fondo 2, y sus paredes dentro de la masa electrolíquida. El recipiente 1 no es en toda su altura de igual diámetro, sino que en su parte inferior presenta un estrechamiento que ayuda a adaptarse a las distintas piezas como más adelante se describe.
- 15.
- 20.
- 25.
- 30.

1188685 ENE



En la parte inferior del recipiente 1 se dispone exteriormente una copela de estanqueidad 7, que puede ser por ejemplo de chapa galvanizada o estañada, cuya altura es aproximadamente igual a la porción de recipiente de menor diámetro. El espesor de la chapa de esta copela 7, será tal que una vez colocada sobre el recipiente 1, el diámetro exterior sea aún menor que el de la parte superior del recipiente. Esta copela 7 recubre también el fondo del recipiente 1, pero sin establecer contacto con la totalidad de dicho fondo, debido a la formación de unos canales 10 en la copela que facilitan la toma de contacto eléctrico en el recipiente. El recipiente 1 y la copela 7 están recubiertos por una vaina plástica 8, almenada en su parte inferior, y doblada en el fondo del recipiente. Esta vaina también presenta en su parte inferior un estrechamiento coincidiendo aproximadamente con el del recipiente. Finalmente se dispone un anillo metálico 9 de sección en L que cierra la vaina 8. El anillo metálico 9 es de altura sensiblemente igual a la de la vaina 8 en su porción de diámetro reducido. De esta forma el anillo metálico 9 no sobresale más que la parte superior de la vaina, con lo que se consigue que el diámetro exterior del elemento electroquímico sea igual en toda su altura. De la misma forma las dobleces del fondo de la vaina 8 y del anillo 9 no sobresaldrán más que los canales 10 formados en la copela de estanqueidad 7. El anillo metálico en L tendrá un diámetro interior tal que presione la vaina de plástico 8 para mantenerla en su forma adecuada, evitando así la salida de cualquier pieza para mantener la disposición descrita de forma segura.



N O T A

Descrita suficientemente la naturaleza del invento, así como la manera de realizarlo en la práctica, debe hacerse constar que las disposiciones anteriormente indicadas son susceptibles de modificaciones de detalle en

5. cuanto no alteren su principio fundamental. También se hace constar que el invento corresponde a una solicitud de patente presentada en Francia con fecha y número siguientes: 4 de agosto de 1964, nº PV.984.121, acogiéndose por lo tanto a los beneficios que conceden los Convenios Internacionales en vigor y siendo lo que constituye la esencia del referido invento y por lo que se solicita Modelo de Utilidad por 20 años en España sobre: "Elemento electroquímico estanco"; caracterizándose por lo siguiente:

10. 15. 1.- Elemento electroquímico estanco, del tipo cilíndrico, en el que el electrodo externo en forma de recipiente está contenido en una vaina de material plástico, cuya sección baja de la parte inferior dentada, se dobla sin aumentar el espesor sobre el fondo del recipiente, caracterizado porque la parte inferior de la vaina está sujeta entre una copela de estanqueidad metálica, que descansa en dicho recipiente y cuyo fondo constituye una pieza de contacto, y un anillo metálico de sección en L.

20. 25. 2.- Elemento, según reivindicación 1ª, caracterizado porque la copela de estanqueidad se acopla estrechamente en la parte inferior del recipiente, y por lo menos parcialmente en el fondo.

30. 3.- Elemento, según reivindicación 1ª, caracterizado porque el fondo de la copela de estanqueidad, está provisto de ranuras circulares concéntricas.

118868



4.- Elemento, según reivindicación 1ª, caracterizado porque el fondo del recipiente, lleva un estrechamiento en el que se adaptan sucesivamente la copela de estanqueidad, el extremo inferior de la vaina de material plástico y el anillo en L, teniendo este último un diámetro exterior sensiblemente igual al diámetro de la parte de la vaina de material plástico que lo corona.

5.- Elemento electroquímico estanco; tal y como queda descrito substancialmente en la presente Memoria, e ilustrado en los dibujos adjuntos.

10. Esta Memoria consta de cinco hojas escritas a máquina por una sola cara.

Madrid,

5 ENE. 1966

SOCIETE DES ACCUMULATEURS FIXES ET DE TRACTION

J. GOMEZ ACEBO Y MODET

p. p. Fernando F. Hernandez Ruiz

118868

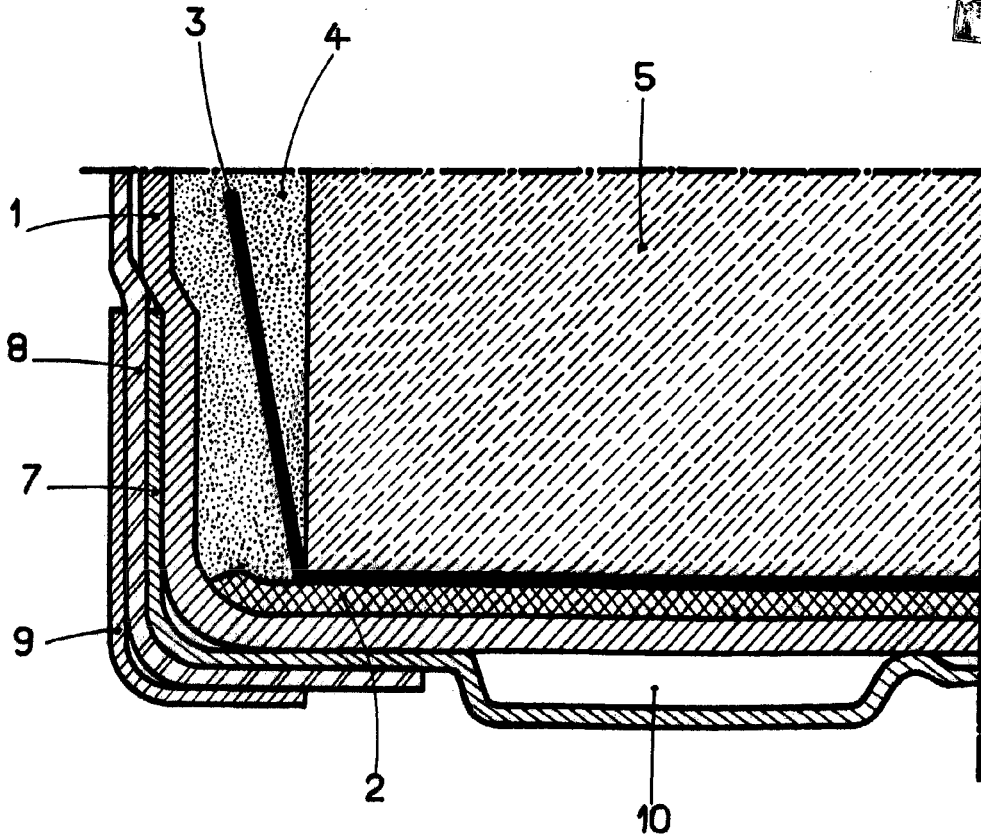

ESCALA VARIABLE

15 ENE. 1966

MADRID
SOCIETE DE ACCUMULATEURS
FIXES DE TRACTION.

J. GOMEZ ACEBO Y MODET

P. P. Firmado: F. Fernández Ruiz