



1188521

MODELO DE UTILIDAD

por 20 años

A favor de D. MANUEL JANÉ VIDAL, de nacionalidad española,
residente en Barcelona, Cartagena, nº 203. - - - - -
por: "BASTIDOR PLEGABLE PARA COCHECITOS INFANTILES". - - -

MEMORIA DESCRIPTIVA

- El presente modelo de utilidad se refiere a un bastidor para cochecitos infantiles, que tiene la particularidad de poder ser plegado y desplegado a conveniencia, de manera que puede ser guardado en el hogar ocupando un espacio mínimo, y trasladado en el automóvil, etc., con manifiestas ventajas con relación a los bastidores fijos, cuyo plegado facilita además el almacenamiento y transporte comercial.
- 5.
- Concurriendo a sus eficientes resultados prácticos,
10. el bastidor en cuestión comporta, en líneas generales, los

1² 18852



- dos clásicos elementos tubulares portadores de las ruedas y conformados según un tramo intermedio horizontal al suelo y dos porciones extremas divergentes hacia arriba, cuyas extremidades se articulan, con posibilidad de giro hacia el interior, a los extremos de los elementos laterales en tijera del chasis, a los que se une la base para el capazo-cuna o el asiento, y el manillar. Gracias al aludido giro, los elementos portarruedas pueden ser abatidos sobre los elementos en tijera, la base y el manillar y sobre si mismos, adquiriendo una posición en la que todos los citados componentes quedan sustancialmente en un mismo plano, ocupando muy poco espacio. Los ejes de las ruedas se prolongan hacia el interior según sendas espigas que, en la posición desplegada, pueden ser introducidas en respectivos orificios previstos en un marco que comprende dos largueros yuxtaponibles a los tramos intermedios de los elementos portarruedas, así como dos travesaños tubulares cuyos extremos corresponden a los aludidos orificios. Dicho marco queda, pues, acoplado al bastidor mediante el enchufe de las referidas espigas en las extremidades de los largueros tubulares de tal marco, que es sujetable amoviblemente al bastidor con ayuda de dos fiadores que, previstos en los tramos intermedios de este último, prenden en los largueros del marco, con lo que queda formado un bastidor totalmente rígido e indeformable poseedor de una elevada resistencia.

Para facilitar la explicación, se acompaña a la presente memoria descriptiva unos dibujos, en los que se ha representado un caso práctico de realización, que se cita sólo a título de ejemplo, no limitativo del alcance del presente registro.

118852

31 DIC



extremos de dos travesaños tubulares -8- que, unidos a dos largueros planos -9-, forman un complemento del bastidor. A estas pletinas -9- se yuxtaponen los tramos intermedios -1- de los elementos portadores de las ruedas -3-, elementos que se sujetan amoviblemente al referido complemento con ayuda de dos fiadores en U -10-, que se articulan a los tramos -1- y cuentan con una empuñadura de maniobra -11-. Gracias a la introducción de las espigas -4- en los extremos de los travesaños -8- y a los aludidos fiadores queda formado un bastidor totalmente rígido e indeformable y altamente resistente.

Las ventajas que aporta el presente bastidor plegable para cochecitos infantiles son evidentes por lo que respecta a la gran facilidad con que puede ser guardado gracias al reducido espacio que ocupa una vez plegado, así como por lo relativo a la posibilidad de traslado del propio bastidor, en un automóvil, etc.

A pesar de estos buenos resultados, el bastidor en cuestión, como se aprecia por lo expuesto, y por la observación de los dibujos, no presenta complicaciones constitucionales de ningún género, sino que, por el contrario, el mismo ha sido concebido y construido a base de una gran simplicidad, por lo que su fabricación se lleva a cabo en ventajosas condiciones económicas.

Por lo demás, debe hacerse constar que el modelo, dentro de su esencialidad, puede ser llevado a la práctica en otras formas de realización que difieran en detalle de la indicada sólo a título de ejemplo, a las que alcanzará igualmente la protección que se recaba. Podrá, pues, ser fabricado el presente bastidor en cualquier forma y tamaño y con los accesorios, materiales y medios más convenientes, por quedar

- 5 -
118852



todo ello comprendido en el espíritu de las siguientes reivindicaciones.

N O T A
= = = =

Se reivindica como objeto del presente modelo de utilidad:

5. 1. Bastidor plegable para cochecitos infantiles, caracterizado por el hecho de estar constituido de manera que los elementos portarruedas llevan unidas las ruedas mediante respectivos cortos ejes, hallándose articulados tales elementos por sus extremidades a los extremos de los correspondientes elementos del chasis, de manera que los elementos portarruedas pueden girar respecto a los elementos del chasis, adquiriendo una posición en la que todos ellos quedan sustancialmente en un mismo plano, presentando los ejes de las ruedas sendas espigas dirigidas hacia el interior, que, en la posición desplegada del bastidor, son introducibles en los extremos de dos travesaños tubulares que, unidos a dos largueros forman un complemento del bastidor, a cuyos largueros se yuxtaponen los tramos intermedios de los elementos portarruedas.
10. 2. Bastidor plegable para cochecitos infantiles, según la reivindicación 1, caracterizado porque los tramos intermedios de los elementos portarruedas se sujetan amoviblemente a los largueros del complemento del bastidor con ayuda de fiadores articulados a tales tramos intermedios, con lo que queda formado un bastidor totalmente rígido e indeformable.
15. 25.

- 6 - 118852



3. BASTIDOR PLEGABLE PARA COCHECITOS INFANTILES.

Consta la presente memoria descriptiva de seis hojas, mecanografiadas, foliadas, numeradas y escritas por una sóla cara, acompañada de una hoja de dibujos.

5. Barcelona, para Madrid, a 31 de Diciembre de 1.965.

MANUEL JANÉ VIDAL.

P.A.

Mané Vidal



110052

31 DIC

Fig. 1

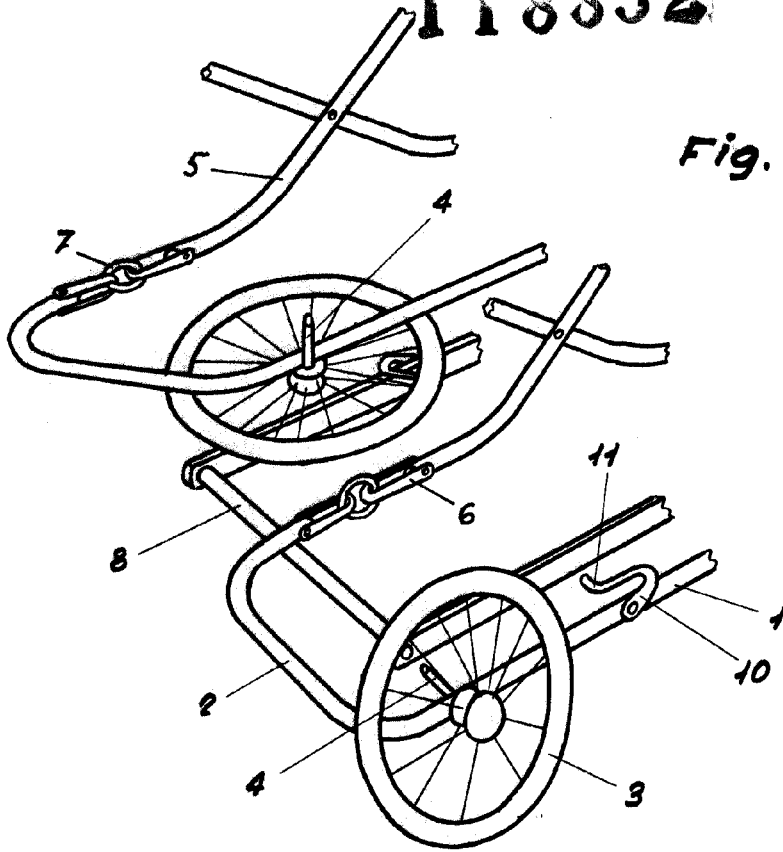
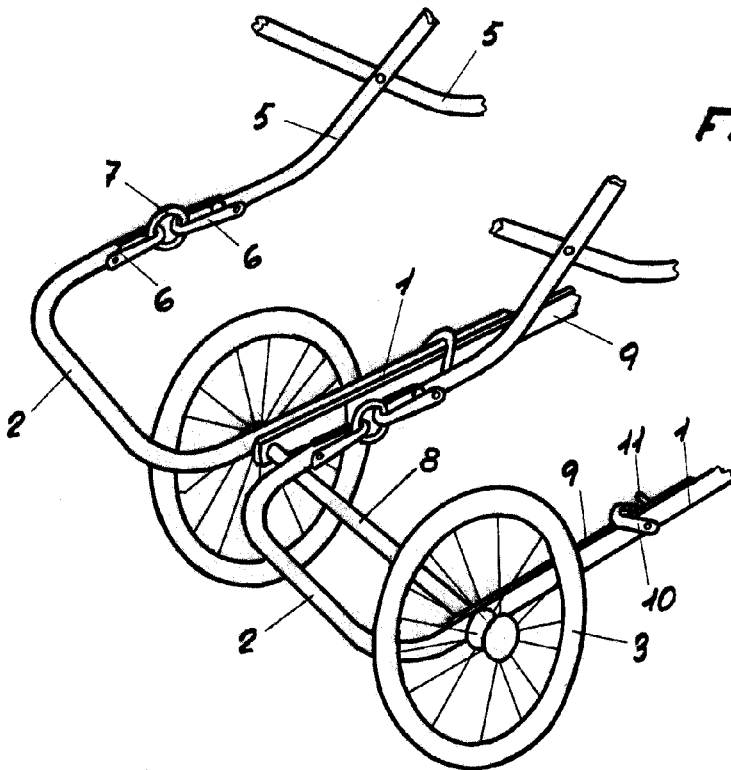

Fig. 2



Escala variable

Barcelona, 31 diciembre de 1965.

p.a. *Manuel Jané Vidal*