



118780

M O D E L O
D E
U T I L I D A D

por "CAJA PORTÁTIL PLEGABLE", a favor de la firma alemana
HENKEL & CIE. GmbH., domiciliada en 4000 DUSSELDORF-HOLTHAUSEN
(Alemania), Henkelstr. 67.

- . -

MEMORIA DESCRIPTIVA

La novedad se refiere a una caja portátil, plegable en forma de paralelepípedo, consistente en un forro interior de cartón ondulado, un asa portadora y un hilo de rasgado para abrir la caja.

5. El objeto técnico en que se basa la novedad consiste en producir un embalaje para productos, que se vierten, de uso doméstico, el cual, por una parte sea de fácil transporte, esto es, sin más dispositivo auxiliar que un asa y que sea fácil de abrir para sacar producto, tanto si
10. viene con cierre de origen como si ya ha sido abierto pa-

= 2 =
118780

12 EN



ra el uso y finalmente, que después pueda ser cerrado. Para el uso, el embalaje debe tener además, una excelente estabilidad, con objeto de hacer superflua una caja adicional para el envío.

5. La solución de este problema consiste en colocar del modo conocido, un hilo para rasgar alrededor de las caras del paralelepípedo que forma la caja plegable, en la zona de su mitad superior, paralelo y cercano a la cara de encima. Con este hilo sólo pueden rasgarse tres de las caras
10. de la caja, permaneciendo intacta la cuarta cara, formando así una charnela para la tapa que se forma por el rasgado.

Es conveniente rayar o perforar la caja a lo largo de la línea de rasgado para facilitar éste.

15. Conviene además, reforzar las caras longitudinales de la caja mediante un forro inferior, colocado suelto, abierto por arriba y por debajo, hecho con preferencia de cartón ondulado, para aumentar con ello la estabilidad de la caja plegable. El forro interior sobresale del plano de rasgado, con lo cual, al cerrar de nuevo la caja después de
20. una extracción de producto, la tapa recubre el forro interno, proporcionando un cierre relativamente más seguro y, hasta cierto punto, estanco al polvo.

25. La cinta portadora, preferentemente de plástico, se fija a la caja en dos caras opuestas de la misma. Es esencial efectuar esta fijación por debajo del plano de rasgado, para que aunque esté abierta, pueda ser transportada por medio del asa.

La fijación se efectúa de modo conveniente por rema-

118780-

12



chado. Se comprende, sin embargo, que pueden utilizarse otros medios de fijación.

En las figuras siguientes se representa, por vía de ejemplo, una forma de ejecución de la novedad:

5. la figura 1, representa una caja plegable antes de ser abierta.

la figura 2, representa la misma caja después de abrirla.

Significan:

10.

- 1 Caja plegable
- 2 Forro interior
- 3 Cinta portadora
- 4 Hilo para el rasgado
- 5 Sistema de sujeción de la cinta portadora.

118780

12



N O T A

Descrita la utilidad y objeto de la invención, se declara no divulgadas ni practicadas en España las siguientes reivindicaciones, con prioridad alemana nº H 50 805/81 c Gbm del 13 de enero de 1965:

5. 1. Caja portátil plegable, con forro interior de cartón ondulado, un asa portadora y un hilo de rasgado para abrir la caja, caracterizada porque el forro interior refuerza las cuatro caras longitudinales de la caja plegable y sobresale del plano que es rasgado por el hilo, el cual actúa sólo por tres caras y porque la cinta portadora está fijada a dos caras opuestas de la caja por debajo del plano de acción del hilo de rasgado.

10.

2. Caja portátil plegable.

15.

Según se describe y reivindica en la presente memoria que consta de 4 hojas, foliadas y escritas a máquina por una sola de sus caras, acompañadas de los dibujos reglamentarios.

Madrid, a 12 ENE 1966

HENKEL & CIE. GmbH.

P. a.

JAIME ISERN

P. a.

118780

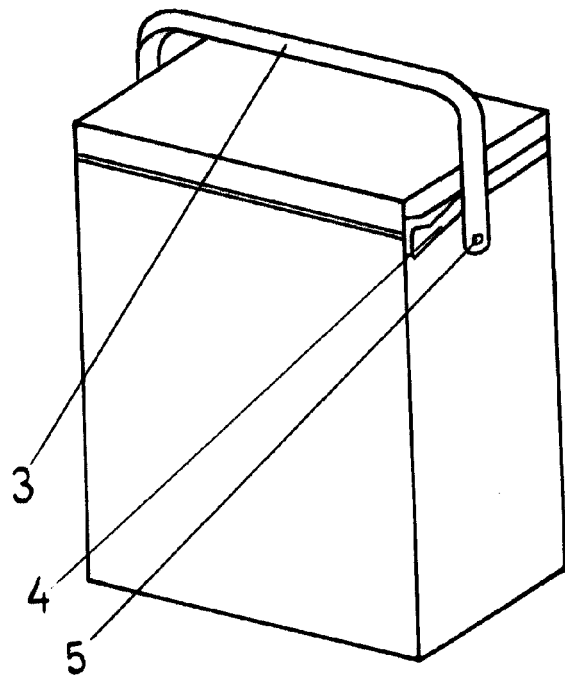

Fig. 1

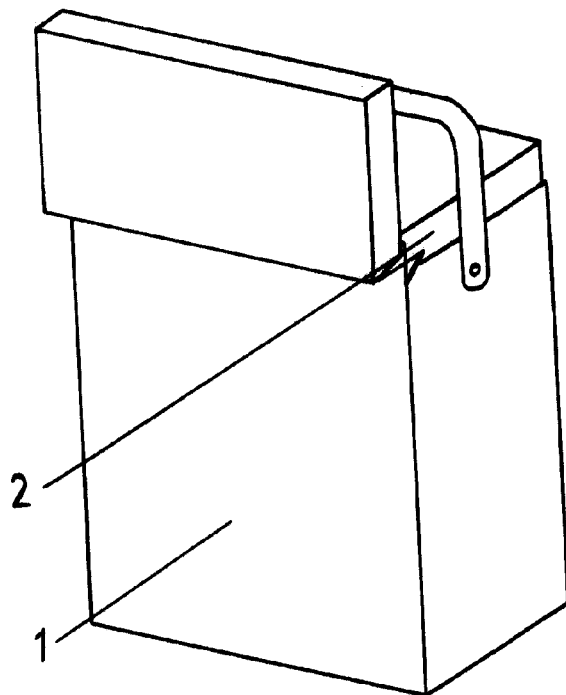

Fig. 2

Sp. 3063

Madrid, 12 ENE. 1960
P.P. Jaime Isern
[Signature]