

1965



MODELO DE UTILIDAD

por 20 años

por "UNA CAJA PARA INYECTABLES", a favor de CARTONAJES ONDA, S.A., de nacionalidad española, domiciliada en Barcelona, Rosellón, 166 entº.

=====

MEMORIA DESCRIPTIVA

Se refiere el presente Modelo de utilidad a una caja de las que se vienen utilizando preferentemente para el acondicionamiento de inyectables en general, o bien de elementos tubulares apropiados, que aporta sensibles mejoras de orden práctico en especial, sobre las cajas para inyectables de tal tipo hasta hoy ejecutadas.

5.

En efecto, es sabido que en la actualidad son muy diversos los tipos de cajas que han venido arbitrándose para la contención de inyectables, ahora bien de todos ellos el más

10.

ventajoso por su extraordinaria sencillez es aquél que viene constituido por una caja propiamente dicha de naturaleza prismática abierta por sus caras laterales menores, por cuyo interior discurre libremente la bandeja, dotada de las aletas laterales correspondientes, así como de una lámina superior convenientemente

15.

ondulada, en las hondonadas de cuyas ondulaciones es donde se ubican los inyectables acomodándose de una forma segura y to-



DIC 1965

118757

- 2 -

talmente protegida.

Si bien como se ha dicho, éste es el tipo de caja más utilizado, por ser el más práctico, presenta un serio inconveniente en lo que se refiere a la introducción de la bandeja portadora de la lámina ondulada de acondicionamiento de

5. inyectables, en el interior de la caja envolvente propiamente dicha, que por la naturaleza totalmente recta de los bordes de la propia bandeja resulta dificultosa la introducción en aquélla.

10. Por el presente Modelo se da a conocer una realización de caja para inyectables, del tipo referido, cuya original característica radica en que las pestañas extremas de la bandeja, que son las que montan sobre la lámina ondulada acondicionadora de inyectables, presenta sus extremos cortados a bisel, ligeramente salientes no del propio extremo de la bandeja, sino

15. algo más desplazados hacia dentro, con lo que se logra una introducción mucho más fácil que tal y como se viene haciendo actualmente.

De tal característica, como se infiere, se deduce

20. la ventaja más arriba precitada, además de la de un rebaje de material que si bien es casi inapreciable en cuanto al coste total de la caja, cuando la fabricación de ésta es en una escala muy considerable llega a tomar unos caracteres que deben ser tenidos en cuenta.

25. Para mayor facilidad en las descripciones, no vamos a referir a unos dibujos en los que se ha representado una caja para inyectables realizada según el actual Modelo; haciendo constar, sin embargo, que dichos dibujos deben tomarse solo a título de ejemplo explicativo, sin limitación de ninguna clase en cuanto a tamaño, medidas, material o escala.

30.

En ellos, la figura 1 es una vista en perspectiva de la bandeja, portadora de la lámina ondulada acondicionadora



1965

118757

- 3 -

de los inyectables, mostrando la disposición en bisel de los extremos de las solapas extremas de la misma.

La figura 2 se corresponde con una vista en perspectiva del conjunto de la caja, parcialmente seccionado para mostrar su interior.

5.

La figura 3 representa una sección longitudinal completa de la propia caja, según el plano de corte A-A de la figura 2.

Según tales figuras, la caja para inyectables objeto del presente Modelo, está constituida por una caja envolvente -1- por cuyo interior desliza una bandeja compuesta por una banda de fondo lisa -2-, generalmente de cartón, a la cual se ha pegado otra banda de cartón o material apropiado dispuesto en ondulaciones -3-. Los inyectables o piezas que se trate de envasar y que adoptan forma longitudinal se acomodan en las hondonadas de las referidas ondulaciones -3-. A continuación de la banda lisa -1- existen unos bordes lisos laterales -4- y -5- que al doblarse cubren no sólo los extremos del producto envasado sino también las crestas de las ondulaciones.

15.

Es esencial en el presente Modelo que los bordes -4- y -5- presenten, a continuación de los mismos, unas solapas extremas -6- y -7- asimismo longitudinales con respecto a la caja -1-, en las cuales es esencial que sus extremos respectivos -8- queden cortados a bisel, con el fin de facilitar la introducción del conjunto de esta bandeja en la propia caja -1-, a cuyo efecto dichos biseles -8- parten cerca de los vértices -9- de los bordes lisos -4- y -5-, pero no del propio vértice.

25.

Todo cuanto no afecte, altere, cambie o modifique la esencia de la caja descrita, será variable a los efectos del actual Modelo.

30.

N O T A.



1965

118757

- 4 -

Se reivindica como objeto de este registro por Modelo de utilidad:

- 1.- Una caja para inyectables, del tipo de las que constan de una funda envolvente, por cuyo interior desliza una bandeja
5. compuesta por una banda de fondo lisa, sobre la que va adherida una lámina ondulada de acondicionamiento de los inyectables, llevando lateralmente unas solapas que cubren los extremos de los mismos, continuadas en unas pestañas laterales extremas que montan sobre las crestas de las referidas ondulaciones, caracterizada esencialmente porque dichas pestañas llevan sus
10. extremos libres correspondientes cortados a bisel y salientes de cerca de los vértices correspondientes de las solapas mentadas, con el fin de facilitar la introducción del conjunto de la bandeja en la funda envolvente de la misma.

15. Sean cuales fueren las circunstancias que concurren en la esencialidad del Modelo de utilidad definido en la anterior reivindicación, cuyo objeto es:

2.- "UNA CAJA PARA INYECTABLES".

20. Consta la presente memoria de cuatro hojas foliadas, mecanografiadas por una sola cara y de los dibujos unidos a la misma.

Barcelona, 30 DIC 1965  
P.A. de CARTONAJES ONDA, S.A.,

118757

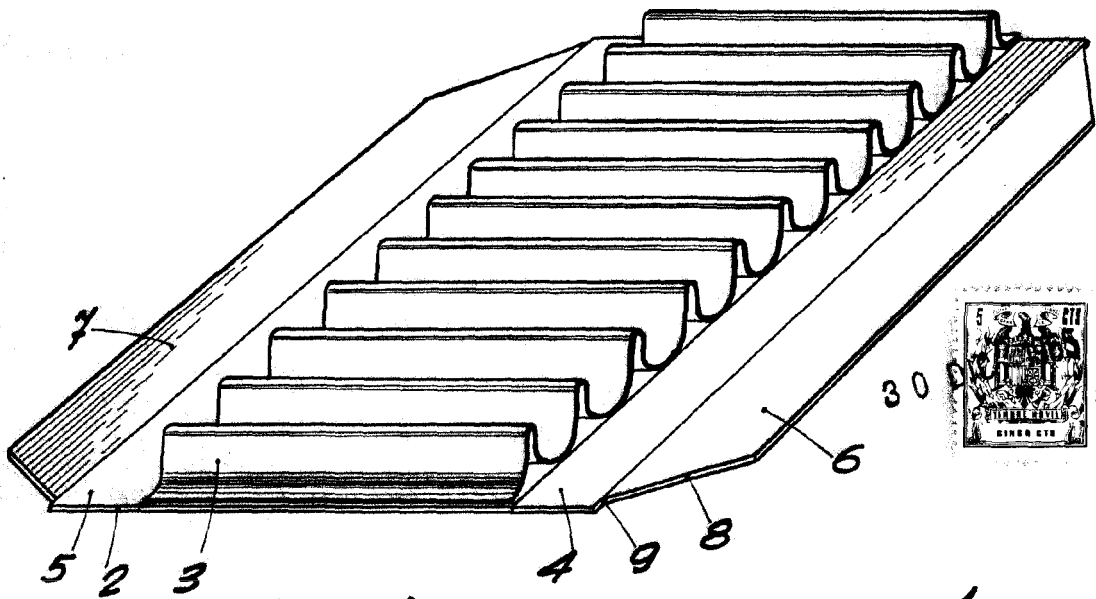

Fig. 1

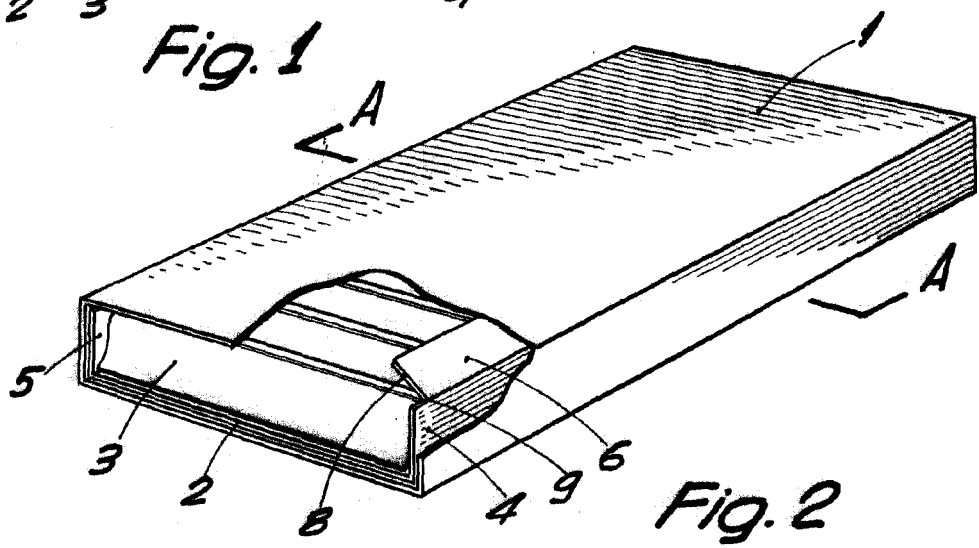

Fig. 2

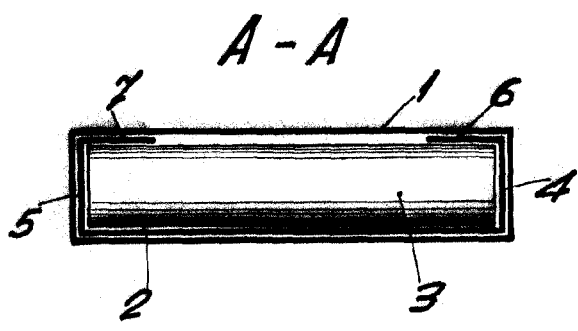

Fig. 3

BARCELONA, 30 DIC 1965  
P. A.

ESCALA VARIABLE