

118753



PATENTE
DE
MODELO DE UTILIDAD
por 20 años

a favor de Don Nicolás ARAÑO CLAVELL
de nacionalidad española
residente en MATARO (Barcelona), calle Moratin, 12
por:

"PAÑAL PARA BEBES"

MEMORIA DESCRIPTIVA

La presente Patente de Modelo de Utilidad, se refiere a un nuevo tipo de pañal para bebés, destinado a su aplicación a niños en su primera edad, habiéndose ideado la forma y disposición de dicho pañal de modo que su utilización en el bebé no le ocasione las consabidas molestias, manifestadas por escoce-
5. ras y rojeces, debidas al roce de los bordes de los pañales más o menos húmedos con la piel delicada de los muslos, piernas y otras zonas del cuerpo del niño.

El nuevo pañal para bebés adopta una forma tal que
10. practicando en él unos dobleces en las zonas que definen unos entrantes previstos en su fabricación, se obtiene una estructura que, en la parte correspondiente a su zona de aplicación a los



muslos del niño, no contiene rebordes ni respuntes, que son las partes de las prendas que más frecuentemente producen roces con la piel y, consiguientemente, las molestias antes citadas,

Por el contrario, la realización de los dobleces en las

5. zonas indicadas permite que sean precisamente éstas las que establecen contacto acolchado o muelle con la piel del niño en los extremos de la prenda, de manera que el pañal se aplica suavemente sobre los muslos y permite realizar libremente los movimientos de las piernas. El roce con la piel se efectúa suavemente y no por una zona de reducido espesor o superficie, como ocurre con los bordes duros de los pañales ordinarios, sino por una zona de doblado, flexible, gruesa y suave.
- 10.

Para facilitar la explicación, se acompaña a la presente memoria una hoja de dibujos en los que se ha representado,

15. a título de ejemplo ilustrativo y no limitativo, un caso de realización de un pañal realizado según los principios que se reivindican.

En los dibujos:

20. La Fig. 1 representa el nuevo pañal desplegado, para poner de manifiesto su conformación exacta.

La Fig. 2 muestra el propio pañal con las zonas anexas a los entrantes laterales doblados, definiendo unas escotaduras de mayor amplitud para las piernas.

25. La Fig. 3 constituye un detalle ampliado de una sección practicada al pañal doblado en la forma que indica la Fig. 2 y según un plano A-A indicado en la propia figura.

30. El nuevo pañal adopta una forma aproximadamente cuadrada y estará constituido por un material textil dotado de las propiedades convenientes: capacidad de absorción, resistencia al desgaste, facilidad de lavado, suavidad de tacto y demas. Podrá



llevar elementos para sujetar eventualmente medios acoplados para aumentar la absorción y dispondrá asimismo de medios de sujeción alrededor del cuerpo del niño, al realizar el enfajado de éste.

5. La pieza básica (1) que constituye el pañal lleva practicados en dos lados opuestos sendas escotaduras o recortes (2) y (3), inicialmente en forma de lengua, de manera que las zonas adyacentes (4) y (5) resultan de forma aproximadamente triangular con relación a unas líneas de pespunte (6) y (7), respectivamente, de manera que al doblar aquellas zonas por las aludidas líneas, tal como indica la Fig. 2, resulten mayores las escotaduras o entrantes (2') y (3') para paso de las piernas.
- 10.

- El pañal (1) puede ser de una sola tela o bien poseer otra interna (8), completa o abierta para la introducción de un cuerpo absorbente, todo ello en la forma usual.
- 15.

- Además, dicho pañal dispone de los oportunos medios de abrochado (9) (cierres de presión, tiras adherentes, botones o análogos), que vienen a situarse sobre la otra extremidad (que coloca sobre el abdomen) del aludido pañal cuando se halla aplicado.
- 20.

- El pañal se acopla, por tanto, al cuerpo del bebé una vez realizados en aquél los dobleces indicados, de manera que ahora las líneas (6) y (7) pasan a ser los nuevos bordes suaves que establecen contacto con los muslos del niño, en tanto que las zonas (4) y (5) quedan dobladas hacia el interior, a modo de solapas, asegurando el cierre cómodo sobre las piernas.
- 25.

- Es característico y sustancial de este artículo el hecho de que la zona en contacto directo con la piel del bebé no contenga rebordes duros y el examen de las figuras permite apreciar como se consigue este resultado: en efecto, los bordes (6) y (7) son gruesos y flexibles. La sección A-A indicada en
- 30.



la Fig. 2 y mostrada en la Fig. 3, permite apreciar como la solapa (4) define, junto con el cuerpo (1), el borde (6) de espesor notable, que ya no es un reborde simple de límite material de una lámina de tejido, sino esa misma lámina debidamente doblada. También se ve claramente la ausencia de pespuntos, líneas de cosido de bordes y otras formaciones que podrían ocasionar escoceaduras por roce e irritaciones en la piel, muy molestas y peligrosas para los niños.

5. Serán independientes del objeto a que se contrae el presente Modelo de Utilidad, la forma, dimensiones y materiales empleados para su realización, siempre que con ello se mantenga inalterada la esencialidad de la idea, que es la que se resume y concreta en los términos de la siguiente

N O T A

15. REIVINDICACIONES

Se reivindica como objeto de la presente Patente de Modelo de Utilidad:

18.-Pañal para bebés, que se caracteriza esencialmente por el hecho de estar constituido por una pieza textil de conformación general cuadrangular, provista en dos de sus lados de unas escotaduras oblongas de fondo arqueado destinadas a paso de las piernas, siendo la anchura de tales aberturas inferior al grueso de los muslos del bebé y destinándose las zonas contiguas a los lados mayores de las mencionadas escotaduras a ser dobladas hacia dentro para constituir unas solapas internas triangulares, lo que hace que las aberturas adquieran sensiblemente igual forma, quedando constituido así un pliegue o borde exterior carente de pespuntos, que es el que entra en contacto suave con la piel del bebé para cerrar el pañal alrededor de los muslos del mismo.

20.

25.

30.



- 2ª.-Pañal para bebes, según la reivindicación anterior que se caracteriza por el hecho de figurar en los bordes de la tela básica correspondientes a los ocupados por las aberturas para las piernas, los oportunos elementos de abrochado del pañal sobre el abdomen del bebé y existiendo adicionalmente en este mismo pañal una tela interna auxiliar unida a la básica por los bordes correspondientes y además por un respunteado triangular que se corresponde con la línea de doblado hacia dentro de las solapas de las escotaduras laterales, solapas que dan lugar así a bordes de contacto determinados por una doble tela.
- 5.
- 10.

3ª.-PAÑAL PARA BEBES.

Sean cuales fueren las circunstancias que concurren con la esencialidad propia de la misma.

Consta la presente Memoria descriptiva de cinco páginas foliadas y mecanografiadas por una sola cara y va acompañada de una hoja de dibujos aclarativos.

Barcelona, 30 Diciembre 1965

P. A.
R. VOLART PONS
P. A.



118753

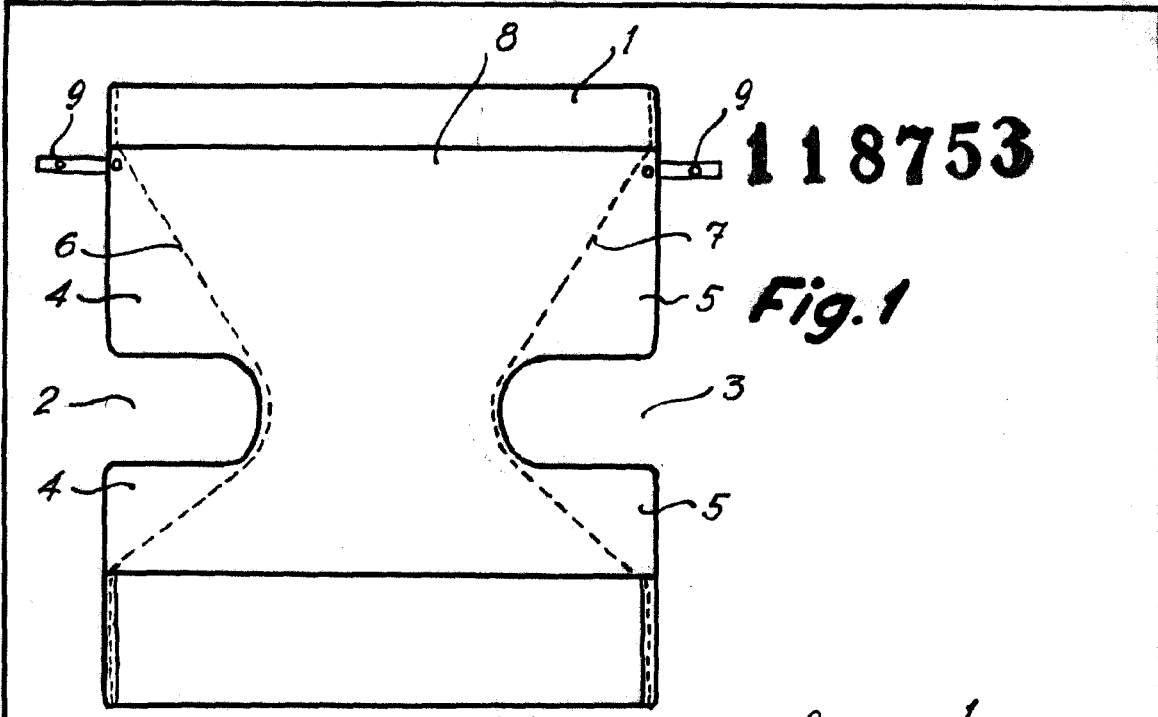

Fig. 1

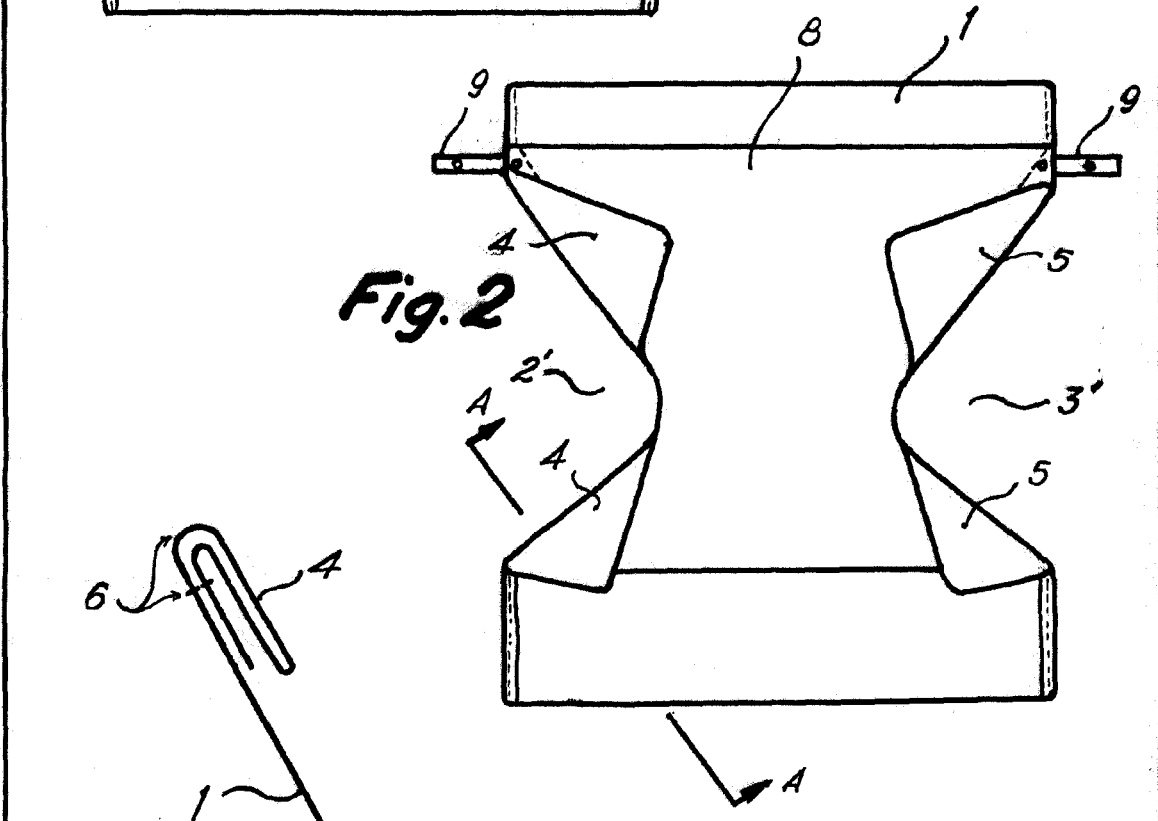

Fig. 2

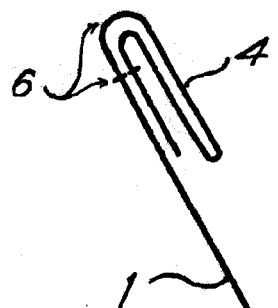

Fig. 3

Barcelona, 30 Dicbre. 1965

P. 2. D. NICOLÁS ARAÑO CLAVELL

Español Volant
E. Español Volant

Escala variable.