



118741

MODELO DE UTILIDAD

Que por veinte años para España y sus posesiones se solicita, a favor de D. Lucas JOSE FERNANDEZ, de nacionalidad española, domiciliado en Madrid (España) San Pedro 10 por: "UNA CARPETA COLGABLE PERFECCIONADA"

MEMORIA DESCRIPTIVA

La presente memoria concierne, como su enunciado indica, a la descripción de una carpeta de archivo, del tipo destinado a ser colocada verticalmente, colgando de las correspondientes guías fijas, mediante ganchos vinculados a la propia carpeta.

118741

10 EN



10

De modo fundamental la carpeta que ahora se precodniza, se caracteriza por contar en sus bordes con unos dobles del material que la integra, en los que existen una serie sucesiva de ventanas, distanciadas una magnitud constante.

15

En cada una de estas ventanas, se aloja el extremo desviado paralelamente de una especie de gancho, formado sobre una tira laminar, por una serie de cortes, y cuyos ganchos tiene la particularidad de que son de longitud decreciente, con objeto de que su introducción se realice sucesivamente, al deslizar cada una de las tiras laminares así constituidas, sobre los bordes replegados con ventanas de la carpeta.

20

Además las tiras laminares citadas, presentan la particularidad de que un gancho de los que forman, situado al final de la tira, está orientado en sentido inverso que los otros, con objeto de servir de seguro que impide la extracción fortuita de las tiras.

25

En el interior de la carpeta propuesta, existe también de modo característico, una tira laminar igualmente consti-

118741

10 EN



tuida, pero fijada por un borde y libre por el otro, con
objeto de constituir una especie de asidero, mediante
el que se puede elevar y extraer del interior de la car-
peta, otra auxiliar, en la que directamente se guardan
30 los documentos correspondientes.

En un borde de esta carpeta auxiliar o interior, se
prevee disponer un corte paralelo a uno de sus bordes, con
objeto de recibir una etiqueta de identificación.

Con el mismo objeto, en el borde de un lado de la car-
35 peta principal, se prevee disponer un dispositivo de iden-
tificación, formado por una pieza aplanada, que conforma
un gancho, para que pueda ser fijado del mismo modo que
las tiras de fijación, y cuya pieza cuenta superiormente
con una zona aplanada de sección trapecial invertida, en
40 la que se dispone un cursor, que penetra por simple des-
lizamiento.

Una idea más completa del objeto que se preconiza en
este Modelo, se puede obtener de los dibujos que se acom-
pañan, en los cuales, a título de ejemplo, se representa
45 una realización no limitativa.

118741



En dichos dibujos:

La figura 1, muestra la carpeta abierta, desprovis-
ta para mayor claridad de la carpetilla auxiliar interior
y con una tira de fijación colocada y la otra suelta.

50

La figura 2, representa una perspectiva de la misma
carpeta.

La figura 3, corresponde a un detalle de la carpeti-
lla interior, en el que se aprecia como se coloca una eti-
queta de identificación, sobre dos cortes al efecto provis-
to.

55

La figura 4, ilustra una perspectiva de la pieza de
identificación de la unidad.

Según se aprecia en los dibujos adjuntos, la carpeta
-1- que se preconiza, cuenta con las solapas abatidas
-2- en las que existen las ventanas -3- destinadas a re-
cibir los ganchos -4- de largo variable, pertenecientes
a las tiras -5-, en las que extremamente existe el gan-
cho -6- orientado en sentido inverso, con objeto de que
una vez que los ganchos -4- han sido sucesivamente introdu-
cidos en sus correspondientes ventanas, los señalados con

60

65

118741

90 EN



-5- eviten la salida fortuita de las tiras -5- .

Fijado a la carpeta -1- por uno de sus lados, existe la tira -7- mediante la que se facilita la extracción de la carpetilla auxiliar interior -8-, que es en donde se guardan los documentos.

70

En dicha carpetilla, existen dos cortes -9- con objeto de fijar la etiqueta de identificación -10-.

Con el mismo fin, la carpeta está prevista para recibir la pieza -11-, en la que el gancho -12- permite su colocación al igual que los ganchos -4- en tanto que la parte aplanada de sección trapecial invertida -13- recibe por simple deslizamiento a la tapa trasparente -14- bajo la cual se dispone una etiqueta con leyendas .

75

Se hace constar expresamente a los efectos oportunos que dentro del ámbito de la realización descrita, se podrán introducir todas las modificaciones de detalle que se estimen oportunas, sin que por ello se altere su esencialidad.

80

N O T A

El Modelo de Utilidad que por veinte años para España y sus posesiones se solicita, deberá recaer sobre

85

118741

10 ENE.



las siguientes:

REEVINDICACIONES

90 1ª.-UNA CARPETA COLGABLE PERFECCIONADA, que esencialmente se caracteriza por contar en sus dos bordes horizontales opuestos, con sendos dobleces del material que la forma, y en los cuales existen una pluralidad de ventanas sucesivas, separadas una misma magnitud, con objeto de recibir los ganchos conformados en unas tiras laminares, de largos diferentes, para que la introducción se realice sucesivamente, quedando asegurada por un gancho extremo dispuesto en cada tira con orientación invertida respecto a los otros, para que no pueda salirse de su emplazamiento fortuitamente, lo que asegura la permanencia voluntaria de las citadas tiras, que cuentan en sus extremos salientes con cajeados, en los que se apoya la carpeta.

95

100

105 2ª.-UNA CARPETA COLGABLE PERFECCIONADA, según apartado anterior, que esencialmente se caracteriza porque en un borde interior de la carpeta, se encuentra fijada una tira laminar de igual material, que por el extremo opuesto se constituye en asidero, mediante el que

118741

10 ENE



se pueden elevar y extraer con facilidad, los documentos guardados en una carpetilla auxiliar interior.

110

3ª.-UNA CARPETA COLGABLE PERFECCIONADA, según apartados anteriores, que esencialmente se caracteriza porque en la carpetilla auxiliar interior, existe un doble corte parcial, en el que se fija por simple introducción, una tira de identificación.

115

4ª.-UNA CARPETA COLGABLE PERFECCIONADA, según apartados anteriores, que esencialmente se caracteriza porque en una de las ventanas de las carpeta, se fija un gancho dispuesto en una pieza independiente, que cuenta con una superficie lisa, de sección trapecial, para recibir una tapa transparente, bajo la cual se coloca una etiqueta de identificación.

120

5ª.-UNA CARPETA COLGABLE PERFECCIONADA

Todo ello según queda descrito y reivindicado en la presente memoria descriptiva que consta de ocho hojas foliadas y mecanografiadas por una sola cara, a la que

118741

10 ENE.



la ilustran los dibujos que la acompañan.

Madrid, a 10 ENE. 1966

CARLOS BALLESTERO
P.P.

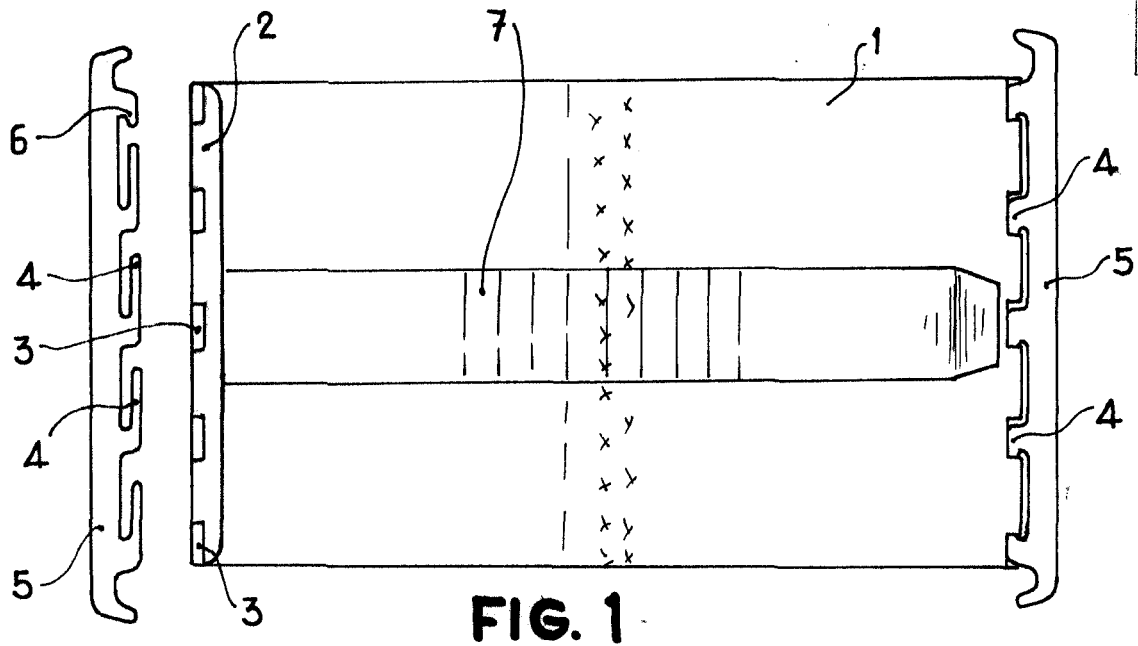

FIG. 1

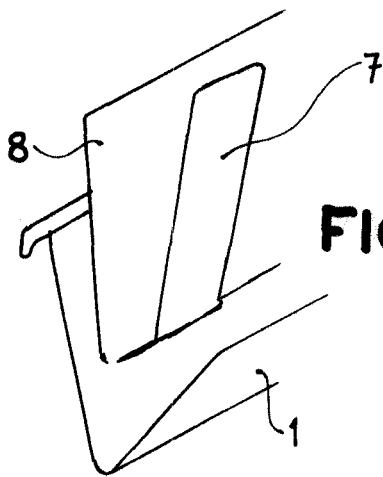

FIG. 2

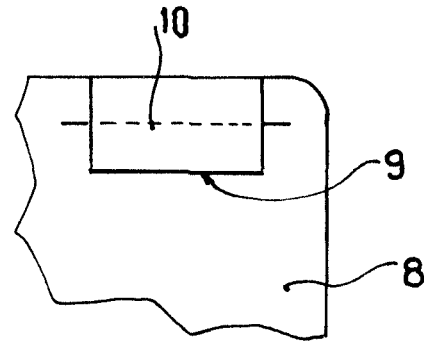

FIG. 3

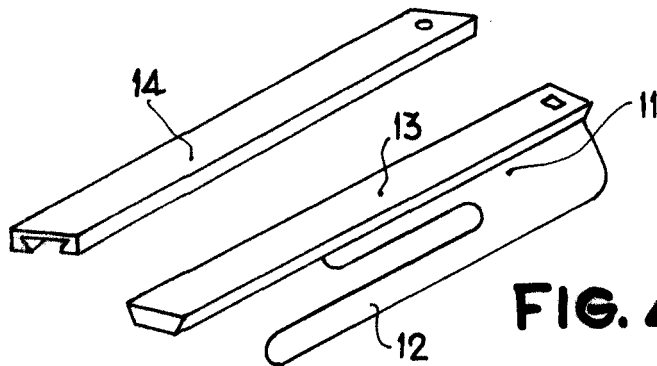

FIG. 4

Madrid, 10 ENE. 1966

Escala variable