

118732



M O D E L O  
D E  
U T I L I D A D

a favor de SIATA ESPAÑOLA, S.A., entidad española, domiciliada en Barcelona, calle Conde de Borrell, 208, por "SOPORTE DE BANDEJAS PARA ARMARIOS".

- . -

MEMORIA DESCRIPTIVA

5. La presente invención se refiere a un soporte de bandejas para armarios metálicos de práctica aplicación y de sencilla y económica fabricación en la que se precisa tan sólo una operación de troquelado y otra de embutido.

10. El soporte aludido se caracteriza por el hecho de constar de un perfil acanalado, fijado a la superficie interna del armario y dotado frontalmente de una pluralidad de rendijas transversales, espaciadas longitudinalmente, que reciben unas cartelas acanaladas, de cuya parte



central, y en uno de sus extremos, sobresale hacia arriba una uña transversal susceptible de apoyarse en la cara interna del perfil acanalado, mientras que los cantos de sus lados correspondientes a dicho extremo se apoyan sobre la cara externa del mismo, formando estas cartelas puntos de apoyo para las bandejas.

Los dibujos adjuntos muestran tan sólo a título de ejemplo, no limitativo del alcance de la presente invención, un caso práctico de realización de un soporte de bandejas para armarios según las características descritas.

En dichos dibujos; La figura 1 muestra una perspectiva del perfil con una cartela enfrentada a la misma, la figura 2 es una sección longitudinal referida al punto de unión de ambos elementos; la figura 3 una vista en alzado lateral de la cartela; la figura 4 en alzado posterior; la figura 5 una vista en planta superior; y la figura 6 una planta desarrollada de la misma.

Según la representación de los dibujos, el objeto de la presente invención comprende el perfil acanalado -1-, el cual, por los medios que se estimen convenientes, es susceptible de ser fijado a uno de los paramentos internos del armario que deba ir provisto del dispositivo que se describe, cuyo perfil -1- está dotado frontalmente de la pluralidad de rendijas -2- transversales, y espaciadas longitudinalmente.

Completan el soporte las cartelas -3-, que están formadas por embutición de una plantilla adecuada en forma

118734

28 D



- acanalada, con la particularidad de que de su parte central, y en uno de sus extremos, sobresale hacia arriba la uña -4- transversal con respecto a su plano, la cual es introductible por una de las rendijas -2-, de modo
5. que, cuando la cartela es colocada, la uña -4-, tal como puede comprobarse en la figura 2 de los dibujos, se apoya contra la cara interna -5- del perfil -1-. Los otros puntos de apoyo quedan constituidos por los cantos posteriores -6- de los lados -7- de las cartelas -3-, quedando así
10. definitivamente mantenidas en posición y formando sólidos puntos de apoyo para los laterales de las bandejas que se quieran disponer en el interior del armario. Se comprende que se puede utilizar varios de tales dispositivos según convenga para estimar cada bandeja, y que las
15. mismas son fácilmente extraídas y colocadas en las rendijas para ajustar según convenga la altura de la bandeja.

Serán independientes del objeto de la presente invención, los materiales empleados en los distintos elementos constitutivos del soporte, así como las formas y

20. dimensiones, tanto absolutas como relativas, de los mismos y, en consecuencia, todo cuanto no afecte a su esencialidad.

- . -

N O T A

Se reivindica como objeto del presente modelo de utilidad:

118734

28 D



1. Soporte de bandejas para armarios, que se caracteriza por el hecho de constar de un perfil acanalado, fijado al paramento interno del armario y dotado frontalmente de una pluralidad de rendijas transversales, espaciadas longitudinalmente que reciben unas cartelas acanaladas, de cuya parte central y en uno de sus extremos sobresale hacia arriba una uña transversal susceptible de apoyarse en la cara interna del perfil acanalado, mientras que los cantos correspondientes a dicho extremo, de sus lados se apoyan sobre la cara externa del mismo, formando estas cartelas puntos de apoyo para las bandejas.
- 5.
- 10.

2. Soporte de bandejas para armarios.

- La presente memoria consta de cuatro hojas foliadas escritas a máquina por una sola cara.
- 15.

Barcelona, 28 de diciembre de 1.965

SIATA ESPAÑOLA, S.A.

p.a.

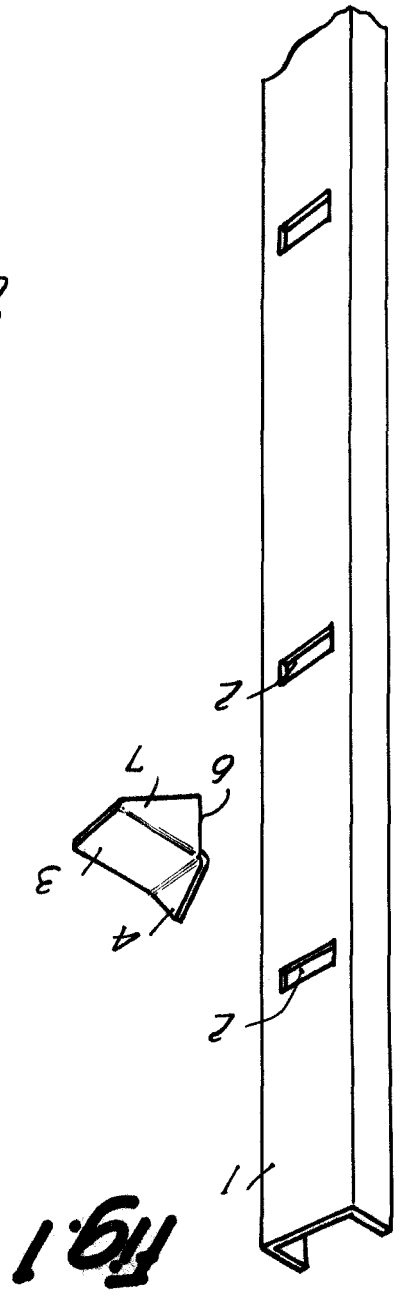

Fig. 1

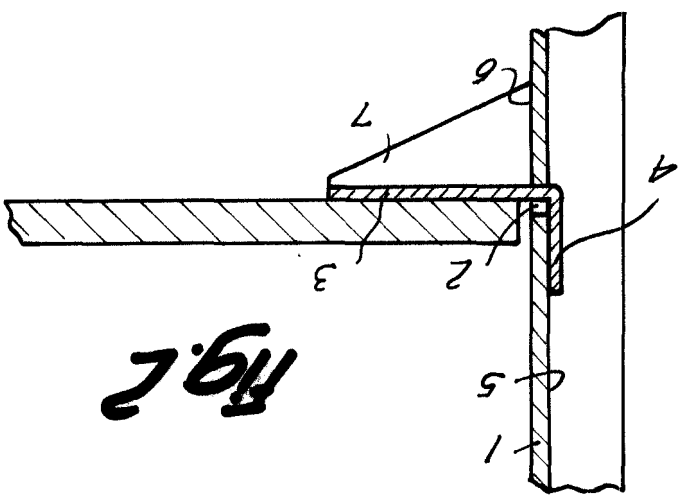

Fig. 2

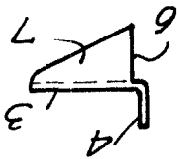

Fig. 3

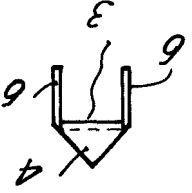

Fig. 4

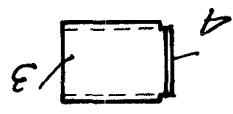

Fig. 5

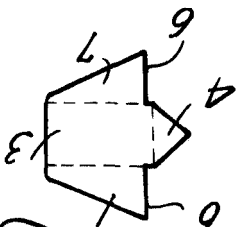

Fig. 6

Barcelona,  
 Sata Española S.A.  
 p.a.  
 28 DIC 1915



8734  
 28 DIC