

118708

23 D/O



P A T E N T E   D E   M O D E L O   D E   U T I L I D A D

por VEINTE AÑOS

a favor de D o n   J u a n   L L O R E N S   B a s s a s ,  
de nacionalidad española, domiciliado en Barcelona, calle  
Mayor de Gracia, número 157, p o r :

"DISPOSITIVO DE CIERRE PARA ENVASES "

M E M O R I A   D E S C R I P T I V A

1            El presente Modelo de Utilidad hace referencia a un  
dispositivo de cierre para envases destinados a contener  
materias granulares y pulverulentas. Se trata concretamente  
de un dispositivo de cierre del tipo que comprende una tapa  
5            rígidamente fijada al envase y una sobretapa, fijada de ma-  
nera que puede girar libremente, situandose en ambas tapas  
unos orificios excéntricos, que en una posición en giro de  
la sobretapa coinciden, permitiendo la salida al exterior  
del rproducto contenido en el envase, y en cualquier otra  
10            posición quedan alejados, determinando el cierre.

118708



Dentro del indicado tipo general, el dispositivo de cierre que se preconiza destaca especialmente por su extraordinaria simplicidad constructiva, hallandose constituido a base de dos únicas piezas moldeadas a partir de un material plástico apropiado u otro análogo adecuado, que se acoplan entre sí por simple encaje a presión. Por otra parte, este dispositivo de cierre resulta aplicable a toda clase de envases, cualesquiera que sea su forma, estructura y material constitutivo.

La esencialidad, forma de funcionar y principales características y ventajas del dispositivo que nos ocupa, resultarán más fácilmente comprensibles a la vista de los dibujos adjuntos, en los que - desde luego, sin caracter limitativo de ninguna clase - se ha representado un ejemplo concreto de realización práctica del mismo.

En estos dibujos: las figuras 1 y 2 son sendos cortes diametrales del conjunto del dispositivo, mostrandolo en posición de apertura y cierre, respectivamente.

El dispositivo comprende, en primer lugar, un cuerpo cilíndrico 1, del que es solidario una base 2, que forma una sola pieza con el mismo. Este cuerpo puede indiferentemente constituir por sí mismo el envase, o hallarse dotado de medios para ser adaptado herméticamente a modo de tapón, en forma desmontable o no, a la boca de un correspondiente envase, con independencia de la forma, estructura, material constitutivo y demás circunstancias que en el mismo puedan concurrir. La base 2 presenta una perforación excéntrica 3, o mejor, una zona debilitada que pueda ser fácilmente desgarrada, creando esta perforación y se halla dotada de un reborde perimetral 4, asimismo moldeado de una sola pieza con el conjunto, que conforma una ranura interior continua. En

118708



esta ranura puede encajarse a presión, aprovechando la elasticidad del material constitutivo, una sobretapa discoidal 5, que al encajar en la ranura queda fijada en posición con posibilidad de girar libremente. Por último, esta sobretapa se halla asimismo provista de una abertura excéntrica 6, que según sea la posición adoptada por la misma, coincidirá o no con la abertura 3, determinando la posición de apertura o cierre, adoptada por el dispositivo. Para facilitar los movimientos de giro de esta sobretapa, puede dotarse a la misma de una empuñadura de tipo cualesquiera apropiado, tal, por ejemplo, un saliente o nervadura diametral 7, moldeado de una sola pieza con el conjunto.

Resta ya únicamente hacer constar de una manera general y expresa que, como se comprende y es lógico, en la realización práctica del dispositivo que ha quedado descrito, cabrá introducir todas aquellas adiciones y modificaciones de detalle que no afecten a lo que constituye la esencialidad del registro que se solicita.

N O T A

20 SE REIVINDICA:

1 - Dispositivo de cierre para envases, caracterizado por comprender un cuerpo cilíndrico, moldeado de una sola pieza conjuntamente con una tapa extrema en la que se sitúa una abertura excéntrica, alrededor de cuya tapa existe un reborde perimetral, asimismo moldeado de una sola pieza con el conjunto, que conforma una ranura interna continua, en la que puede encajar a presión una sobretapa que queda fijada con posibilidad de girar libremente, y que comporta asimismo una abertura excéntrica, dispuesta para coincidir con aquella

118708



en una determinada posición en giro, permitiendo la salida del producto.

2 - Dispositivo de cierre para envases, caracterizado porque la sobretapa referida en la reivindicación anterior presenta un saliente diametral, que constituye una empujadura dispuesta para facilitar la actuación sobre la misma, con la que se halla moldeada conjuntamente, formando una sola pieza.

3 - Dispositivo de cierre para envases.

Consta la presente Memoria Descriptiva de cuatro hojas mecanografiadas, escritas por una sola cara, numeradas del 1 al 4 y con sus líneas numeradas a su vez, de cinco en cinco y de dibujos anexos.

Barcelona, 23 DIC. 1965

P. A.



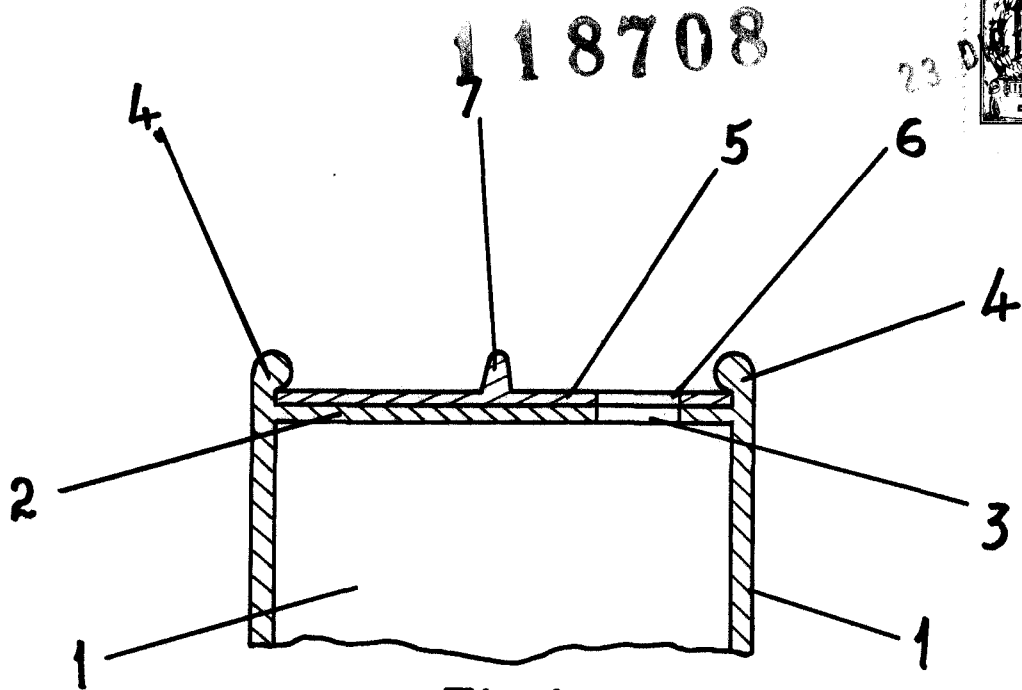

Fig. 1

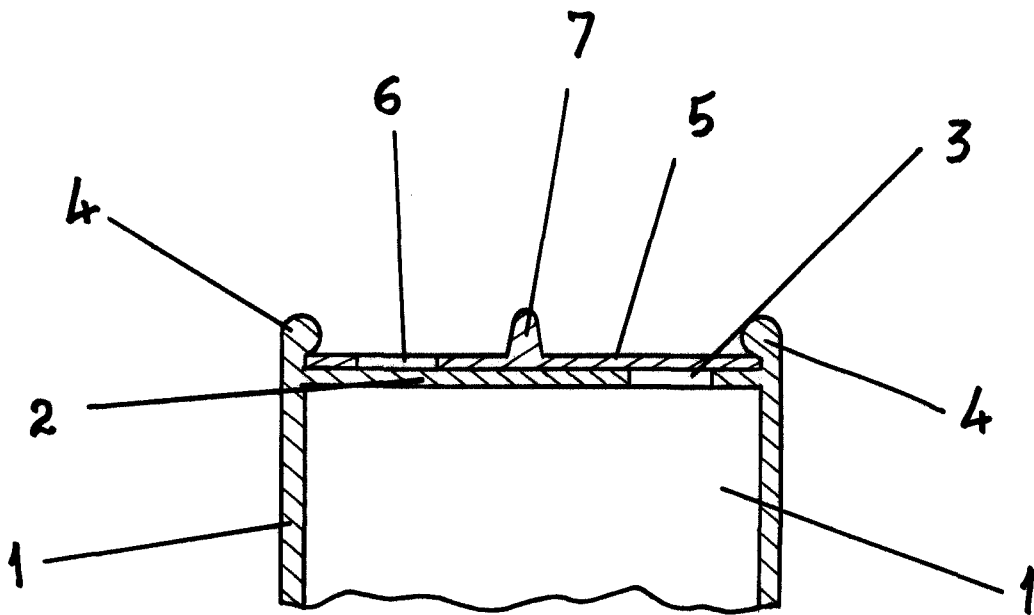

Fig. 2

Barcelona, 23, Diciembre 1965

P. A.

Escala variable