



118704

D. Enrique Jordán Puig, de nacionalidad española, con domicilio en Barcelona, calle Príncipe Jorge nºs. 1 y 3, solicita registrar un Modelo de Utilidad, por 20 años, para España y sus Provincias de Ultramar, que se refiere a: "SOPORTE PARA ENCENDEDOR DE CIGARRILLOS, PARA AUTOMOVILES".

-----

El objeto de la presente solicitud de Modelo de Utilidad lo constituye una pieza soporte para encendedor de cigarrillos, fácilmente acoplable al tablero de mandos de los coches automóviles.

Existen en la actualidad distintos tipos de automóviles, en los que se ha instalado en el tablero de mandos un cenicero, fijándose al mismo mediante tornillos. El soporte para encendedor que se patenta, está caracterizado por su forma especial, que permite la fijación del soporte utilizando los propios elementos de fijación del cenicero existente, no precisando, por lo tanto, efectuar taladro alguno en el tablero.

La forma especial del soporte permite su instalación como prolongación del cenicero y debido a su acabado idéntico, dá la impresión de constituir un conjunto expresamente construído.

En los dibujos que se acompañan y que constituyen parte integrante de la presente memoria descriptiva, se ha representado, a título de ejemplo ilustrativo, pero no limitativo, una realización práctica del soporte para encendedor de coche, que se patenta.

118704



Dichos dibujos muestran:

20

Fig. 1.- Vista en perspectiva del soporte.

Fig. 2.- Vista lateral del soporte, en su posición relativa respecto al cenicero, al que queda acoplado.

25

Refiriéndonos concretamente a los citados dibujos, pasamos a describir, con mayor detalle, las particularidades constructivas y de utilización del indicado soporte para el encendedor de cigarrillos, de los coches automóviles.

30

El soporte está constituido por una plancha metálica -1- o de otro material moldeado, que afecta un contorno frontal sinuoso y simétrico presentando, en su plano central, un taladro -2-, dimensionado de acuerdo con el diámetro del cuerpo del encendedor a instalar. Dicha plancha está doblada longitudinalmente según un ángulo recto -3- y está dotada, en ambos extremos, de dos prolongaciones posteriores -4- dobladas dos veces en sentido y forma conveniente, para que se acoplen al perfil, inferior del cenicero -5-, fijado al tablero mediante los tornillos -6-. Las indicadas prolongaciones -4- presentan, en sus tramos extremos, sendos taladros alargados -7-, los cuales, gracias a las indicadas dobladuras -8-, quedan en un plano paralelo al plano de las patillas -9- de fijación del cenicero -5-, cuya disposición permite pasar los tornillos -6- por los taladros -7-, fijándose simultáneamente el cenicero -5- y el soporte -1- para el encendedor.

35

40

El plano frontal -3- del soporte queda situado como prolongación inferior del plano frontal -5'- del cenicero -5-, constituyendo un conjunto como si se tratase de una misma pieza.

45

Se sobreentiende que los detalles de construcción y montaje a que hemos hecho referencia en el transcurso de la presente memoria descriptiva, no son limitativos, en cuanto a la forma, clases de material, disposición y arreglo de los elementos integrantes del soporte, los cuales pueden variar, según convenga a las



50

exigencias de cada aplicación, manteniendo, no obstante el principio básico de su acoplamiento al cenicero existente en el vehículo.

55

El Modelo de Utilidad, por: "SOPORTE PARA ENCENDEDOR DE CIGARRILLOS, PARA AUTOMOVILES", cuyo privilegio de explotación en España y sus Provincias de Ultramar, se solicita por un periodo de 20 años, deberá recaer sobre las particularidades que se concretan en las siguientes,

R E I V I N D I C A C I O N E S

60

1ª.- "SOPORTE PARA ENCENDEDOR DE CIGARRILLOS, PARA AUTOMOVILES", caracterizado por el hecho de que consta de una sola pieza de placa, de contorno frontal sinuoso y simétrico, que presenta un taladro central, dimensionado para acoplar el encendedor, la cual está doblada en ángulo recto por su lado posterior y está dotada en sus extremos, de dos prolongaciones o patas de fijación, las cuales están asimismo dobladas según varios dobleces sucesivos, con objeto de adaptarse a la configuración inferior del cenicero existente en el automóvil, hasta conseguir que los extremos de las mismas, que están dotados de sendos taladros, queden situados en el plano de las patillas de fijación del cenicero y que sus tornillos de sujeción pasen, asimismo, por los indicados taladros de las prolongaciones, constituyendo aparentemente un conjunto único.

65

70

2ª.- "SOPORTE PARA ENCENDEDOR DE CIGARRILLOS, PARA AUTOMOVILES". Tal como se ha descrito y demostrado en los dibujos adjuntos.



Consta de cuatro hojas foliadas y mecanografiadas por una sola cara.

Barcelona a 23 de Diciembre de 1965

P.A. de D. Enrique Jordán Puig

JUAN B. RENTER RIDAURA

8704

Fig. 1

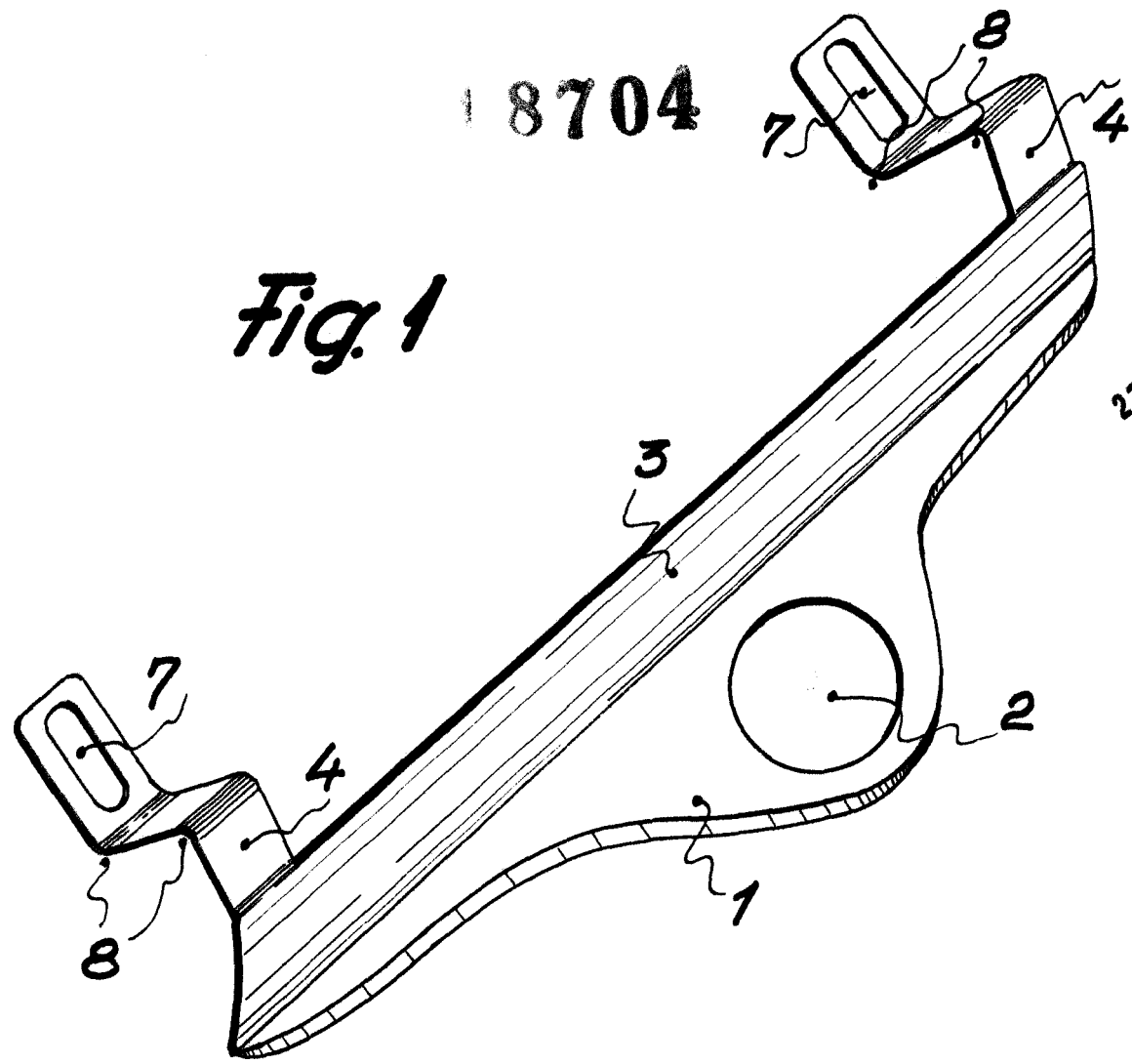
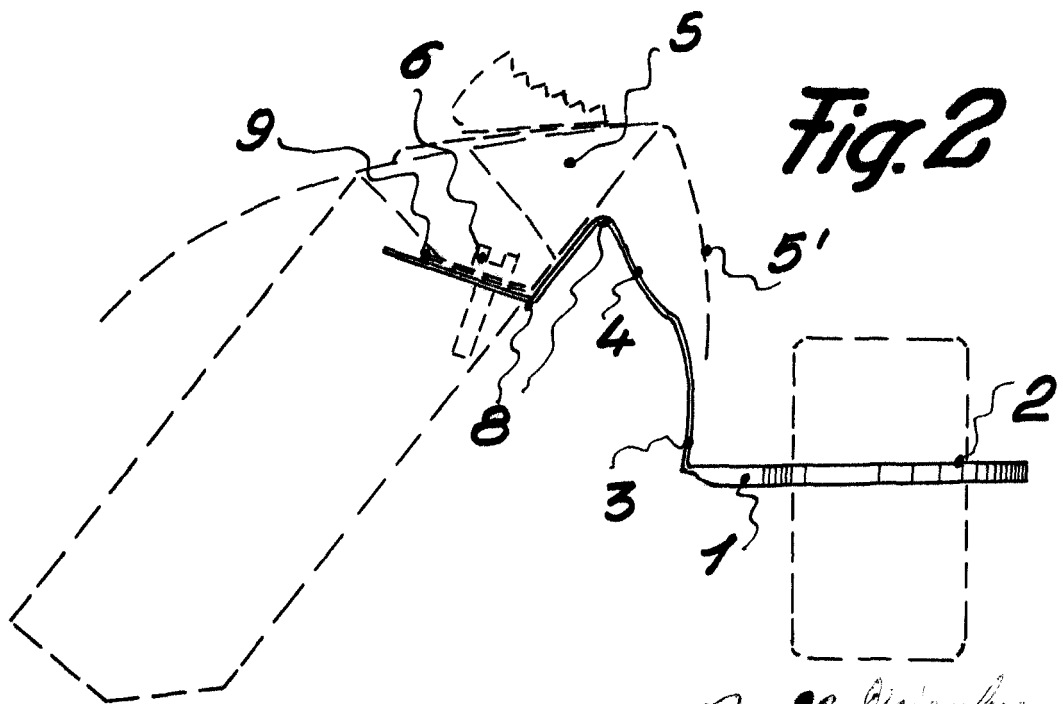

Fig. 2



Escala variable

Barcelona 23 Diciembre 1965  
 P.A. Juan B. Fuster Ribera