



118695

MODELO DE UTILIDAD

por 20 años

A favor de D. JOSE MARIA ROCAMORA MORERA, de nacionalidad española, residente en Barcelona, Avda. General Mitre, 176. por: "CAJA ENVASE PARA LA PRESENTACIÓN DE CORBATAS". - - -

MEMORIA DESCRIPTIVA

El presente modelo de utilidad se refiere a una caja envase para la presentación de corbatas, susceptible de aportar resultados prácticos altamente eficientes.

5 Concurriendo a sus ventajosos efectos, la caja envase en cuestión comprende, en líneas generales, una caja paralelepípedica rectangular en cuyo interior se dispone una corbata plegada en varios dobleces, la cual sobresale por una entalladura practicada en uno de los extremos de una tapa
10 solapada al borde de dicha caja, que se aloja en una segunda

22 DIC 1935



caja cuya configuración es la de un cofre antiguo, a semejanza de los empleados para guardar tesoros, proporcionando esta disposición un grato efecto estético de gran valor publicitario.

5 Para facilitar la explicación, se acompañan a la presente memoria descriptiva unos dibujos, en los que se ha representado un caso práctico de realización, que se cita solamente a título de ejemplo, no limitativo del alcance de la invención.

10 En dichos dibujos:

 La figura 1 muestra en despiece el conjunto de la presente caja envase.

 La figura 2 ilustra por separado la caja interior portadora de la corbata.

15 La figura 3 representa el conjunto de la caja envase.

 La figura 4 corresponde a una sección longitudinal alzada de la misma.

 Esta realización comporta una caja paralelepípedica
20 rectangular -1- en cuyo interior se aloja una corbata -2- arrollada o plegada en varios dobleces, la cual sobresale por una entalladura -3- practicada en uno de los extremos de una tapa -4- solapada a dicha caja:

 La caja -1- con su tapa y con la corbata así dis-
25 puesta se encuentra alojada, a su vez, dentro de una ~~caja~~ caja -5- cuya configuración es la de un cofre semejante a los empleados por los antiguos para guardar tesoros, cuya tapa -6- puede mantenerse abierta con ayuda de unos tirantes sustentadores -7- articulados sobre un eje -8- a la propia tapa
30 y apoyables en el borde delantero del cofre, con lo que se

- 3 - 1 1 8 6 9 5



hace vibrar la parte sobresaliente -2'- de la corbata, que puede dejarse aplicada a la tapa -4- como indica la figura 2 o disponerse, como se aprecia en la figura 3, sobresaliendo del borde delantero del cofre -5- o cualquier otro que non
5 venga. Si se desea, la caja -1- con la corbata puede ser extraída del cofre -5- y colocada esta caja -1- en posición horizontal, vertical u otra, junto al cofre, según varias combinaciones caprichosas. En todas las formas, la corbata -2- resulta presentada de manera muy publicitaria, en orden a su
10 venta en tiendas, como objeto de regalo, bajo la idea de estar guardada como un tesoro en un cofre como los antiguamente empleados para guardar objetos de gran valor. Además de la esmerada y atractiva presentación de la corbata mediante el citado cofre, el mismo sirve, una vez extraída la corbata, para guar
15 dar pañuelos, como joyero, tabaquera, etc.

El modelo, dentro de su esencialidad, puede ser llevado a la práctica, en otras formas de realización que difieran en detalle de la indicada solamente a título de ejemplo, a las que alcanzará igualmente la protección que se recaba. Podrá,
20 pues, fabricarse la caja envase en cuestión en cualquier forma y tamaño y con los accesorios, materiales y medios más apropiados, por quedar todo ello comprendido en el espíritu de las siguientes reivindicaciones.

N O T A

25 Se reivindica como objeto del presente modelo de utilidad:

1.- Caja envase para la presentación de corbatas, caracterizada esencialmente por el hecho de comprender una caja paralelepíptica en cuyo interior se dispone la corbata plegada en varios dobleces, la cual sobresale por una entalla
30

- 4-18695

22 DIC



dura practicada en uno de los extremos de una tapa solapada al borde de dicha caja, alojándose ésta en una segunda caja cuya configuración es la de un cofre antiguo, a semejanza de los empleados para guardar tesoros.

5

2.- CAJA ENVASE PARA LA PRESENTACIÓN DE MORBATAS.

Consta la presente memoria descriptiva de cuatro hojas, mecanografiadas, foliadas, numeradas y escritas por una sola cara, acompañada de dos hojas de dibujos.

Barcelona, para Madrid, a 22 de Diciembre de 1965.

JOSE MARIA ROCAMORA MORERA

P. A.

118295

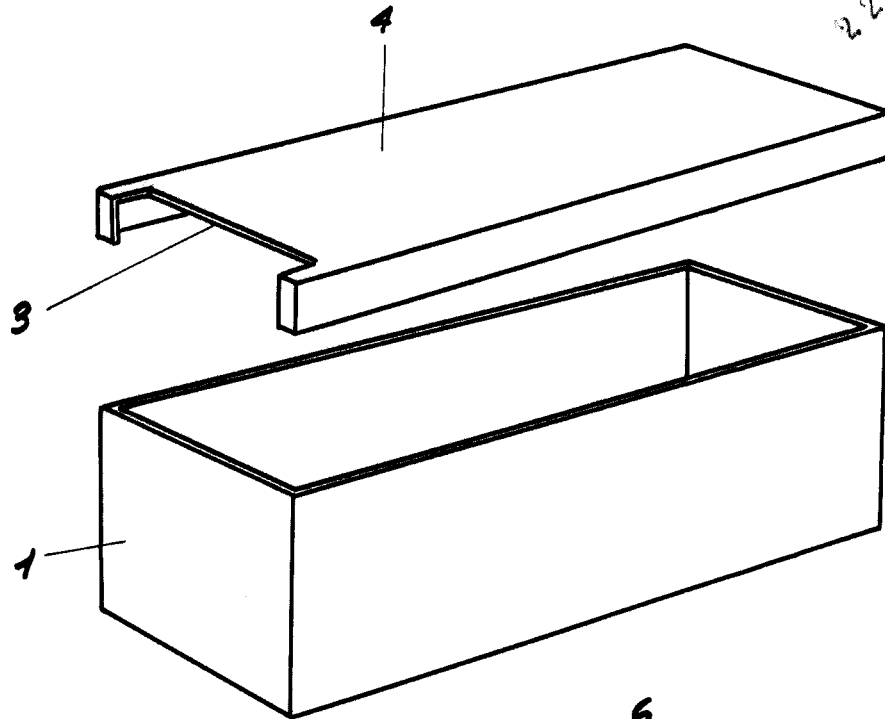
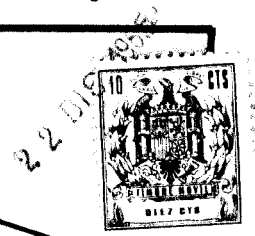
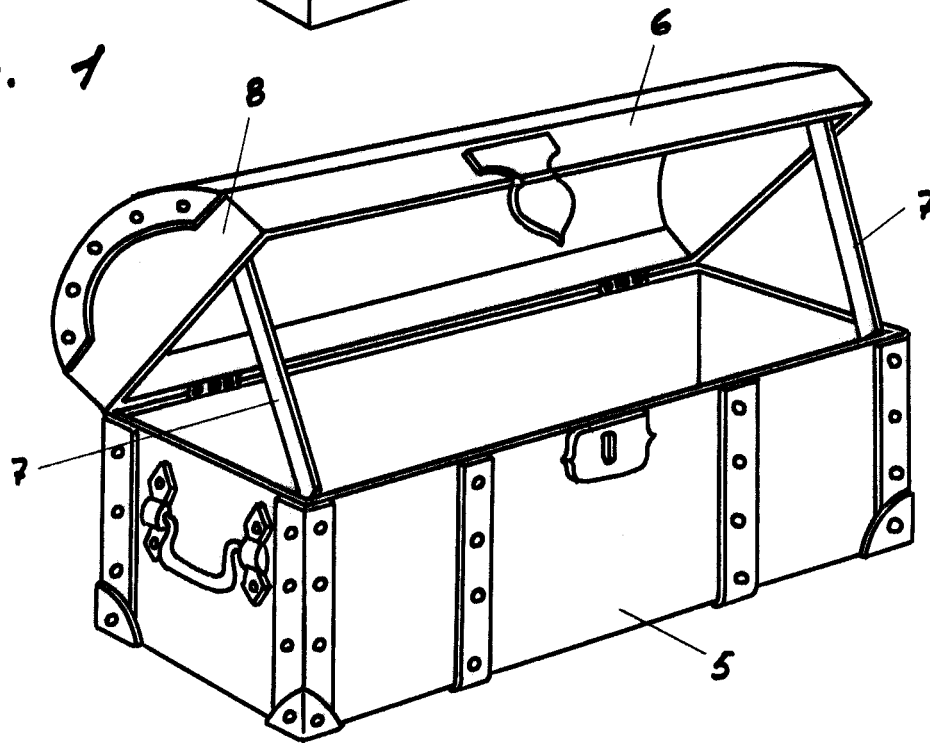

Fig. 1



Barcelona, 22 diciembre de 1965.

p. a.
M. Rocamora

Escala variable

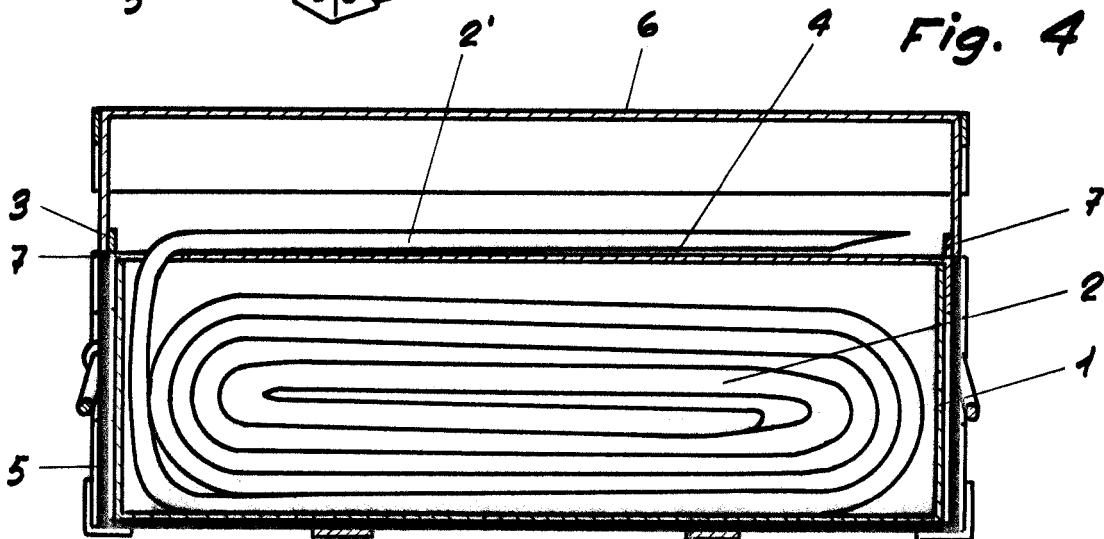
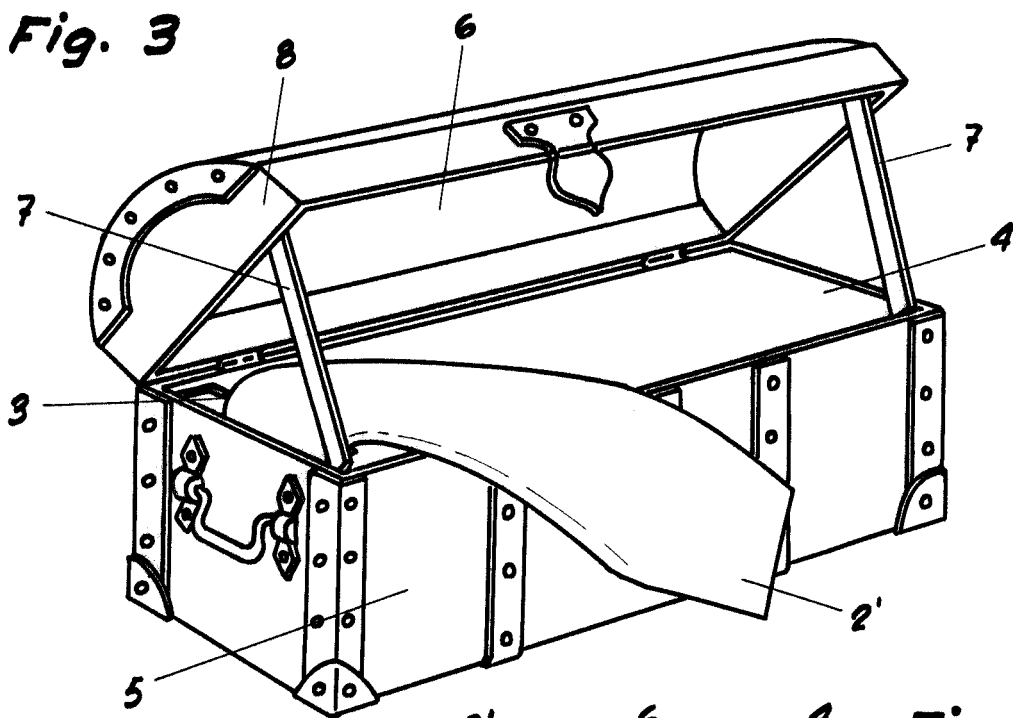
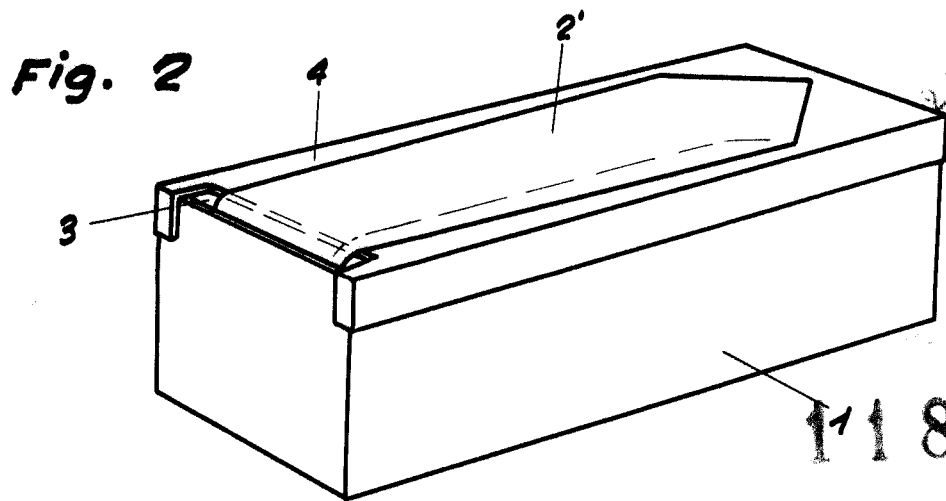

Barcelona, 22 diciembre de 1965.

R. a. M. Rocamora

Escala variable