

118686



MEMORIA                      DESCRPTIVA

Correspondiente a un MODELO DE UTILIDAD cuyo registro se solicita por veinte años.

A favor de

CREACIONES ESPECIALIZADAS DE ARTES GRAFICAS, S.L., de nacionalidad española.

Residente en BARCELONA.-Craywinckel, 20

p o r :

"CAJA PORTADORA DE BOTELLAS"

-----



La presente memoria descriptiva tiene como fin la declaración del objeto sobre que ha de recaer el privilegio de explotación industrial y comercial exclusiva en el territorio nacional de un Modelo de Utilidad, conforme a la legislación

5.- vigente en materia de Propiedad Industrial que, según expresa el enunciado, trata de una caja portadora de botellas.

El objeto motivo del presente registro está concebido para portar una cantidad determinada de botellas u otros envases similares, ofreciendo una bella presentación así como para facilitar un cómodo y práctico transporte, evitando al comprador las incomodidades que presentan su transporte en piezas sueltas.

Esta caja portadora de botellas está concebida de manera que su configuración facilita un seguro y rápido armado, y consta de dos cuerpos: uno principal y envolvente, de caras planas con sus laterales abiertos y sección sensiblemente rectangular, las caras que conforman ambos costados presentan unas ventanas o aberturas de configuración variable, con el fin que puedan verse las botellas y así mismo la marca o etiqueta de las mismas; en el plano superior lleva unas ranuras paralelas para que por ellas salgan al exterior las asas, debidamente reforzadas y que se forman en los extremos del segundo cuerpo, constituido por una banda, convenientemente doblada, de manera que una vez alojada en el interior del cuerpo principal envolvente, haciendo coincidir los planos que determinan las bases, uno de los extremos de la misma se introduce por una de las ranuras del plano superior del cuerpo envolvente hasta que sale el asa al exterior, y seguidamente se colocan las botellas descansando en el fondo, y una vez colocadas se introduce el otro extremo de la banda en su correspondiente ranura, y de esta manera queda formada la caja de modo que los planos laterales de la banda cubren los laterales abier-



tos del cuerpo envolvente, y las asas salen al exterior para el transporte o porte de las botellas, quedando toda la caja fuertemente montada y sin peligro de que las asas se deslicen hacia el interior, ya que una vez que están situadas en su posición a través de las ranuras, quedan fijadas por unas pestañas que forman tope por la superficie exterior del plano superior del cuerpo principal envolvente.

Con el fin de facilitar la interpretación mas exacta del objeto sobre que ha de recaer el presente privilegio, en el plano adjunto complementario de la presente exposición, se representa una forma práctica para la realización industrial y únicamente a título de ejemplo y, por consiguiente, sin carácter exhaustivo sino meramente informativo.

En este plano:

45.- La fig. 1ª, es una vista en perspectiva del cuerpo principal envolvente.

La fig. 2ª, es una perspectiva de la banda que cierra el conjunto.

La fig. 3ª, es una vista de la caja montada.

50.- La fig. 4ª, una sección vertical longitudinal de la misma.

Como se desprende de la detenida observación del referido plano, el objeto que nos ocupa consta de dos cuerpos, constituidos en materia adecuada, preferentemente cartón, uno principal envolvente (1), fig. 1ª, de caras planas, con sus laterales (2) abiertos, y sección sensiblemente rectangular, que puede ser de una sola pieza cosida o unida por su parte inferior o bien formando un cuerpo tubular sin solución de continuidad. En las caras que conforman ambos costados presentan unas ventanas o aberturas (3), de configuración variable, y en el plano superior (4) lleva unas ranuras (5) paralelas y transversales, de longitud ade-



cuada, y por su interior, en la zona de dichas ranuras, lleva un refuerzo (6) de materia adecuada para dar una mayor fortaleza a dicha zona.

El segundo cuerpo (7) está constituido por una banda, convenientemente doblada de manera que quede perfectamente encajada y envuelta en el cuerpo principal (1), según muestra la fig. 2ª, cuyos extremos forman unas asas (8), reforzadas por volteo hacia el exterior, con sendas pestañas (9) en la parte inferior de las asas, cuyos dobles planos van unidos entre sí. Los planos laterales (10) permiten la impresión o vaciados (11) formando dibujos alusivos a la marca del producto contenido, propaganda, etc. Esta banda (7) puede ser realizada en una sola pieza o dos piezas convenientemente unidas por su plano inferior (12).

Para armar la caja, según muestra la fig. 3ª, se procede de la siguiente manera:

La banda (7) que forma el segundo cuerpo envuelto, se coloca en el interior del cuerpo principal (1) haciendo coincidir los planos que determinan sus bases, y uno de los extremos o asa (8) de dicha banda (7), se introduce por una de las ranuras (5) del plano superior (4) del cuerpo (1) hasta que sale al exterior, con lo que el correspondiente plano lateral (10) de la banda (7) cubre, el así mismo correspondiente, lateral abierto (2); seguidamente se colocan las botellas o envases (13), descansando en el fondo (12), y una vez colocadas se introduce el otro extremo o asa (8) de la banda (7) en su correspondiente ranura (5), y de esta manera queda formada la caja de modo que los laterales abiertos (2) del cuerpo envolvente (1) quedan cubiertos por los planos laterales (10) de la banda (7), y las asas (8) salen al exterior para su transporte, quedando toda la caja fuertemente montada y sin peligro de que las asas (8) se deslicen hacia el interior,



ya que una vez que quedan situadas en su posición a través de las ranuras (5), las pestañas (9) quedan formando tope en la superficie exterior del plano superior (4) del cuerpo envolvente (1).

A través de las ventanas o aberturas (3) de los laterales 95.- del cuerpo (1) es posible ver las botellas o envases (13), y así mismo la marca o etiquetas de las mismas.

Descrita suficientemente la naturaleza del invento y su forma de realización práctica, únicamente cabe añadir que en el conjunto y partes independientes constitutivas del todo son 100.- susceptibles modificaciones y cambios de materias, forma y disposición en cuanto estas alteraciones no desvirtúen el fundamento esencial del mismo.

#### REIVINDICACIONES

105.- 1ª).- "CAJA PORTADORA DE BOTELLAS" que se caracteriza porque consta de dos cuerpos, uno principal envolvente de caras planas con sus laterales abiertos, de sección sensiblemente rectangular, y el segundo constituido por una banda, cuyos extremos configuran las asas, convenientemente doblada para que quede perfectamente encajada y envuelta en el cuerpo principal, de manera que 110.- los laterales abiertos quedan cubiertos por los planos laterales de la banda o segundo cuerpo.

115.- 2ª).- "CAJA PORTADORA DE BOTELLAS" según la anterior reivindicación, que se caracteriza porque el cuerpo principal envolvente está constituido en una sola pieza formando un cuerpo tubular, sin solución de continuidad, de sección sensiblemente rectangular, en cuyo plano superior tiene practicadas dos ranuras transversales y paralelas de longitud adecuada con una pieza de refuerzo por la parte inferior de la zona de dichas ranuras, y porque las caras que forman los costados presentan unas ventanas de configu-



120.- ración variable que permiten ver los envases contenidos.

3ª).- "CAJA PORTADORA DE BOTELLAS" según las anteriores reivindicaciones, que se caracteriza porque las asas de la banda que conforma el segundo cuerpo, están debidamente reforzadas y presentan unas pestañas exteriores en su parte inferior, y porque los planos laterales del citado cuerpo, que cubren los laterales abiertos del cuerpo principal envolvente, permiten la impresión o vaciado formando dibujos de caracter variable, alusivos al producto contenido.

4ª).- "CAJA PORTADORA DE BOTELLAS" según las anteriores reivindicaciones, que se caracteriza porque el segundo cuerpo se coloca en el interior del principal haciendo coincidir los planos de sus bases y los extremos de la banda se introducen por las ranuras paralelas del plano superior del cuerpo envolvente hasta que saliendo al exterior se conforman las asas, cuyas pestañas apoyan en la superficie exterior del referido plano superior.

5ª).- "CAJA PORTADORA DE BOTELLAS".

La presente memoria descriptiva consta de seis hojas foliadas y mecanografiadas por una sola cara, componiendo un total de ciento treinta y nueve líneas, incluidas éstas.

Madrid, 8 de Enero de 1.966.-

ANTONIO ZECRIVA  
P. M.

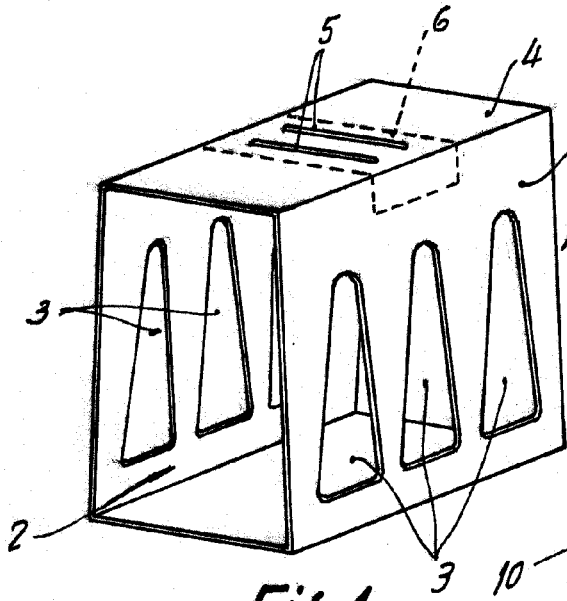

Fig. 1

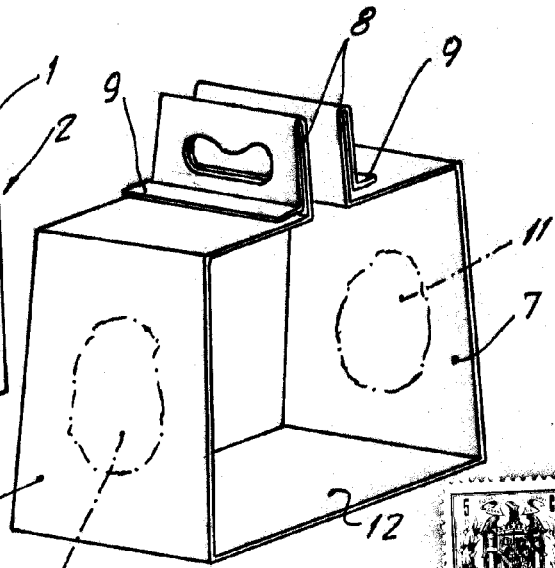

Fig. 2

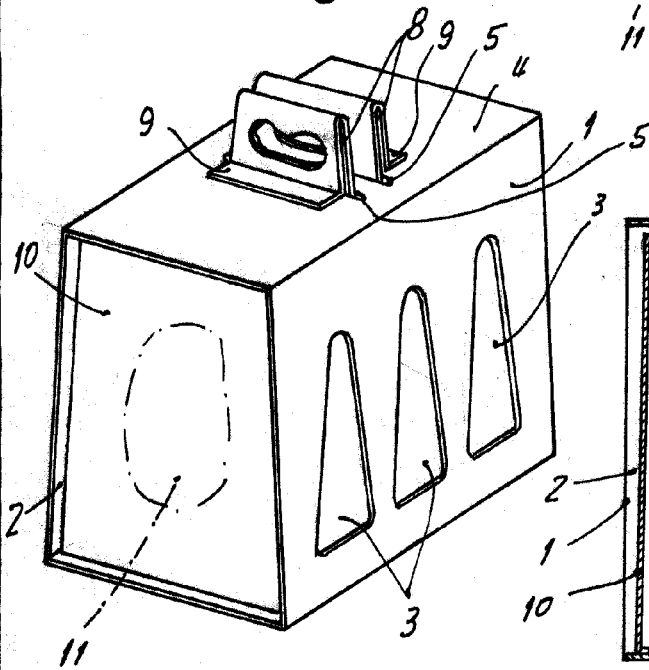

Fig. 3

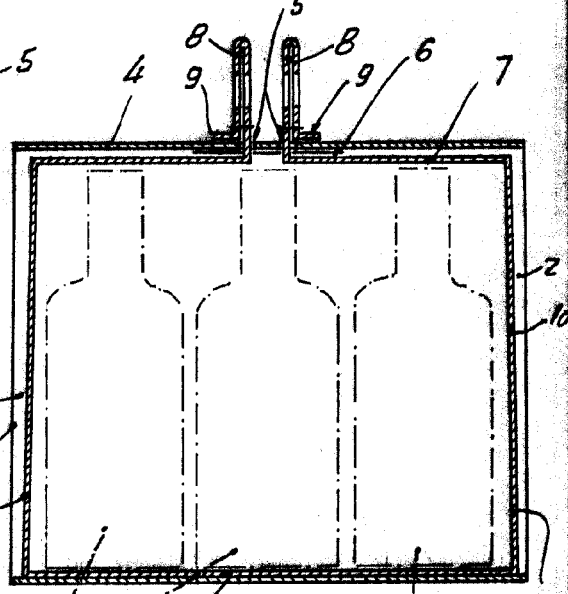

Fig. 4

Madrid, 8 de Enero de 1.966  
 P.A. ANTONIO ESCRIBA  
 P.F. 4

Escala variable