



1 1 8 6 8 1

M O D E L O
D E
U T I L I D A D

por "UN PORTA-OBJETOS PARA VEHICULOS AUTOMOVILES", a favor de DON ANTONIO HIBES JORDA, de nacionalidad española, domiciliado en Barcelona, Avenida de José Antonio, nº 408.

= . =

MEMORIA DESCRIPTIVA

El presente modelo de utilidad se refiere a un porta-objetos para vehículos automóviles.

Mas concretamente, en la invención se ha previsto un cajón porta-objetos especialmente destinado para automóviles de pequeño tamaño, por ejemplo el "SEAT" 5. 600". Dicho cajón está diseñado para su fijación a la protuberancia longitudinal formada en el piso del vehículo por la caja del cambio de velocidades.

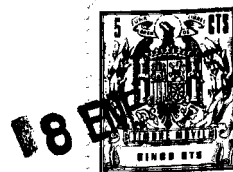

Este porta-objetos está integrado por un cajetín paralelepípedo alargado, de paredes ligeramente combadas hacia fuera y convergentes hacia uno de sus extremos. Este cajetín será de madera o material similar y forrado con material adecuado, tal como piel, plástico o similares. Dicho cajetín presenta en su superficie y hacia uno de sus extremos un cenicero, llevando el resto de la superficie, una tapa, con sus respectivas bisagras en el extremo opuesto al cenicero, llevando ésta tapa en su otro extremo un tirador o hendidura apropiada para facilitar su manejo.

En su parte inferior, este cajetín lleve tres pinzas flexibles, que encajan por presión en la protuberancia formada por la caja del cambio de velocidades. Este cajetín se sitúa a continuación de la palanca del cambio de velocidades, de modo que no moleste en absoluto las maniobras del conductor.

Con el fin de facilitar la explicación se acompaña a la presente memoria descriptiva una lámina de dibujos en la que se ha practicado un caso de realización que se cita a título de ejemplo.

En el dibujo:

La figura 1 muestra una vista en perspectiva del porta-objetos.

La figura 2 representa una sección transversal esquemática del porta-objetos, acoplado al automóvil.

118381'



Haciendo referencia a las figuras es de apreciar que este porta-objetos está constituido por un cajetín 1, paralelepípedo alargado, que presenta en uno de los extremos de su superficie, un cenicero 2, mientras que el resto de dicha superficie está ocupada por una tapa 3, provista de bisagras 4 y una hendidura 5 para su abertura y cierre.

En su parte inferior, este cajetín lleva tres pinzas flexibles 6, que encajan por presión en la protuberancia 7 formada por la caja del cambio de velocidades.

La invención, dentro de su esencialidad, puede ser llevada a la práctica en otras formas de realización que difieran en detalle de la indicada a título de ejemplo en la descripción, y a las cuales alcanzará igualmente la protección que se recaba. Podrá, pues, construirse en cualquier forma y tamaño, con los materiales más adecuados, por quedar todo ello comprendido en el espíritu de las reivindicaciones.

118681



N O T A

Descrito el objeto y utilidad de la presente invención, lo que se declara como no divulgado ni practicado en España, comprende las siguientes reivindicaciones:

1. Un porta-objetos para vehículos automóviles,
5. del tipo que se dispone sobre la protuberancia formada por la caja de cambio de velocidades, caracterizado esencialmente por el hecho de estar constituido por un cajetín alargado, de paredes ligeramente combadas hacia fuera y convergentes hacia uno de sus extremos, presentando dicho cajetín en su superficie y hacia uno de sus lados menores, un
10. cenicero, llevando el resto de la superficie una tapa, mientras que este cajetín en su parte inferior presenta unas pinzas flexibles, que encajan por presión en la protuberancia formada por la caja de cambio de velocidades, disponiéndose
15. dicho cajetín a continuación de la palanca de cambio de velocidades.

2. Un porta-objetos para vehículos automóviles.

- Según se describe y reivindica en la presente memoria descriptiva que consta de 4 páginas foliadas y escritas a máquina
20. por una sola de sus caras, acompañadas de una lámina de dibujos.

Madrid, a 18 FEB 1905

p. a. JAIME ISERN

D. P.



Fig. 1

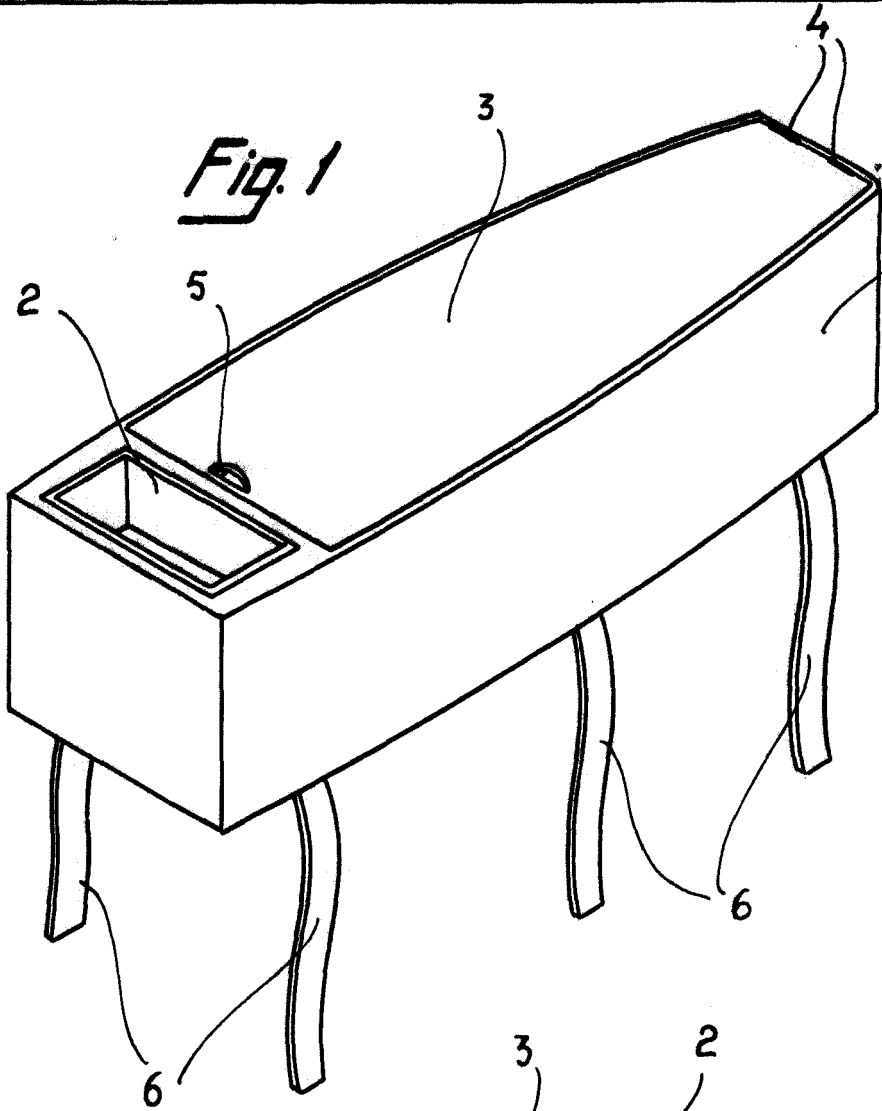
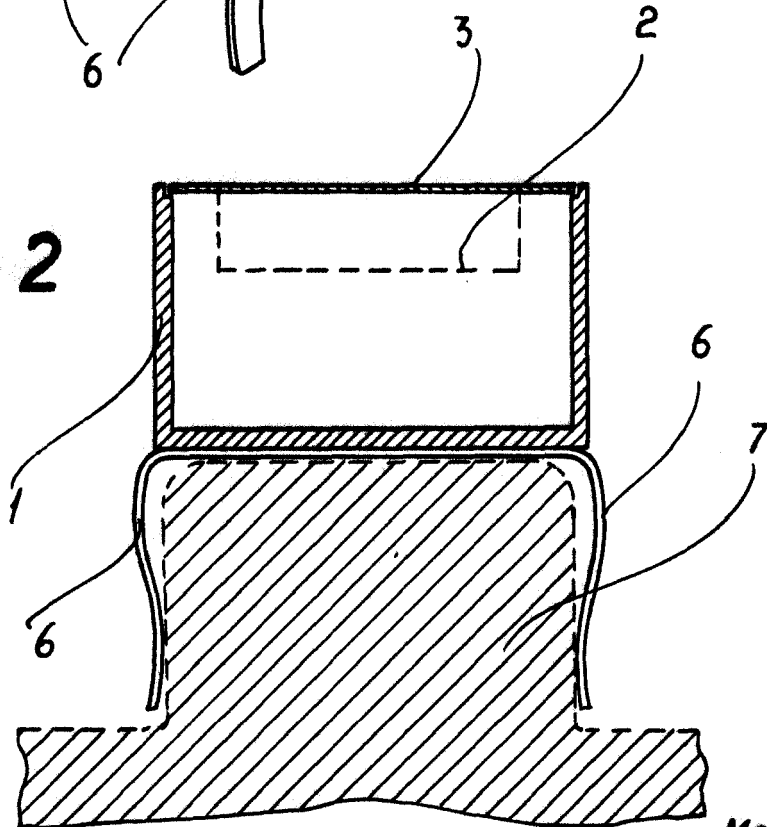

Fig. 2



Madrid, 18-ENE. 1966
J. Jaime Fern.
P.P.
[Signature]