

118678



MEMORIA DESCRIPTIVA

correspondiente a la solicitud de concesión de un...

MODELO DE UTILIDAD

SOLICITANTE: D. JOSE BURAGLIA GOMEZ, de nacionali-
dad española.

RESIDENCIA: VALENCIA, calle Vicente Brull, nº 29.

ENUNCIADO: "PUERTA PERFECCIONADA PARA MUEBLES"

Prioridad: Patente n.º del

gl/ld.

- 1 -



1 La invención a que se refiere la presente Memoria
constituye una novedad industrial con características y ven-
tajas que la hacen merecedora del privilegio de explotación
exclusiva que por ella se solicita, de acuerdo con las pres-
5 cripciones del Estatuto vigente sobre Propiedad Industrial,
de fecha 26 de Julio de 1.929, texto refundido, publicado -
el 30 de Abril de 1.930.

 Como es sabido, cuando se pretende obtener un efec-
to ornamental sobre la superficie de una puerta, y esto es-
necesario con bastante frecuencia en la fabricación de mue-
bles de cualquier estilo, se provee sobre la cara anterior-
de dicha puerta una composición decorativa que, habitualmen-
te, destaca en relieve respecto del plano de la primera.

 Empero, dichas composiciones en relieve se obtie-
nen mecanizando, o más concretamente sometiendo a fases de-
tallado la cara anterior de dicha puerta del mueble, de mo-
do que durante el proceso fabril de esta última se desarro-
llan fases operativas que llevan implícitos importantes dis-
pendios de tiempo, energía y mano de obra, haciendo adqui-
rir a estos útiles cotizaciones abusivas en el mercado.

 La puerta perfeccionada para muebles que constitu-
ye el objeto de la presente solicitud se ha concebido espe-
cialmente para dotar a estos elementos de un efecto ornamen-
tal obtenido a base de operaciones fáciles y cómodas. Por -
tanto, tiene por finalidad no solo simplificar el proceso -
25 fabril de estos elementos, sino mejorar incluso y precisa -
mente su actuación funcional bajo una organización elemental
en líneas generales.

 En tal sentido, la puerta para muebles en cuestión
viene caracterizada por el hecho de tener su cuerpo consti-
30

118678



1 tutivo recubierto en una extensión cualquiera de la cara anterior que comprende, mediante una superficie laminar independiente que presenta un labrado convencional en relieve, quedando fijada dicha superficie laminar a la cara anterior
5 de la puerta a través de apropiados medios de anclaje.

Para ayudar a la comprensión de la idea expuesta, se ha confeccionado a título explicativo y sin caracter restrictivo alguno, una lámina de dibujos. Ilustra la presente Memoria como un ejemplo de realización del objeto que nos ocupa.
10

La figura 1ª, corresponde a una sección vertical de los elementos que integran la puerta para muebles, según el invento. Como puede observarse se constituye mediante un panel o tablero -1- de cualquier naturaleza el cual se obtiene en combinación con una superficie laminar independiente de referencia -2-, que previamente ha sido sometida a una fase de labrado para obtener relieves convencionales -3- en su superficie, estando dicha lámina -2- en posición de montaje sobre el tablero -1- constitutivo de la puerta de modo que
15 recubra una extensión cualquiera de la cara anterior -4- de este último.
20

Finalmente la figura 2ª, corresponde a una sección vertical de los elementos que integran la puerta definitivamente montados. En efecto, según podemos comprobar, la cara anterior -4- del panel -1- actuante como puerta propiamente dicha, se encuentra recubierta mediante la superficie laminar -2- que presenta el labrado convencional en relieve -3-, quedando fijada dicha superficie laminar -2- a la antedichacara anterior -4- de la puerta -1- a través de adecuados medios de anclaje.
25
30

118678



1 En la práctica se ha previsto que la superficie -
-2- portadora del labrado que recubre la cara anterior de -
la puerta esté elaborada principalmente a partir de cuero;-
pero también resulta evidente que dicha superficie podrá e-
5 laborarse utilizando materia plástica u otra capa que admi-
ta una fase de labrado para producir en la misma relieves -
convencionales.

Por lo mismo, es conveniente añadir que la lámina
de cobertura de la cara anterior de la puerta puede recubrir
10 toda la extensión de esta última, o bien una parte de dicha
extensión, según convenga a las características ornamenta -
les del mueble que se trate de elaborar en cada caso.

Por último, también es preciso señalar que los me
dios de anclaje de la lámina -2- a la cara anterior del mue
15 ble podrán estar constituidos por elementos de clavazón pro
vistos de cabezas decorativas, por molduras perimetrales a-
la propia superficie laminar, o por sustancias adhesivas u
otras cualesquiera, que permitan disponer incorporada la lá
mina -2- a la puerta del mueble con caracter permanente.

20 Pero, en cualquier caso, la realización industrial
de la puerta descrita para muebles ofrece una serie de ven-
tajas decisivas. En efecto, el recubrimiento de toda o par-
te de la extensión de la cara anterior de la misma por me -
dio de una lámina labrada, obedece a un proceso elemental -
de fabricación que no aumenta los costos habituales de pro-
25 ducción en orden incluso a la sencillez de montaje que pre-
senta la lámina de cobertura respecto del panel en función-
de puerta.

30 Pero si consideramos que dicha disposición permi-
te elaborar estos elementos con ahorros de todo tipo en or-



1 den a la supresión del labrado directo sobre la superficie-
de la puerta, con lo cual se mejora precisamente el carac--
ter ornamental de esta última en el aspecto funcional, es--
evidente que el Modelo solicitado adquiere una utilidad --
5 práctica singular por el beneficio o efecto nuevo que apor-
ta a la función a que se destina.

Hecha la descripción precedente, es necesario aña
dir que los detalles de realización de la idea expuesta pue
den variar sin que por ello cambie la esencia de la inven -
10 ción que es la que se desprende de los párrafos que antece-
den y lo que se reivindica en la siguiente

N O T A

En resumen: El Modelo de Utilidad que se solicita
ha de recaer sobre las reivindicaciones siguientes:

15 1ª.- PUERTA PERFECCIONADA PARA MUEBLES, caracteri-
zada esencialmente por el hecho de tener su cuerpo constitu
tivo recubierto en una extensión cualquiera de la cara ante
rior que comprende, mediante una superficie laminar indepen
diente que presenta un labrado convencional en relieve, que
20 dando fijada dicha superficie laminar a la cara anterior de
la puerta a través de apropiados medios de anclaje.

2ª.- Se reivindica por último, como objeto sobre-
el que ha de recaer el Modelo de Utilidad que se solicita,-
" PUERTA PERFECCIONADA PARA MUEBLES".

25 Todo tal y como queda descrito y reivindicado en-
la presente Memoria que consta de seis hojas escritas a má

118678



1

quina por una sola cara y dibujos que se acompañan.

Madrid, 8 de Enero de 1.966

BERNARDO UNGRIA

P.P.

A handwritten signature in dark ink, appearing to be "B. Ungria", written over a horizontal line.

5

10

15

20

25

30

118678



figura 1ª



figura 2ª



ESCALA VARIABLE

Madrid, 8 de enero de 1966

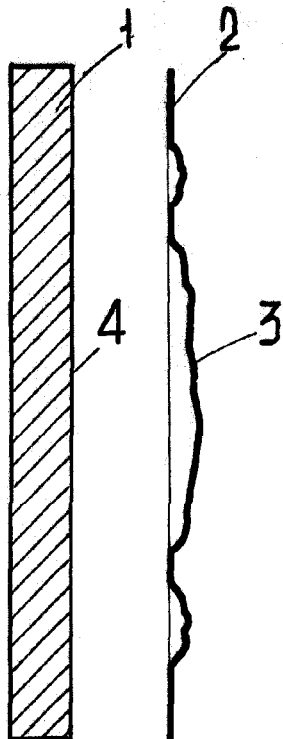
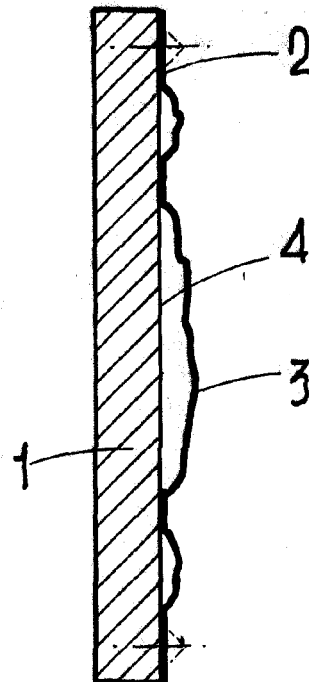
BERNARDO UNGRIA

P.P.