

118677

118679



MEMORIA DESCRIPTIVA

correspondiente a la solicitud de concesión de un...

MODELO DE UTILIDAD

SOLICITANTE: D. JOSE CERDA CALABUIG

RESIDENCIA: VALLADA (Valencia) C/. Padre Victorio, s/n

ENUNCIADO: "UN ASA PARA BOLSO DE SEÑORA"

Gl./An.

Prioridad: Patente n.º del



118677

1 La invención a que se refiere la presente Memo-
ria constituye una novedad industrial con característi-
cas y ventajas que la hacen merecedora del privilegio
de explotación exclusiva que por ella se solicita de a-
5 cuerdo con las prescripciones del Estatuto vigente so-
bre Propiedad Industrial de fecha 26 de Julio de 1.929,
texto refundido publicado el 30 de Abril de 1.930.

10 La fabricación de asas para bolso de señora, plan-
tea por lo común problemas de notable importancia deri-
vados de las necesidades de combinar un efecto estetico
con un coste de producción que, en líneas generales, re-
sulte asequible. Pero generalmente, este resultado no
es facilmente conseguible, sino a costa del empleo de
materiales nobles que, entonces, requieren fases opera-
15 tivas de tratamiento en las que intervienen notables -
dispendios de tiempo, energia y mano de obra haciendo
adquirir a estos elementos cotizaciones abusivas en el
mercado.

20 El solicitante ha logrado combinar en un asa -
para bolso ,un alto efecto decorativo, con una consti-
tución que permite el empleo de materiales asequibles
aptos para ser sometidos a una manipulación elemental.
Por tanto, el asa que ahora se propone tiene por fina-
25 lidad no solo simplificar el proceso febril de este --
útil, sino mejorar incluso y precisamente su actuación
funcional partiendo de una organización original.

30 En tal sentido el asa para bolso de señora, ob-
jeto de la presente solicitud viene caracterizada por
estar constituida mediante un nucleo actuante como ar-
madora sobre el cual se situa arrollado, ocupando sus-
tancialmente toda su extensión, una serie de elementos



1 filiformes que quedan dispuestos en sentido helicoidal
estando dicho elemento ventajosamente compuesto por fi
bras de naturaleza vegetal curadas a fuego, las cuales
quedan fijadas en su posición definitiva mediante sen-
5 dos terminales de sujeción al bolso.

Para ayudar a la comprensión de la idea expues-
ta se ha confeccionado, a título explicativo y sin ca-
racter restrictivo alguno una lámina de dibujos. Ilus-
tra la presente Memoria como un ejemplo de realización
10 del objeto que nos ocupa.

La figura 1ª corresponde a una vista en alza-
do de un asa para bolso según la invención. Como puede
observarse está constituida mediante un núcleo -1- (no
visible) actuando como armadura sobre el cual queda --
15 arrollado, ocupando toda su extensión una serie de ele-
mentos filiformes en situación tangencial, que quedan
dispuestos según sentido helicoidal, ventajosamente.

Dichos elementos filiformes -1- están compues-
tos por fibras de naturaleza vegetal que reciben un --
20 tratamiento de curado a fuego, al tiempo que estas fi
bras quedan fijadas en su posición definitiva mediante
sendos terminales -2- de sujeción al bolso.

Finalmente la figura 2ª corresponde a una vis-
ta parcialmente seccionada de un tramo de la referida
25 asa para bolsos de señora. En efecto según podemos com
probar comprende un núcleo -3- actuante como armadura,
el cual recibe el arrollamiento en sentido helicoidal
de los elementos filiformes -1-, sometándose el asa
asi obtenida a una fase de doblaje para darle una for-
30 ma convencional. Desde luego, queda por añadir que, en

118677



1 la practica, el arrollamiento de los elementos filiformes sobre el nucleo que actua como armadura no puede afectar necesariamente un sentido helicoidal, sino otro convencional que permita conseguir el fin ornamental --
5 propuesto.

En cualquier caso, la realización de asas para bolsos descrita ofrece una serie de ventajas decisivas porque su constitución a base de un nucleo que recibe el arrollamiento de elementos filiformes, obedece, --
10 como puede comprobarse, a un proceso elemental de fabricación que requiere fases operativas desarrolladas bajo costes asequibles de producción, en orden a la sencilla manipulación que requiere su estructura.

Pero si consideramos ahora que dicha constitución de asas modifica las condiciones esenciales de sus similares conocidas mejorando al mismo tiempo su actuación funcional bajo un montaje simplificado, es evidente que el modelo solicitado adquiere una utilidad practica singular por el beneficio o efecto nuevo que aporta a la función a que se destina.
15

Hecha la descripción precedente es necesario añadir que los detalles de realización de la idea expuesta puede variar, sin que por ello cambie la esencia de la invención que es la que se desprende de los parrafos que anteceden y lo que se reivindica en la siguiente
20

N O T A

En resumen: el Modelo de Utilidad que se solicita ha de recaer sobre las reivindicaciones siguientes:

30 1ª.- UN ASA PARA BOLSO DE SEÑORA, esencialmente



1

caracterizada por estar constituida mediante un nucleo actuante como armadura sobre el cual se situa arrollado ocupando sustancialmente toda su extensión, una serie de elementos filiformes que quedan dispuestos en -

5

sentido helicoidal, estando dichos elementos ventajosamente compuestos por fibras de naturaleza vegetal curados a fuego las cuales quedan fijadas en su posición definitiva mediante sendos terminales de sujeción al bolso.

10

2ª.- Se reivindica por ultimo, como objeto sobre el que ha de recaer el Modelo de Utilidad que se solicita "UN ASA PARA BOLSO DE SEÑORA".

15

Todo tal como queda escrito y reivindicado en la presente Memoria que consta de cinco hojas escritas a maquina por una sola cara y dibujos que se acompañan.

Madrid 8 de Enero de 1.966

BERNARDO UNGRIA

P.P.

20

25

30

118677



figura 1ª



figura 2ª

ESCALA VARIABLE
Madrid, 8 de enero de 1966
BERNARDO UNGRIA

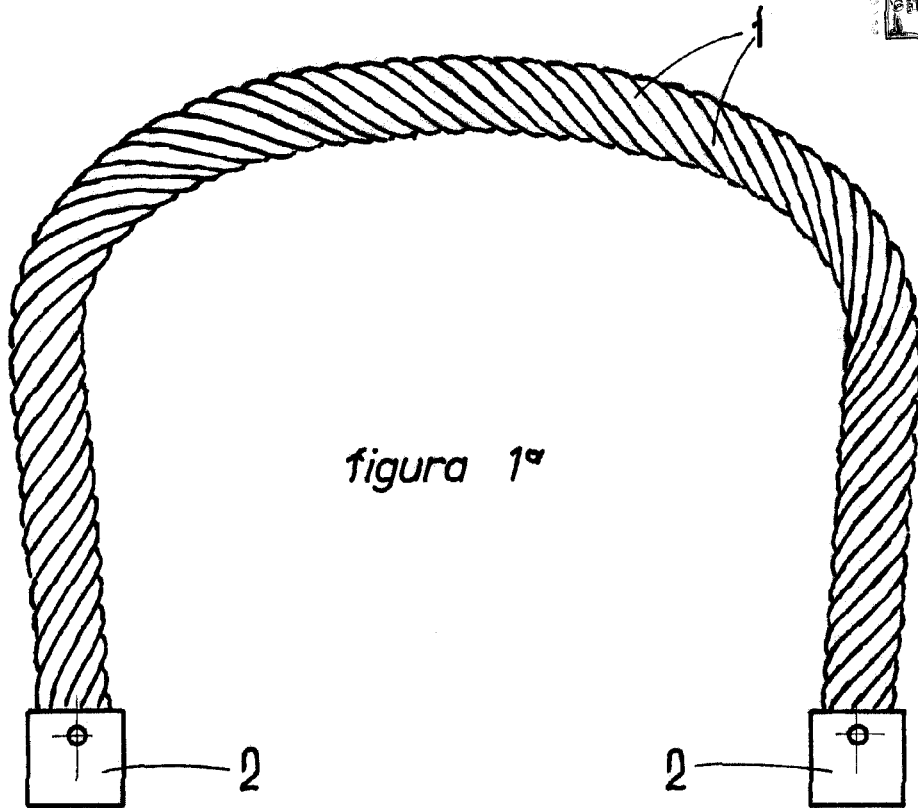
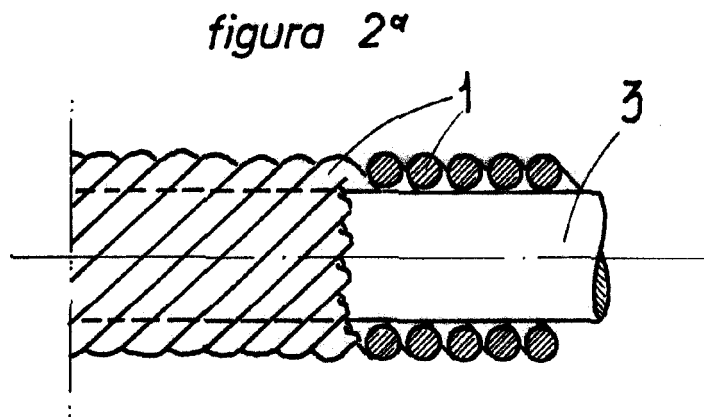
P.P.