

118639

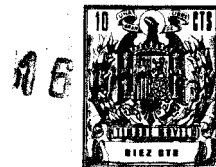

10 quieran la primacía entre la juventud, condiciones éstas -
que de por sí motivan la concesión que se recaba mediante
el presente registro, así como la exclusiva de fabricación
y venta por parte de su solicitante.

15 Los instrumentos de juguete y especialmente los
de cuerda, presentan el inconveniente de que, dado que su
pulsación requiere, cuanto menos, ligeras nociones musica-
les, los niños de corta edad están privados de la satisfac-
ción de disfrutarlos, estando a su vez dichos instrumentos
al margen de mecanización alguna, por lo que pudiéramos de-
cir que se han paralizado en su primitiva y única forma de
funcionamiento.

20 El mecanismo sonoro para instrumentos de cuerda
de juguete, objeto del actual Modelo de Utilidad, supera los
inconvenientes antes referidos, ya que mediante su empleo -
se logra una perfecta emisión de sonidos, de una manera au-
tomática y sin precisarse de conocimiento musical alguno,
lo cual amplía a toda la juventud el restringido campo de
utilización antes aludido, a la par que se aporta una cu-
riosa solución mecánica para los instrumentos de cuerda, no
lograda hasta el momento.

30 Las características esenciales del mecanismo que
nos ocupa, estriban en que, en el interior de la caja de -
resonancia del instrumento, se dispone un micromotor, en -
cuyo eje de giro se acopla un brazo en "T", que en uno de
sus extremos posee un contrapeso, en tanto que en el otro
se coloca una laminilla colgada, la cual, en virtud de la
fuerza centrífuga provocada por el giro del eje, se desplaza



35 haciendo percusiones reiteradas contra una cuerda musical, -
que se dispone unida a uno de los polos de la pila activadora,
por un extremo, y por el otro a una palanca o tensor, dotada
de una uña, que hace de elemento de anclaje al introducirse
en cualquiera de las muescas de un sector circular, estriado,
40 estando dispuesta, la citada cuerda, paralela a una lámina -
colocada a lo largo del mástil del instrumento, cuya lámina
es conductora y se halla unida al micromotor mediante un ca-
ble eléctrico. También en el mencionado mástil, y paralela-
mente dispuestos a la cuerda y lámina citadas, se disponen -
45 una serie de botones distanciados en forma tal, que producen
la escala musical completa, cuya altura o tono varía, según -
tensemos mas o menos la cuerda que emite el sonido, ocurrien-
do que, al presionar cualquiera de los referidos botones, és-
tos ponen en contacto a la cuerda con la plancha conductora,
50 cerrandose de este modo el circuito de la pila y poniéndose -
en marcha el micromotor que, mediante los elementos antes re-
feridos, golpeará a la cuerda emitiendose el sonido correspon-
diente al botón pulsado, ya que al ser comprimida la cuerda -
por éste su longitud varía, pudiendo tambien variar en virtud
55 de una mayor tensión de ésta a través de la palanca tensora -
y reguladora del tono.

Para una mejor comprensión de las caracte-
rísticas generales anteriormente expuestas, se acompaña una -
lámina de dibujos, en la que se representa un ejemplo de rea-
60 lización práctica de uno de éstos mecanismos sonoros para ins-
trumentos de cuerda de juguete, debiendo hacer resaltar, no -



obstante, que dada la condición meramente aclaratoria de los mismos, deberán ser interpretados con el mas amplio criterio y por tanto sin limitaciones de ningún tipo.

65

Los referidos dibujos representan en sus figuras como a continuación se expone:

Fig. 1.- Vista en planta del mecanismo, - donde se puede observar la estructuración del circuito, así como la disposición de todos y cada uno de los elementos que lo integran.

70

Fig. 2.- Vista en sección convencional del armazón del instrumento.

Fig. 3.- Vista en perspectiva de la botonadura de la escala.

75

Fig. 4.- Vista en perspectiva del brazo en "T" del micromotor.

Las distintas partes y elementos integrantes de las figuras arriba relacionadas, los señalaremos para una mejor localización con las siguientes acotaciones numéricas:

80

Con -1- se designa la caja de resonancia - del instrumento, siendo -2- el micromotor situado en su interior, en cuyo eje -3- se inserta una pieza -4- en forma de "T" en uno de cuyos extremos posee un contrapeso -5-, mientras - que con -6- se delimita la laminilla colgada en el otro extremo de la referida pieza, designandose con -7- la oquedad de - inserción de la pila -8- de uno de cuyos polos parte un conductor -9- unido al micromotor -2-, en tanto que en el otro

85



90 se conecta la cuerda musical -10- unida a la palanca tensora
o reguladora de tonos -11-, la cual posee una uña -12- que la
ancla en cualquiera de las estrias de un sector circular -13-
para mantener un tensado constante siendo -14- la plancha con-
ductora situada en el mástil -15-, la cual se halla conectada
95 al micromotor en virtud del conductor -16-, siendo -17- los -
botones de pulsación, los cuales ademas de condicionar el so-
nido a emitir, según la longitud de la cuerda, son los que es-
tablecen contacto entre ésta y la plancha conductora -14-, ce-
rrándose el circuito de la pila y accionandose el micromotor -
-2-.

100 Finalmente solo nos resta decir que, el me-
canismo sonoro para instrumentos de cuerda de juguete, a que -
nos hemos referido, podrá ser fabricado en variedad de materia-
les, tamaños y formas, pudiendose aplicar a cualquier tipo de -
instrumento, así como variar sus elementos secundarios, siempre
105 y cuando no se altere la esencialidad del mismo, puesta de re-
lieve en la siguiente

N O T A

Los puntos no conocidos ni practicados en -
España, que se aportan para su reivindicación exclusiva en el
110 actual Modelo de Utilidad, son:

115 1º.- Mecanismo sonoro para instrumentos de
cuerda de juguete, esencialmente caracterizado porque, en el
interior de la caja de resonancia de los mismos, se coloca un
micromotor, en cuyo eje de giro se inserta un brazo en forma de
"T", uno de cuyos extremos dispone de un contrapeso en tanto que
en el otro se coloca una laminilla colgada, la cual se desplaza



120 en virtud de la fuerza centrífuga del giro, golpeando una cuerda musical unida por un lado a un polo de la pila, y por el otro a una palanca tensora, situada el extremo del mástil, cuya palanca posee una uña de anclaje para su retención en un determinado tono, al introducirse ésta en las estrias de un sector circular, disponiendo, el referido mástil, de una lámina en su interior, la cual, es conductora y se halla unida al micromotor por medio de un cable, así como unos botones mediante cuya presión se pone en contacto la cuerda musical con la lámina conductora, cerrándose el circuito de la pila y emitiéndose el sonido correspondiente al botón pulsado, según la longitud de cuerda que queda libre.

130 2º.- "MECANISMO SONORO PARA INSTRUMENTOS DE CUERDA DE JUGUETE", de conformidad en un todo en lo esencial y fines industriales a lo descrito en la precedente memoria descriptiva y gráficamente representada en los adjuntos planos para su mejor comprensión.

Esta memoria consta de SEIS hojas escritas o mecanografiadas por una sola cara a doble espacio en 133 líneas.

Valencia, 16 Diciembre, 1965

Por autorización de la interesada.

118639

Fig 1

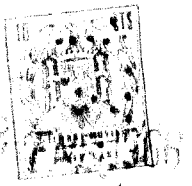
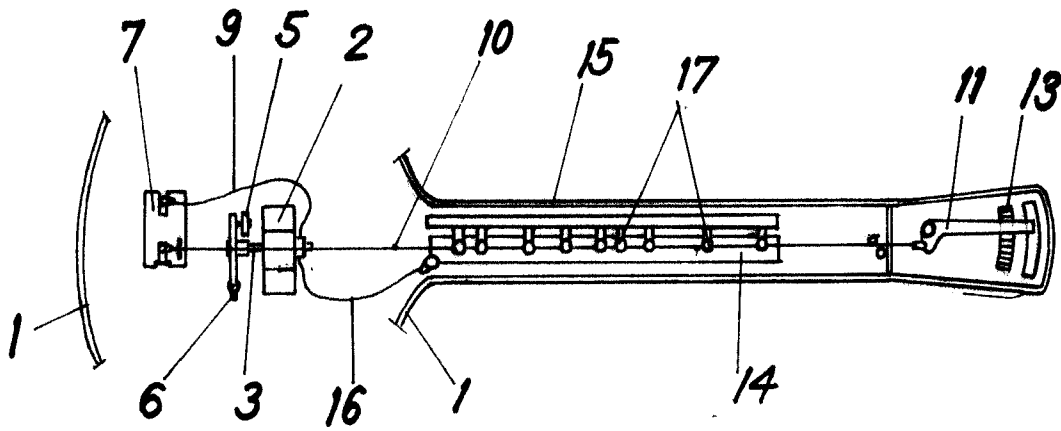

Fig 2

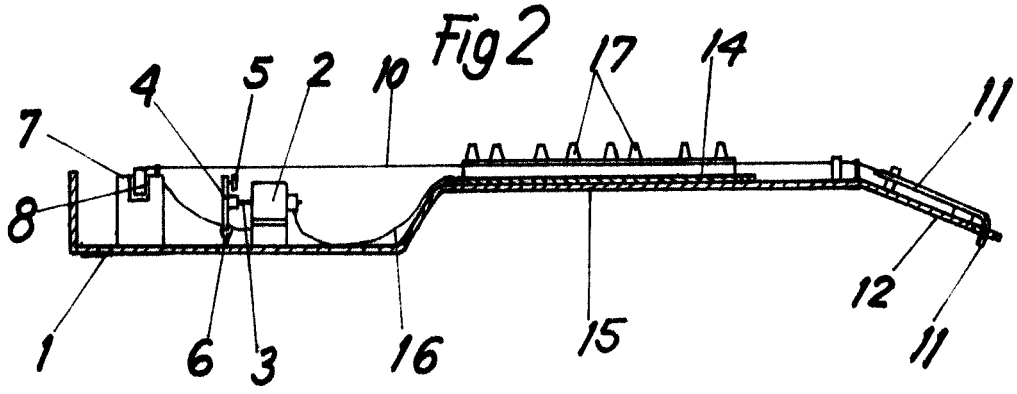

Fig. 3

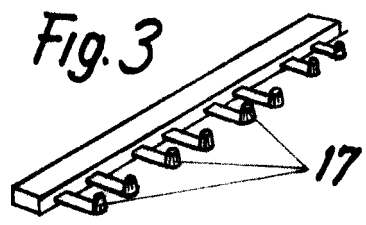
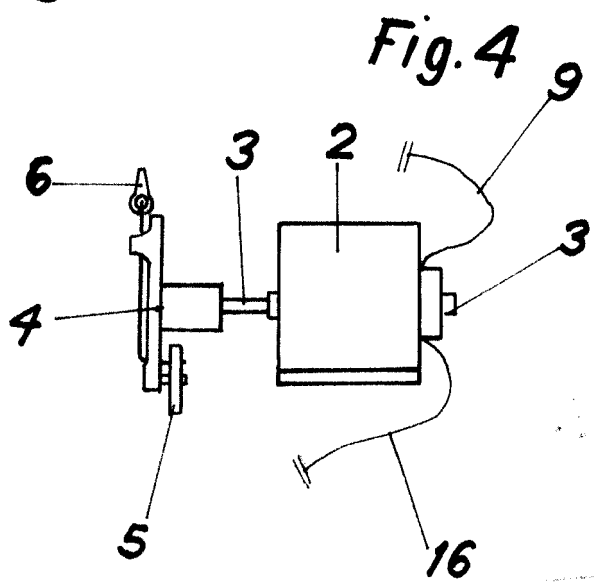

Fig. 4



*Escala Variable
Valencia*

P.A.

