

118625



118625

MEMORIA DESCRIPTIVA

correspondiente a la solicitud de concesión de un...

MODELO DE UTILIDAD

SOLICITANTE: D. CONRADO LUJAN CARDETE, de nacionalidad española.

RESIDENCIA: BENIFAYO (Valencia), Marqués de Sotelo, nº 46.

ENUNCIADO: " ESTUCHE ESCOLAR, PERFECCIONADO "

Prioridad: Patente n.º del

118625



1

La invención a que se refiere la presente Memoria constituye una novedad industrial con características y ventajas que la hacen merecedora del privilegio de explotación exclusiva que por ella se solicita, de acuerdo con las prescripciones del Estatuto vigente sobre Propiedad Industrial, de fecha 26 de Julio de 1.929, texto refundido, publicado - el 30 de Abril de 1.930.

5

10

Ya es conocido que una extensa variedad de estuches escolares, por ejemplo carteras, comprenden departamentos independientes capaces de ser cerrados a través de elementos de cremallera. Empero, en los estuches de este género los cierres ocupan una extensión sensiblemente parcial del compartimiento que obtura, de tal manera que al tener limitada estos últimos su apertura se hace sensiblemente - difícil el acceso a los elementos que contienen.

15

El estuche escolar que ahora se propone resuelve de una forma efectiva dichos problemas partiendo de una organización sencilla y económica. Tiene por finalidad hacer fácil y cómodo el acceso a los distintos compartimientos de estos útiles partiendo de una nueva organización que en líneas generales requiere una ejecución elemental.

20

En tal sentido el estuche escolar que se propone viene caracterizado por estar constituido mediante un cuerpo que comprende esencialmente dos partes articuladas por uno de sus bordes, entre las cuales queda dispuesto al menos un panel divisor, a la vez articulado, que engendra con aquellas sendos compartimientos independientes, estando cada uno de estos últimos respectivamente dotado de un cierre de cremallera facultado para producir la apertura de dichos compartimientos según un sentido perimetral.

25

30

118625



1

Para ayudar a la comprensión de la idea expuesta, se ha confeccionado a título explicativo y sin caracter restrictivo alguno, una lámina de dibujos. Ilustra la presente Memoria como un ejemplo de realización del objeto que nos ocupa.

5

10

La figura única representada corresponde a una vista en perspectiva del estuche escolar en posición de apertura. Como puede observarse está constituido mediante un cuerpo que comprende dos partes o caras -1- y -2- articuladas por uno de sus bordes -3- entre las cuales queda dispuesto al menos un panel divisor -4- a la vez articulado al borde -3- de dichas caras -1- y -2-.

15

20

Dicho panel engendra con las propias caras -1- y -2- del estuche sendos compartimientos independientes, estando cada uno de estos últimos respectivamente dotado de un cierre de cremallera -6- y -7- facultado para producir la apertura de dichos compartimientos según un sentido perimetral, limitada naturalmente por el borde -3- que actúa como nexo de articulación entre las caras -1- y -2- del estuche y respecto del panel intermedio -4-.

25

En la práctica, se ha previsto que entre las caras -1- y -2- componentes del estuche puedan existir varios paneles -4-, en cuyo caso los distintos compartimientos engendrados dispondrán respectivamente de un cierre de cremallera que provocará su apertura total siguiendo siempre el sentido perimetral de estos últimos.

30

En el campo industrial, la realización del estuche escolar descrito ofrece una serie de ventajas decisivas. En efecto, su constitución a base de un cuerpo que comprende dos caras articuladas entre las cuales queda interpuesto

118625

-7



1 uno o varios paneles divisores que forman compartimientos -
obturables por un respectivo cierre de cremallera, obedece-
a un proceso elemental de fabricación que no aumenta los -
costos habituales de estos útiles permitiendo expenderlos a
5 precios realmente asequibles en el mercado.

Pero si consideramos ahora que dicha organización
del estuche mejora la actuación funcional de estos elemen -
tos por cuanto que permiten el acceso fácil a todos los ele
mentos que contiene bajo una simple operación de apertura,-
10 es evidente que el Modelo solicitado adquiere una utilidad-
práctica singular por el beneficio o efecto nuevo que aporta
a la función a que se destina.

Hecha la descripción precedente, es necesario añ
adir que los detalles de realización de la idea expuesta pue
den variar sin que por ello cambie la esencia de la inven -
15 ción que es la que se desprende de los párrafos que antece-
den y lo que se reivindica en la siguiente

N O T A

En resumen: El Modelo de Utilidad que se solicita
20 ha de recaer sobre las reivindicaciones siguientes:

1ª.- ESTUCHE ESCOLAR, PERFECCIONADO, caracteriza-
do porque está constituido mediante un cuerpo que comprende
esencialmente dos partes articuladas por uno de sus bordes,
entre las cuales queda dispuesto al menos un panel divisor,
a la vez articulado, que engendra con aquellas sendos com -
25 partimientos independientes, estando cada uno de estos últi
mos respectivamente dotado de un cierre de cremallera facul
tado para producir la apertura de dichos compartimientos se
gún un sentido perimetral.

30 2ª.- Se reivindica por último, como objeto sobre-



118625

1

el que ha de recaer el Modelo de Utilidad que se solicita,-
"ESTUCHE ESCOLAR, PERFECCIONADO".

5

Todo tal y como queda descrito y reivindicado en-
la presente Memoria que consta de cinco hojas escritas a má-
quina por una sola cara y dibujos que se acompañan.

Madrid, 7 de Enero de 1.966

BERNARDO UNGRIA

P.P.

10

15

20

25

30

118625

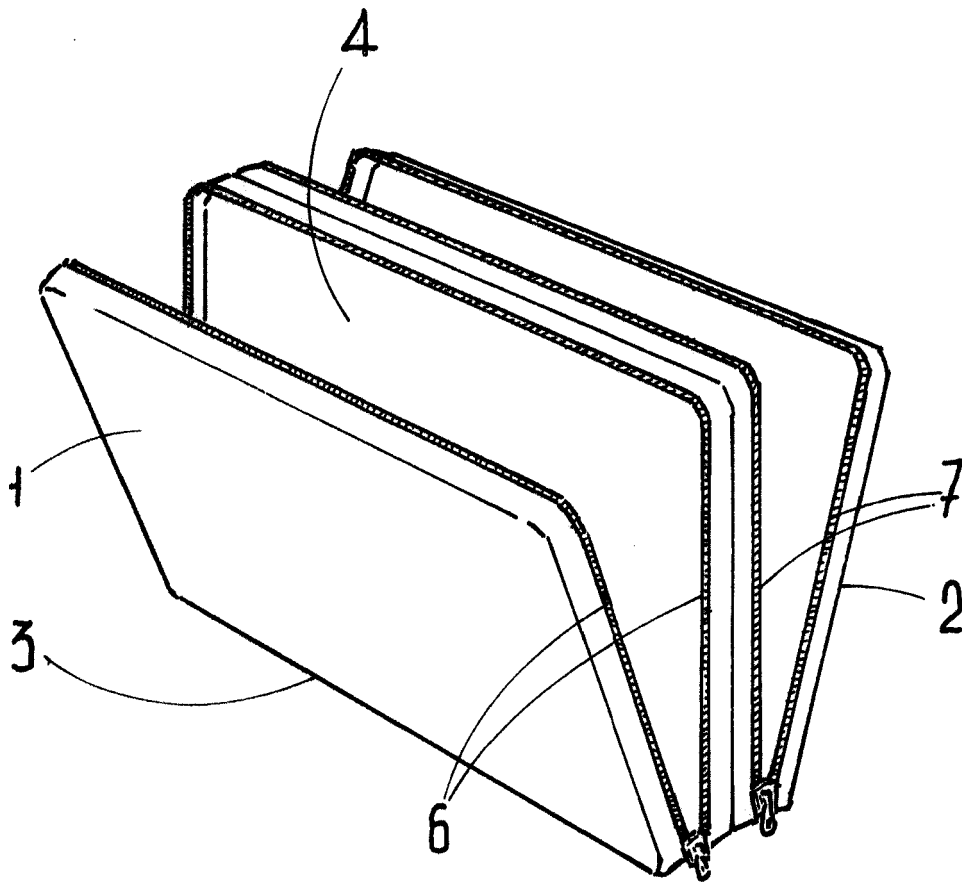

ESCALA VARIABLE

Madrid, 7 de Enero de 1966

BERNARDO UNGRIA

P.P.