

118562



31 DIC 1962

118562

MEMORIA DESCRIPTIVA
para solicitar
PATENTE DE MODELO DE UTILIDAD

e n

E S P A Ñ A

por VEINTE años

por "PROTECTOR PARA CADENA DE TRANSMISION"

A nombre de:

Compañía Española de Motores, S.A., entidad de nacionalidad
española,

domiciliada en:

BARCELONA, Avda. Meridiana, 88-90



El objeto de la presente solicitud de Patente de Modelo de Utilidad, se refiere a un protector para cadenas de transmisión, aplicable a motocicletas y demás vehículos en los que la transmisión de fuerza se realice por cadena, cuyas características de novedad le confieren la cualidad de aportar, a la función a que se destina, las siguientes ventajas:

5

a.- Posibilita un engrase permanente de la cadena.

10

b.- Imparte mayor suavidad de funcionamiento.



c.- Produce mayor duración de la cadena y piones.

15 En el adjunto plano, para facilidad de la descripción y sin carácter limitativo alguno por lo tanto, se ha representado una forma de ejecución del Modelo de Utilidad de que se trata.

La figura 1 representa un protector montado sobre una motocicleta, en vista en alzado lateral parcial.

20 La figura 2 representa una sección, según A-B de la figura 1, y

La figura 3 representa una sección parcial, según C-D de la figura 1.

Estas figuras 2 y 3 vienen dibujadas a mayor tamaño para facilitar su comprensión.

25 Como puede apreciarse, el protector de que se trata, comprende dos tubos (1) y (2) con extremos elásticos flexibles que enchufan, por un extremo, en acoplamientos (3) y (4) dispuestos en el cambio de marchas y, por el otro extremo, con entronques tubulares (5) y (6) de la tapa (7) que, conjuntamente con el disco de cierre (8) constituyen el conjunto de protección de la cadena de transmisión (9).

30

Este Modelo es realizable en cualesquiera tamaños y materiales adecuados, siendo susceptible de toda clase de modificaciones de detalle, en tanto que éstas no alteren su fundamento.

35

-:- NOTA -:-

Los puntos de invención propia y nueva que se presentan para que sean objeto de esta Patente de Modelo de Utilidad, en España, por veinte años, son los siguientes.

40

118562

84 DIC



tes:

45 1º.- Protector para cadena de transmisión, ca-
racterizado por que comprende dos tramos tubulares con
extremos elásticos flexibles, que enchufan, por uno de
sus extremos, en acoplamientos dispuestos en el cambio
de marchas y, por el otro, en entronques tubulares de que
va dotada una tapa acampanada que, en combinación con un
disco de cierre, forma conjuntamente con los tubos descri-
tos, un dispositivo protector de la cadena citada.

50 2º.- "PROTECTOR PARA CADENA DE TRANSMISION".

Tal y como se ha descrito en la memoria que an-
tecede, representado en el dibujo que se acompaña y para
los fines que se han especificado.

55 Consta la presente memoria descriptiva de tres
hojas escritas a máquina por una sola cara.

Madrid, 31 de Diciembre de 1965

118562



31 DIC 1955

31 DIC 1955

FIG. 3

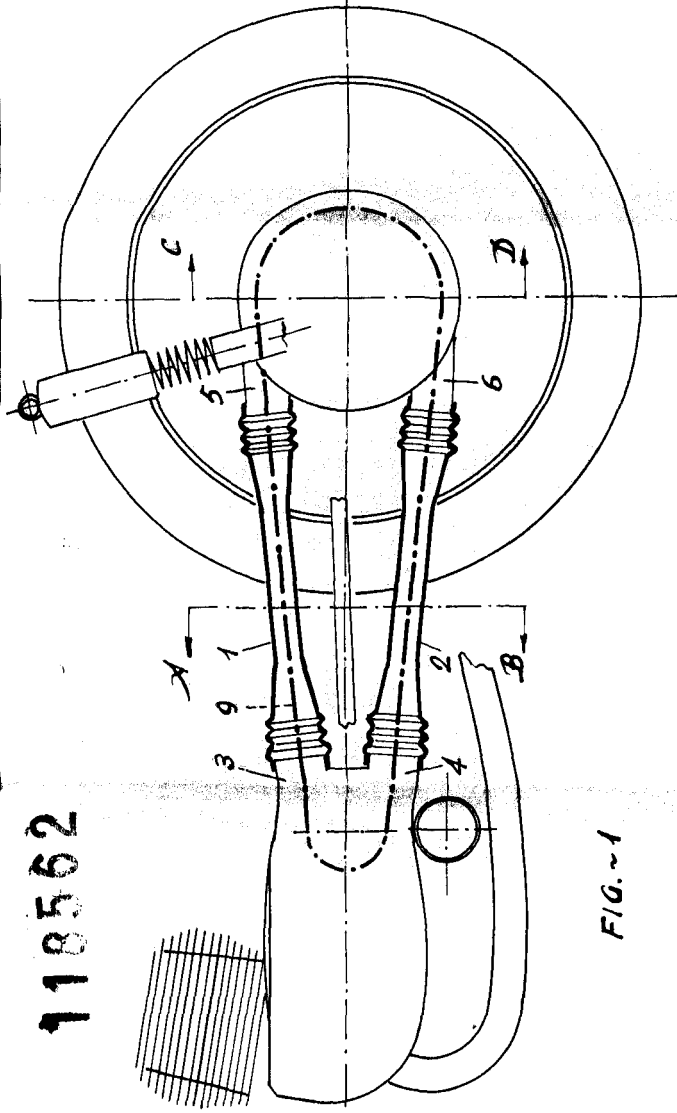

FIG. 1

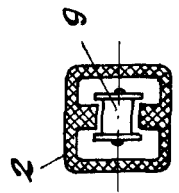
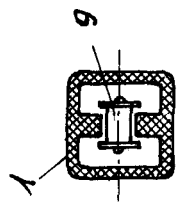
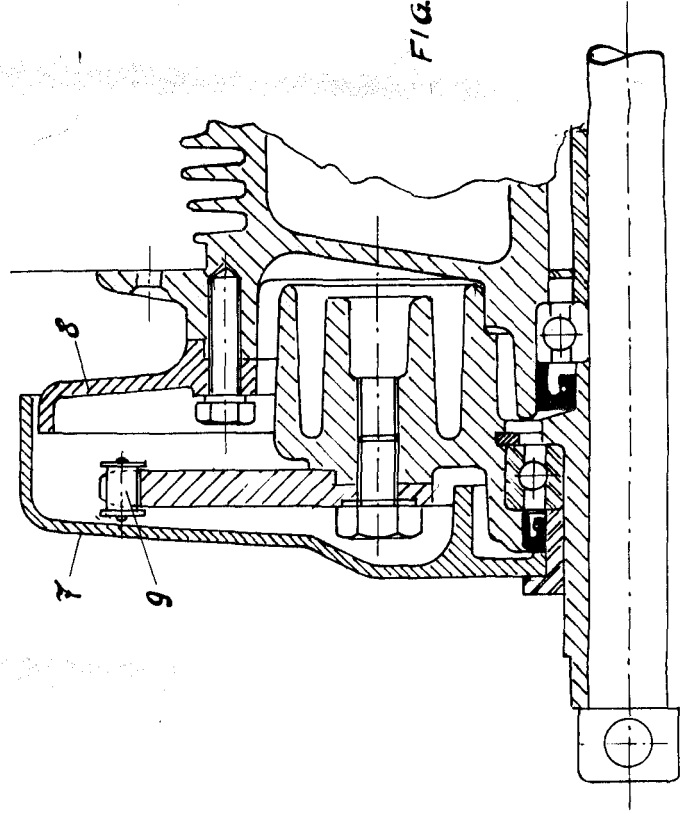

FIG. 2



Escala Variable.