



118556

M O D E L O
D E
U T I L I D A D

por "UNA MANTA-SACO PARA BEBES", a favor de DOÑA MARGARITA ANDREU CASAS, de nacionalidad española, residente en BADALONA (Barcelona), calle Castillejos s/n.

=.=

MEMORIA DESCRIPTIVA

El presente modelo de utilidad se refiere a una manta-saco para bebes.

- Más concretamente, se refiere la invención a una manta-saco integrada por una constitución cerrada abatible, que posee en su fondo un fuelle ompliegue, continuación de la zona posterior, y cuya aleta final del pliegue, se abate sobre la zona anterior del saco, cerrándose por medio de unos botones situados en dicha zona anterior y que encajan en unos ojales sitos en la aleta final del pliegue, formando este fuelle el fondo del saco.
- 5.
- 10.

118556 31 DIC. 1955



Interiormente, dicha manta-saco lleva una pieza laminar, sujeta en condiciones adecuadas para permitir su extracción, la cual constituye una bolsa para un empapador o toalla de tejido absorbente.

5. La manta-saco citada, presenta una abertura central, que se cierra por cremallera, formándose a partir del tope de final de cremallera, unas solapas abatibles. En la zona superior de espalda y por la cara interna se ha previsto una presilla transversal con ojales, para recibir a unos botones propios de una capucha de quinta y pon, que de esta manera se integra a la prenda general, formando ambas un conjunto.
- 10.

Con el fin de facilitar la explicación se acompaña a la presente memoria descriptiva de una lámina de dibujos en la que se ha practicado un caso de realización que se cita a título de ejemplo.

15.

En los dibujos:

La figura 1, representa una vista en planta de la manta-saco, según el modelo.

- La figura 2 muestra en perspectiva y por separado, la capucha y zona superior de la manta-saco.
- 20.

La figura 3 representa de un modo esquemático, un detalle transversal del fuelle.

- Haciendo referencia a las figuras es de apreciar en su realización, una manta-saco 1, provista en su fondo de un fuelle 2 continuación de la zona posterior, y cuya aleta final 3 del fuelle 2, se abate sobre la zona anterior del saco 1, cerrándose por medios de unos botones 4, de modo que dicho fuelle constituye el fondo del saco 1.
- 25.



Interiormente, dicha manta-saco 1 lleva una bolsa 5 para ubicación en su interior de un tejido absorbente.

Asimismo, esta manta-saco lleva una abertura central que se cierra por cremallera 6, formándose a partir del tope de final de la cremallera, una solapas abatibles 7.

La manta-saco 1 va provista de una capucha 8 de quita y pon, que lleva unos botones 9 o medios de fijación similares con correspondencia con ojales 10 de una pantalla 11 fijada en la prenda 1.

10. La invención, dentro de su esencialidad puede ser llevada a la práctica en otras formas de realización que difieran en detalle de la indicada a título de ejemplo en la descripción, y a las cuales alcanzará igualmente la protección que se recaba. Podrá, pues, construirse en cualquier forma y tamaño, con los materiales más adecuados, por quedar
15. todo ello comprendido en el espíritu de las reivindicaciones.



118556

NOTA

Descrito el objeto y utilidad de la presente invención, lo que se declara como no divulgado ni practicado en España, comprende las siguientes reivindicaciones:

5. 1. Una manta-saco para bebés, caracterizada esencialmente por el hecho de comprender una constitución cerrada abatible, que posee en su fondo un fuelle, continuación de la zona posterior, y cuya aleta final del pliegue se abate sobre la zona anterior del saco, cerrándose con medios de fijación en correspondencia con otros medios similares o complementarios fijados en la aleta final del fuelle, constituyendo este el fondo del saco, el cual lleva interiormente una pieza laminar sujeta en condiciones adecuadas para permitir su extracción, la cual forma una bolsa para un empapador, siendo accesible el interior de la constitución cerrada de la manta-saco merced a un cierre en cremallera longitudinal centrado.
- 10.
- 15.
20. 2. Una manta-saco, según la anterior reivindicación, en la que el borde superior de la zona de la espalda, presenta por su cara interna una presilla con medios de fijación en correspondencia con otros medios similares fijados en la base posterior externa de una capucha de quita y pon.

118556 31 D



3. Una manta-saco para bebés.

Según se describe y reivindica en la presente memoria descriptiva que consta de cinco hojas foliadas y escritas a máquina por una sola cara, acompañadas de una lámina de dibujos.

5.

Madrid, a 31 DIC. 1965

p.a. JAIMÉ IGLESAS
E. P.

118556

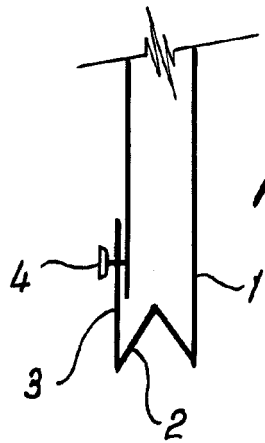

Fig. 3

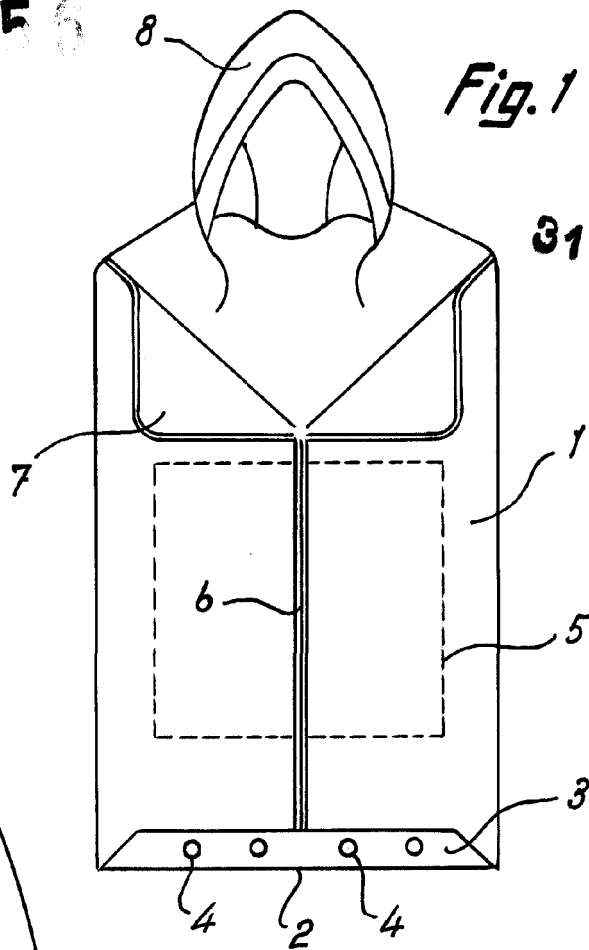

Fig. 1

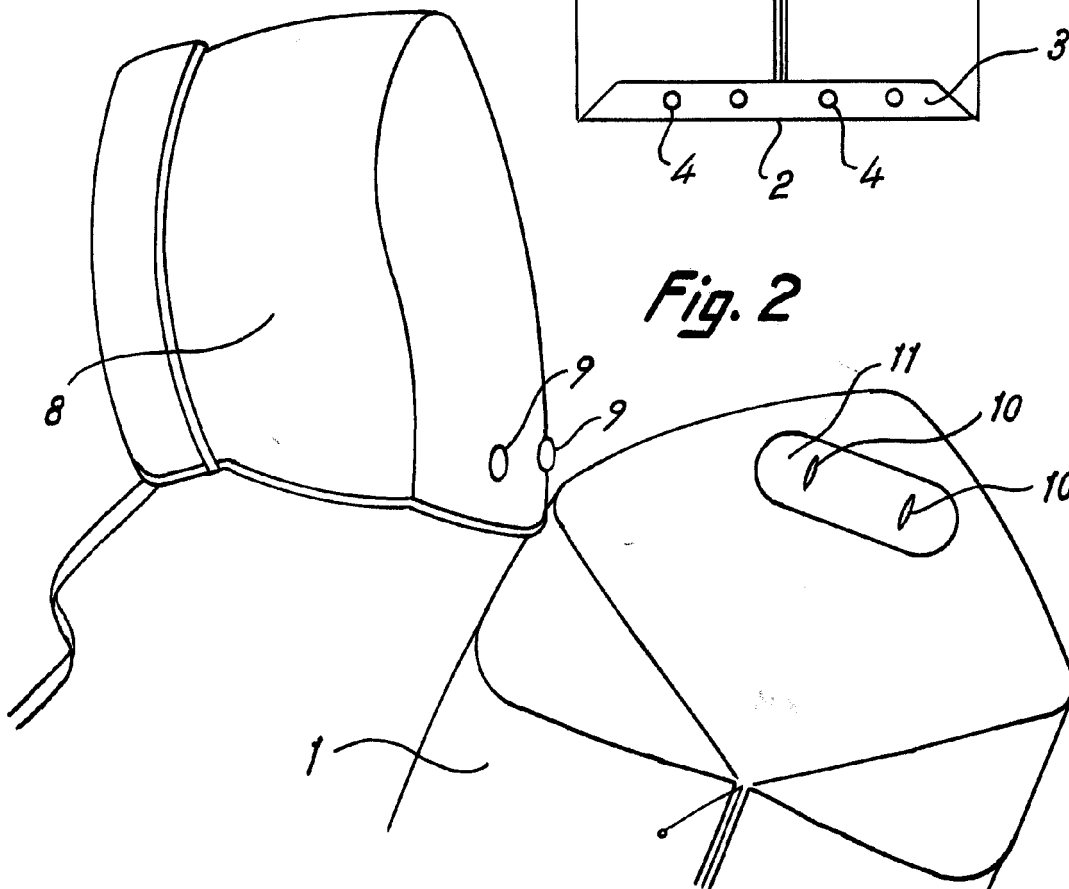

Fig. 2

Madrid, 31 DIC. 1906
Jaime Isern

p.p.