

118.505

118505



.....DON ANTONIO BALLESTEROS Y MARTINEZ EJORZA, de nacionalidad española y domiciliado en SANTA CRUZ DE TENERIFE, Villa Opsin-- joorke - Las Mimosas, solicita autorización para al registro de un Modelo de Utilidad, consistente en: "BOLSA PARA TABACO DE -- PIPA".

MEMORIA
=====

.....El Modelo de Utilidad a que se refiere la presente memoria y adjunto plano, está destinado a garantizar la propiedad y explotación exclusiva del mismo en todo el territorio español y sus posesiones consistente en "BOLSA PARA TABACO DE PIPA".

5 La comódidad, es la consecuencia de la novedad, muchas veces nos encontramos con objetos y utensilios en los que observamos no rinden bien todo su cometido, porque la mayoría de las veces les faltan detalles y características que echamos de menos y que ellas solucionarían de una manera fácil y cómoda su finalidad, por eso la continua evolución en su marcha progresiva, permite innovar en objetos ciertas particularidades que hacen al mismo una gran utilidad en su función.

10 Caso muy especial en estos objetos lo tenemos con las bolsas destinadas a contener tabaco de pipa, el cual por sus características especiales ha de contenerse en bolsa muy especiales, tanto para la conservación del mismo como para su utilización, su formato, cierres, su porteamiento y manejo, todo ello hace que el mismo no sea una vulgar bolsa ni envase, ha de reunir -- una configuración especial, ya que también su finalidad es especial, no se trata de una petaca en su forma corriente, no es --
20 tampoco un envase receptor del producto sin ninguna especiali-



dad, es, y ha de ser, algo que ofrezca, comodidad, seguridad, duración para lo que ha sido diseñado.

25 DON ANTONIO PALLESTEROS MARTINEZ ELORZA, ha concebido un en
vase para tabaco de pipa, que por sus características se diferen-
cia de todos los que actualmente hay en el mercado y por otra --
parte por las novedades aportadas al mismo ofrece grandes venta-
jas tanto para su manejo, su forma de cierre de seguridad y la -
facilidad de portearlo el usuario.

30 Consiste el Modelo de Utilidad que se solicita, en un ele--
mento laminar de tipo rectangular, que plegado por su ritad su--
perpone las dos partes del mencionado elemento, los cuales van -
unidos por yuxtaposición en sus aristas laterales, abiertos por -
la parte superior, y cerrado por la inferior de tal manera por -
35 esta parte que afecta forma plana distinta a los laterales que -
el cierre lo efectúa angular.

La unión del elemento que forma la bolsa, en sus laterales, no se efectúa en toda su extensión de su arista, si no dejando un trozo en la parte superior sin unir.

40 La parte cerrada, la base, ofrece la particularidad, de ser rectangular, con superficie básica perfectamente definida con -
esa características, la cual es consecuencia de sendos dobleces efectuados en la parte inferior de la bolsa que permite que la -
unión por los laterales, se haga al mismo nivel, al que se han -
45 practicado los dobleces y así de esta manera, resulta formada -
una base rectangular.

La parte superior de la bolsa, la abierta, y en toda su ex
tensión horizontal se han practicado tres dobleces, el primero -
empezando por la parte superior con abatimiento hacia fuera, y -
50 los otros dos hacia dentro, plegándose por medio de los mismos, este trozo de la bolsa, hasta efectuar el cierre por superposi-
ción del cuerpo doblado.



55Los dibujos que se acompañan en el plano adjunto, aclaran perfectamente lo anteriormente expresado, y así en la Fig. 1ª, se representa el elemento laminar rectangular doblado por la - vista nº 1, que forma la bolsa. En la Fig. 2ª, al unirse sus - laterales (1) unión que no se efectúa en toda la extensión de - la vista, si no dejando un trozo de la parte superior sin unir (Fig. 3ª - nº 1), formando los dos extremos libres dos pesta--
 60 ñas (nº 2). En la Fig. 4ª, la particularidad de que la unión - de los laterales no se efectúa en toda su extensión, proporcio - na al conjunto, en su base, una capacidad considerablemente ma - yor, pues aleja a la bolsa de la simple construcción de un so - bre. Mediante esta disposición, se dota al conjunto de una ba -
 65 se extensible (Fig. 4ª - nº 1), con un cabida que de otra mane - ra no tendría. En la Fig. 5ª, se muestran los tres dobleces -- del cierre por su parte superior, señalados con los nº 1, 2 y - 3 respectivamente.

-----+!+!+-----
REIVINDICACIONES
 =====

70Los puntos nuevos que se presentan en la presente memoria de Modelo de Utilidad, que por veinte años se solicita en España, para que sean objeto de reivindicaciones, son los siguientes:

1ª.- BOLSA PARA TABACO DE PIPA, la cual se caracteriza por estar constituida de un elemento laminar de tipo rectangular, -
 75 que plegado por su mitad, superpone las dos partes del mencionado elemento, los cuales van unidos por yuxtaposición en sus - aristas laterales, abiertos por la parte superior y cerrado por le inferior de tal manera que esta parte que afecta forma plana distinta a los laterales que el cierre lo efectúa angular.

80 2ª.- BOLSA PARA TABACO DE PIPA, que además de la reivindicación anterior se caracteriza porque la unión del elemento que - forma la bolsa en sus laterales, no se efectúa en toda su exten-



sión de su arista, si no dejando un trozo en la parte superior
.....
sin unir.

85 3ª.- BOLSA PARA TABACO DE PIPA, que además de las anterior-
res reivindicaciones, se caracteriza porque la parte cerrada, la
~~parte~~ base, ofrece la particularidad de ser rectangular, con su
perficie básica perfectamente definida con esa característica,-
la cual es consecuencia de sendos dobleces efectuados en la par-
90 te inferior de la bolsa que permite que la unión por los latera-
les se haga al mismo nivel al que se han practicado los dobleces
y así de esta manera resulta formada una base rectangular.

 4ª.- BOLSA PARA TABACO DE PIPA, que además de las reivin-
dicaciones anteriores se caracteriza, porque en la parte supe-
95 rior de la bolsa, la abierta, y en toda su extensión horizontal
se han practicado tres dobleces, el primero empezando por la par-
te superior con abatimiento hacia fuera, y los otros dos hacia
dentro, plegándose por medio de los mismos este trozo de la bol-
sa, hasta efectuar el cierre por superposición del cuerpo dobla-
100 do.

5ª.- BOLSA PARA TABACO DE PIPA,

Esta memoria consta de cuatro hojas mecanografiadas por
una sola cara y a dos espacios, con un total de ciento una línea
y un plano.

Madrid, 29 de Enero de 1.966

EL AGENTE OFICIAL.

Firmado-Miguel Fernández-León Pineda

D. ANTONIO BALLESTEROS MARTINEZ ELORZA MODELO DE UTILIDAD

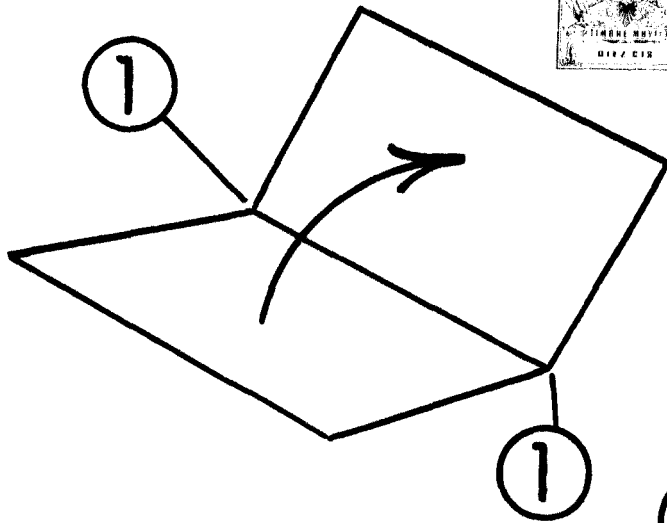

FIG.~1

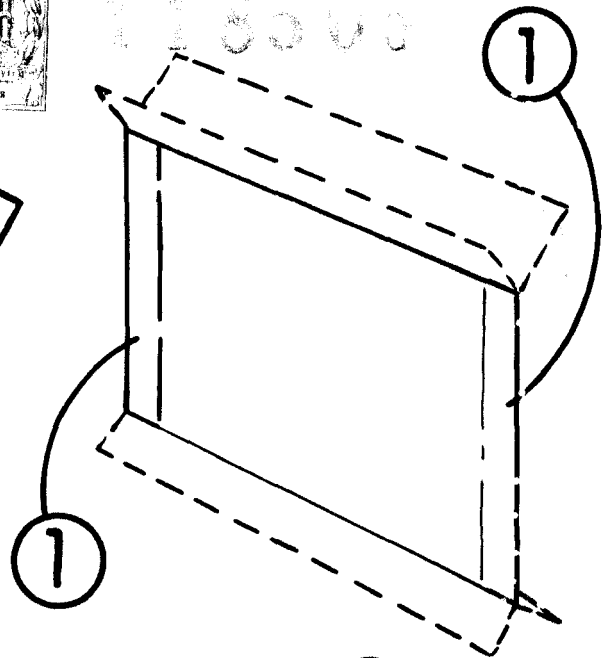

FIG.~2

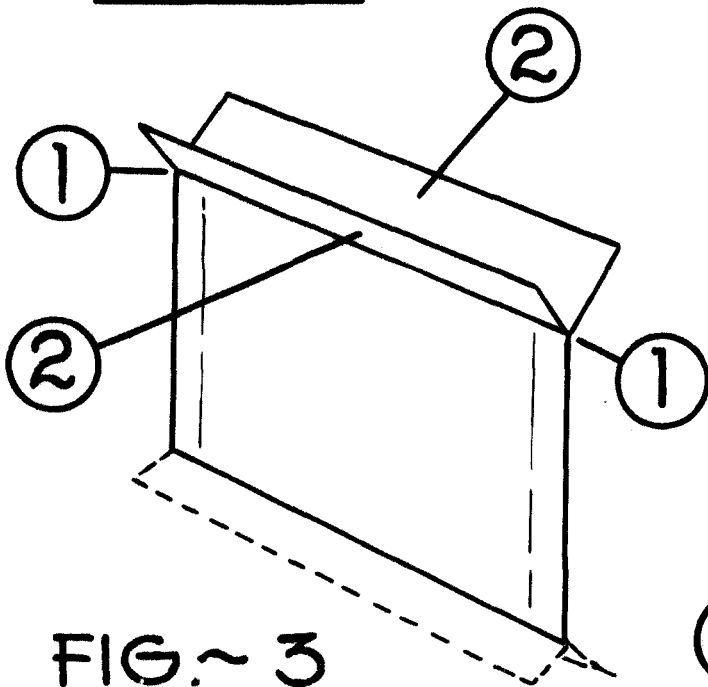

FIG.~3

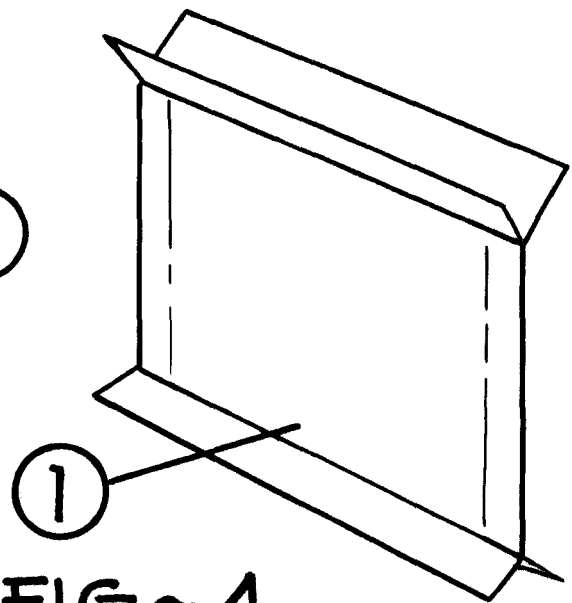

FIG.~4

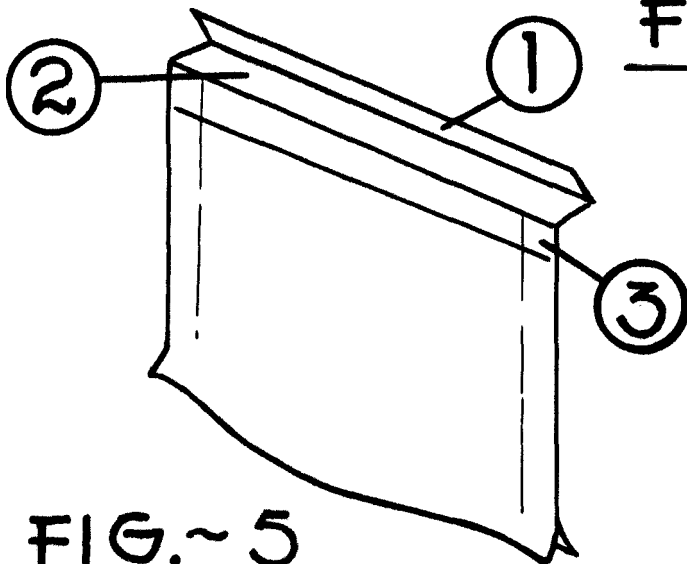

FIG.~5

ESCALA VARIABLE
MADRID 29 ENERO · 1966