



DIC 1965

118490

118490

MODELO DE UTILIDAD

por 20 años

por "UNA CAJA", a favor de Publicidad Iris, S.A., de nacionalidad española, domiciliada en Barcelona, Avda. Infanta Carlota Joaquina, 61.

=====

MEMORIA DESCRIPTIVA

Este Modelo de utilidad se refiere a una nueva realización de caja, que aporta considerables mejoras, de orden funcional y constructivo en especial, sobre los diversos tipos de caja que actualmente se conocen.

- 5. Es sabido que para que la presentación de un artículo resulte satisfactoria, ha de comenzarse porque la caja que lo contiene esté ejecutada de forma tal que posea atractivo estético, ello amén de que sus características que pudiéramos llamar funcionales, resulten eficaces. Así, para la exhibición y venta
- 10. de según que productos se precisa que la caja que los contenga resulte manejable y, sobre todo, ejecutada en forma tal que pueda ser totalmente desplegada, para su correcto y cómodo almacenaje, cuando la caja no se encuentra en posición de uso.

La presente caja se caracteriza por poseer todas las

- 15. ventajas que se han citado anteriormente, aplicándose especialmente para la contención de productos de cosmética masculina, a sa-



DIC 1965

- 2 -

118400

ber masaje, crema facial, colonia, etc., aunque igualmente podrá aplicarse a cualquier artículo apto para ser contenido en dicha caja.

- Para su mejor comprensión, nos vamos a referir a un dibujo que se adjunta, y que representa, a título de ejemplo explicativo, no limitativo, una caja realizada de acuerdo con el actual Modelo.
- 5.

En dicho dibujo, la figura 1 es una vista en planta de la caja en cuestión en posición desplegada.

10. Las figuras 2 y 3 muestran sendas vistas en planta de dos elementos auxiliares de la susodicha caja, a saber una lámina de acabado, y una tira de refuerzo.

- La figura 4 se corresponde con una vista en perspectiva de la propia caja, abierta y dispuesta para entrar en servicio.
- 15.

La figura 5 representa otra vista en perspectiva de la misma caja, mostrando los distintos elementos componentes de ella.

- Según tales figuras, la caja objeto del presente Modelo, está constituida por una lámina troquelada cuyo plegado viene a constituir la caja propiamente dicha, disponiéndose en el interior de la misma, ocupando las bases de la tapa -1- y caja -2-, una lámina de acabado -3-, existiendo además una tira de refuerzo -4- de los laterales de la parte correspondiente a la caja, y una bandeja -5- superponible en dicha caja, y dotada de vaciados -6- de configuración análoga a la de los artículos a envasar.
- 20.
- 25.

- Es esencial en el presente Modelo, que tanto la tapa -1- como la caja -2- lleven en cada uno de sus bordes libres sendas solapas consecutivas -7- y -8-, que se doblan unas sobre las otras, conformando las paredes de la caja, llevando las correspondientes a la tapa -1-, unas cortas aletas -9- que, en los latera-
- 30.



1965

- 3 -

118490

les menores, llevan en uno de sus extremos un pequeño encaje -10- destinado a actuar contra la uñeta -11- y el encaje angular -12- de la aleta correspondiente -9- situada en el tercer borde libre de la misma tapa -1-.

5. Entre la tapa -1- y caja -2- existe una zona intermedia -13- con pestañas laterales -14- y -15-, llevando también la caja -2- en los extremos libres de sus dobles solapas -7- y -8- unas aletas -16- y, entre el par de solapas -7- y -8- una estrecha zona -17- que es la que ocupa la parte superior de la
10. caja cuando queda plegada la misma, montando sobre la tira interna -4- de refuerzo de aquélla.

Tanto en la tapa -1- como en la caja -2- existen asimismo otras pestañas o solapas laterales -18-, encargadas de reforzar los laterales con los que se enfrentan.

15. Todo cuanto no afecte, altere, cambie o modifique la esencia de la caja descrita, será variable a los efectos del actual Modelo.

N O T A.

- Se reivindica como objeto de este registro por Modelo
20. de utilidad:

- 1.- Una caja, caracterizada esencialmente por estar constituida por una lámina troquelada, cuyo plegado determina la conformación de la caja, disponiéndose sobre la misma una lámina rectangular de acabado, dotada de una zona intermedia superpuesta a
25. la de separación de tapa y caja respectivamente, y situándose sobre dicha lámina una bandeja con vaciados de perfil análogo al de los artículos a envasar.
- 2.- La propia caja de la reivindicación anterior, caracterizada asimismo porque la lámina troquelada conformadora de la caja
30. propiamente dicha, posee en los bordes libres de la tapa y caja respectivamente, sendos pares de solapas, rematados en estre



1965

- 4 -

118490

chas aletas, de las cuales las correspondientes a los laterales menores de la tapa llevan, en uno de sus extremos, unos encajes que enganchan con las uñetas y entrantes angulares de los extremos de la tercera aleta correspondiente a la propia tapa, separándose los pares de solapas referidos de la parte correspondiente a la caja por una estrecha zona que queda superiormente al efectuar el plegado de la caja, montando sobre una tira laminar interna de refuerzo situada en la misma.

10. Sean cuales fueren las circunstancias que concurren en la esencialidad del Modelo de utilidad definido en las anteriores reivindicaciones, cuyo objeto es:

3.- "UNA CAJA".

15. Consta la presente memoria de cuatro hojas foliadas, mecanografiadas por una sola cara y de los dibujos unidos a la misma.

Barcelona, 16 DIC 1965

P.A. de Publicidad Iris, S.A.,



19000
16 DIC 1965

11840

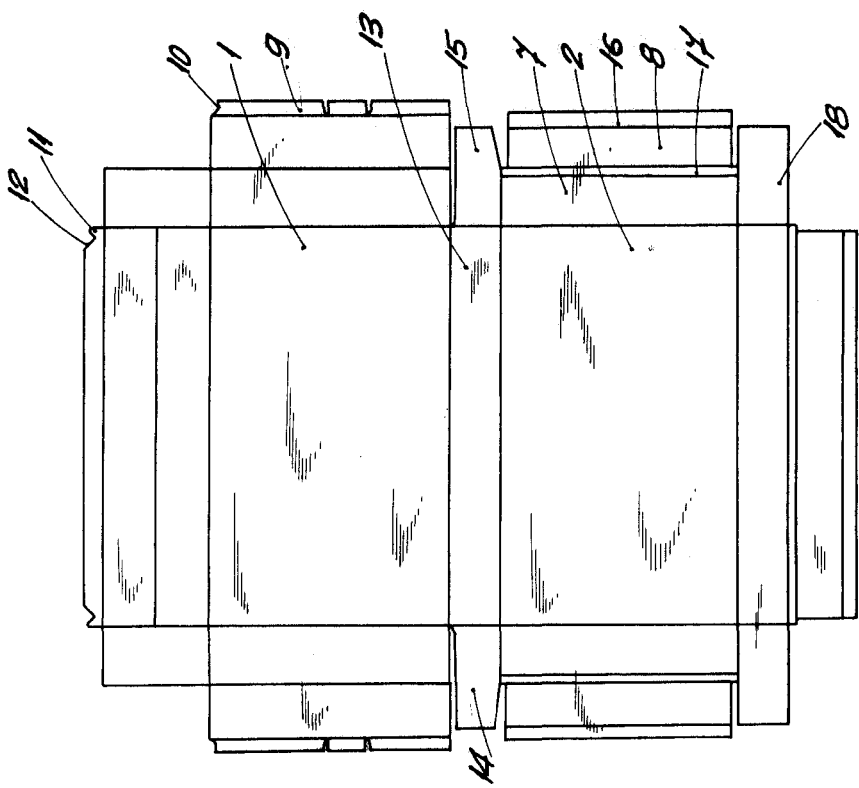

Fig. 1

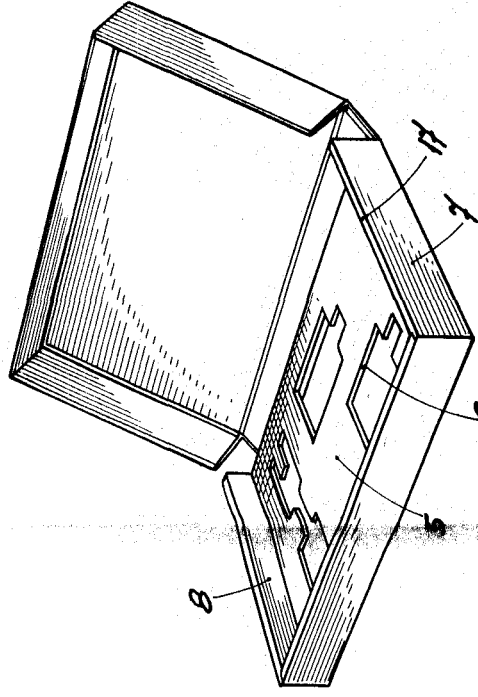

Fig. 4

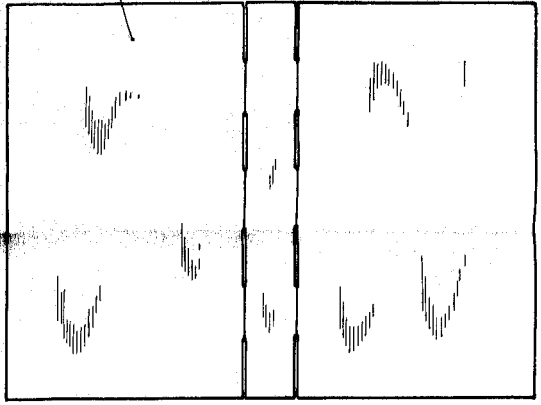

Fig. 2

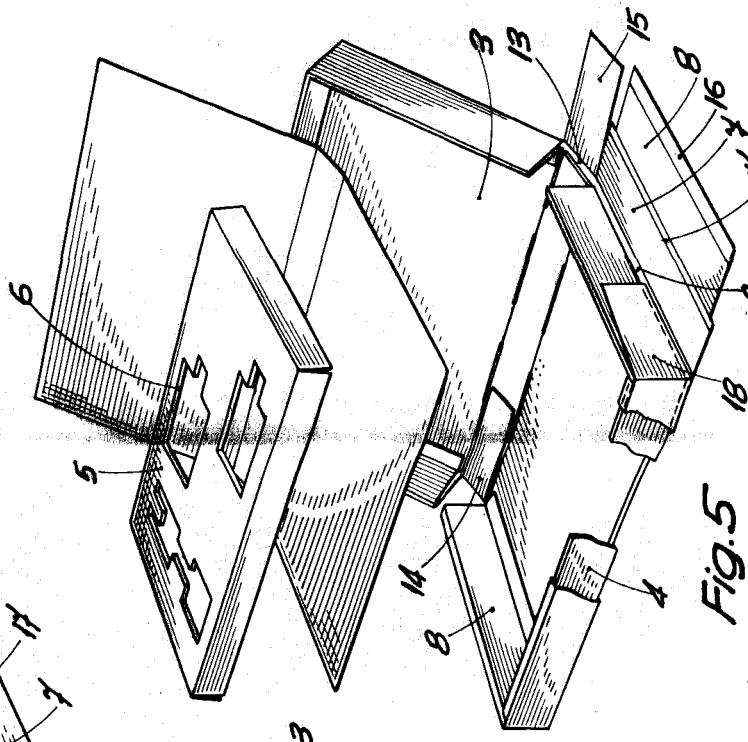

Fig. 5



Fig. 3

BARCELONA, 16 DIC 1965
P. A.