



1965

118471

118471

118471

MODELO DE UTILIDAD

por 20 años

por "UNA ESFERA PARA RELOJES", a favor de D. Luis FARRÉ Montañá, de nacionalidad española, domiciliado en TARRASA (Barcelona), Irineo, 3.

=====

MEMORIA DESCRIPTIVA

Se refiere el presente Modelo de utilidad, a un nuevo tipo de esfera para relojes, que viene a aportar notables y sensibles mejoras, de orden práctico especialmente, sobre las diversas realizaciones de esferas de tal tipo, ejecutadas hasta el momento.

5. En efecto, es sabido que son muy numerosas las ocasiones en que se precisa disponer de un reloj, de los denominados de carácter luminoso, es decir de los que llevan un material fosforescente que permite la visualización de la esfera del reloj, aún cuando uno se encuentre en la oscuridad.

10. En la actualidad, ya existen esferas de tal tipo, ahora bien el mayor problema que presentan las mismas, es que para la situación de dichas zonas fosforescentes se utiliza el aplicarla sobre la numeración de la esfera e incluso sobre las manecillas y visualizando posteriormente dichas manecillas, se aprecia la hora deseada.

15. Esto representa un serio problema puesto que resulta muy



difícultoso proceder a la aplicación de dicho material fosforescente sobre los números, y sobre las manecillas, que por lo general adoptan, en el caso de relojes de pulsera, unas dimensiones muy reducidas.

5. El presente Modelo de utilidad viene a dar a conocer un nuevo tipo de esfera para relojes, de los que poseen esfera luminosa, que elimina los inconvenientes referidos, ya que para conseguir este efecto de luminosidad, no hace falta recurrir a un trabajo tan preciso ni minucioso como el que se necesita actualmente.

10. Para mayor facilidad en las descripciones, nos vamos a referir a continuación a un dibujo que se adjunta a la presente memoria y que representa, a título de ejemplo explicativo, no limitativo, una esfera para relojes, realizada de acuerdo con el actual Modelo.

15. En dicho dibujo, la figura 1 es una vista en alzado de la esfera en cuestión, mostrando los distintos elementos componentes de la misma.

20. La figura 2 se corresponde con una sección longitudinal completa de la misma esfera, según el plano de corte A-A de la figura 1.

25. Según tales figuras, la esfera para relojes objeto del presente Modelo, está constituida por una placa -1- en la que se han practicado sendas acanaladuras concéntricas -2- y -3- en las cuales se han alojado sendas tiras -4- y -5- de material fosforescente adecuado, practicándose asimismo en cuatro puntos diametrales de la propia esfera otros entrantes -6- que reciben también material fosforescente -7-.

30. Es esencial en el presente Modelo que los extremos libres de las manecillas -8- y -9- del reloj estén ensanchados según -10- y -11- y recorran cada una de las acanaladuras refe-



1965

118471

-3-

- ridas, con lo que el paso de dichos ensanchamientos por aquellas acanaladuras determinará en las circunferencias luminosas unos puntos opacos que se traducirán en la hora marcada por el reloj, sin más que observar los puntos de referencia determinados por
5. los entrantes -6- y el material también luminoso -7-
- Dado que la manecilla minuterá -9- es de mayor longitud que la horaria -8-, ha de poseer una zona -12-, bien transparente o bien impregnada también con material fosforescente para no interrumpir la circunferencia luminosa interna correspondiente.
10. Todo cuanto no afecte, altere, cambie o modifique la esencia de la esfera descrita, será variable a los efectos del actual Modelo.
- N O T A.
- Se reivindica como objeto de este registro por Modelo
15. de utilidad:
- 1.- Una esfera para relojes, caracterizada esencialmente por presentar dos acanaladuras concéntricas, y cuatro entrantes diametrales dos a dos, todo ello recubierto con una capa de material fosforescente, poseyendo los extremos de las manecillas ensanchados, y desplazables por encima de las referidas acanaladuras, determinando puntos opacos en las mismas que marcan la hora deseada, siendo portadora la manecilla de mayor longitud de una zona transparente a una distancia del centro igual al radio de la circunferencia luminosa interna.
- 20.
25. Sean cuales fueren las circunstancias que concurren en la esencialidad del Modelo de utilidad definido en la anterior reivindicación, cuyo objeto es:
- 2.- "UNA ESFERA PARA RELOJES".
- Consta la presente memoria de cuatro hojas foliadas,
30. mecanografiadas por una sola cara y de los dibujos unidos a la



DIC. 1965

118473

misma.

Barcelona, 14 DIC 1965

P.A. de D. Luis FARRE Montañá,

118471

14 DIC

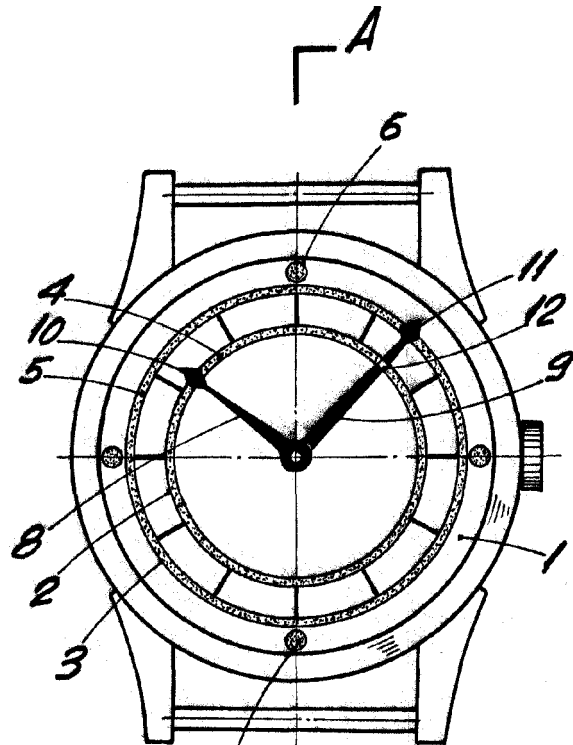

LA

Fig. 1

A-A

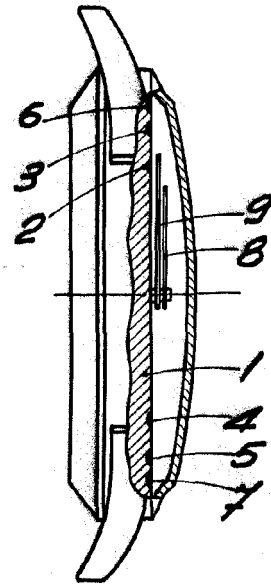

Fig. 2

BARCELONA 4 DIC 1965
P. A.

ESCALA VARIABLE