



1965

118407

MODELO DE UTILIDAD

por 20 años

por "UN DISPOSITIVO DE APERTURA PARA ENVASES EXPOSITORES", a favor de OMICE, S.A., de nacionalidad española, domiciliada en Barcelona, Fontanella, 20, 4º C.

=====

MEMORIA DESCRIPTIVA

Se refiere el presente Modelo de utilidad a un dispositivo de apertura, especialmente diseñado para su aplicación a envases expositores, que viene a aportar notables y sensibles mejoras, de orden práctico en especial, sobre todo lo conocido

5. hasta el momento en tal sentido.

En efecto, es sabido que actualmente son muy utilizados unos envases expositores constituidos por una lámina de soporte, a la que va unido por una de sus caras un cuerpo, preferentemente de material plástico, moldeado de forma tal que pueda contener en su interior artículos consonantes con dicha forma. Este tipo de envases se ha venido utilizando también de forma tal que la lámina transparente de plástico, constitutiva del envase propiamente dicho, adopte una estructura prismática, para contener en su interior una cierta cantidad de elementos de pequeño tamaño.

15. Este tipo de envasado ha obtenido una gran aceptación en el mercado, por resultar sumamente simple de fabricación y por



DIC 1965

- 2 - 118467

- tanto muy económico, ello amén de que la naturaleza transparente del cuerpo constitutivo del envase propiamente dicho permite la visualización del interior del mismo, pudiendo apreciar el estado en que se encuentran los artículos a adquirir. Es evidente pues que la aplicación de estos envases ha venido a ser una considerable mejora en los sistemas de embalaje, y que por tanto resultan utilizables para la exposición y venta de cualquier artículo; ahora bien, estos envases expositores presentan un serio inconveniente, cual es el de que en el caso de que sean varios los artículos contenidos en el envase, para proceder a la extracción de uno de ellos, hay que romper bien la lámina de soporte o bien la constitutiva del envase propiamente dicho, con lo que el conjunto queda prácticamente inservible.

- El presente Modelo de utilidad viene a dar a conocer un dispositivo de apertura especialmente aplicable a este tipo de envases, que permite poder extraer fácilmente los artículos del interior del envase sin tener que proceder a la rotura de ninguno de los elementos componentes del mismo. Resulta pues sumamente utilitario, desde el momento que una vez que se ha extraído uno de los artículos contenidos en el envase puede volver a cerrarse éste, quedando en la misma posición en que ha sido expendido.

- Para su mejor comprensión y mayor facilidad en las descripciones, nos vamos a referir a un dibujo que se adjunta a la presente memoria, y que representa, a título de ejemplo explicativo, no limitativo, un dispositivo de apertura para envases expositores, realizado de conformidad con el presente Modelo.

- En dicho dibujo, la figura 1 es una vista en perspectiva del dispositivo en cuestión acoplado a un envase, y en posición cerrada.

La figura 2 se corresponde con la propia vista en pers-



1965

118467

- 3 -

pectiva del mismo dispositivo, pero en posición abierta.

La figura 3 representa una sección transversal del propio dispositivo de apertura, acoplado al envase, según el plano de corte A-A de la figura 1.

5. Según tales figuras, el dispositivo de apertura para envases expositores objeto del presente Modelo, está constituido por sendas pestañas -1- y -2- dispuestas una bajo la otra, troqueladas de la lámina de soporte -3- del envase, que es la que recibe la lámina transparente delantera -4- en cuyo interior
10. -5- están contenidos los elementos correspondientes a envasar.

- Es esencial en el presente Modelo que la superior de las pestañas referidas lleve una corta solapa central -6- que, al proceder al cierre del dispositivo, queda alojada en un entrante -7- practicado asimismo en el centro de la otra pestaña
15. -2-, de forma tal que todo ello no sobresale de la superficie de la lámina -3-.

- Por el contrario, cuando se quiere proceder a la extracción de uno de los artículos contenidos en -5-, basta con tirar hacia arriba de la solapa -6- abriendo las dos pestañas
20. -1- y -2- hacia arriba y abajo respectivamente, donde se articulan en líneas transversales correspondientes -8- y -9- para, a continuación, volver a dejarlas en su posición inicial.

- Todo cuanto no afecte, altere, cambie o modifique la esencia del dispositivo descrito, será variable a los efectos
25. del actual Modelo.

N O T A.

Se reivindica como objeto de este registro por Modelo de utilidad:

- 1.- Un dispositivo de apertura para envases expositores, del tipo de los que constan de una lámina de soporte a la que va unida
30. por una de sus caras una lámina moldeada de material transparente, en cuyo interior quedan contenidos los elementos a envasar,



1965

- 4 - 118467

- caracterizado esencialmente por estar constituido por dos pestafias, dispuestas una bajo la otra, con posibilidad de articulación en líneas transversales correspondientes, y troqueladas de la lámina de soporte referida, llevando una de dichas pestafias
5. una solapa central ajustable, en la posición de cierre, en el entrante correspondiente de la otra pestafia más abajo situada.

Sean cuales fueren las circunstancias que concurren en la esencialidad del Modelo de utilidad definido en la anterior reivindicación, cuyo objeto es:

10. 2.- "UN DISPOSITIVO DE APERTURA PARA ENVASES EXPOSITORES".

Consta la presente memoria de cuatro hojas foliadas, mecanografiadas por una sola cara y de los dibujos unidos a la misma.

Barcelona, 14 DIC 1965

15.

P.A. de OMICE, S.A.,

118467

14 DIC

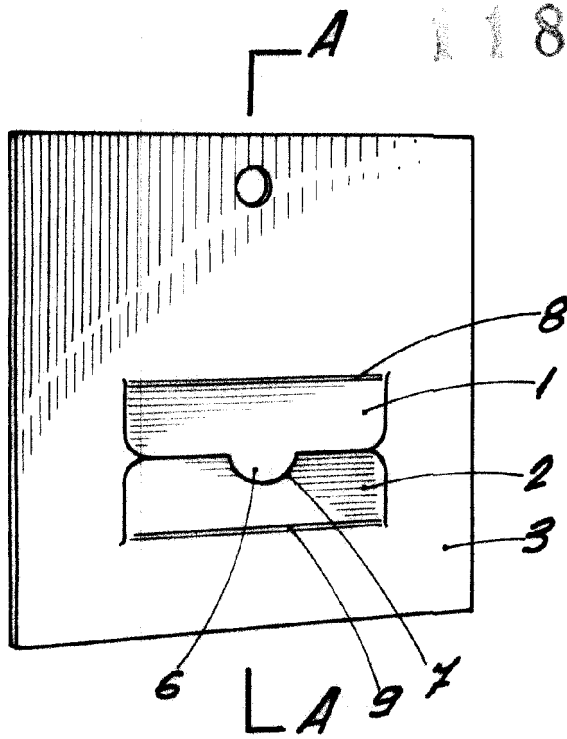

Fig. 1

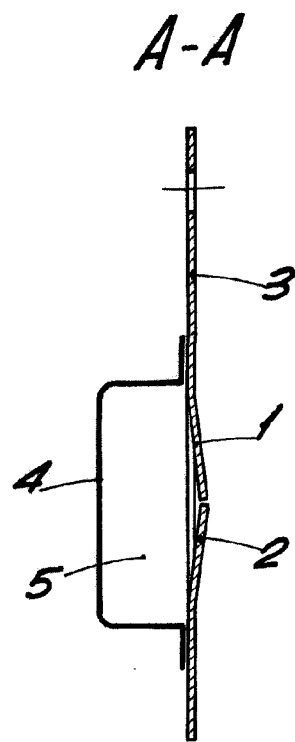

Fig. 3

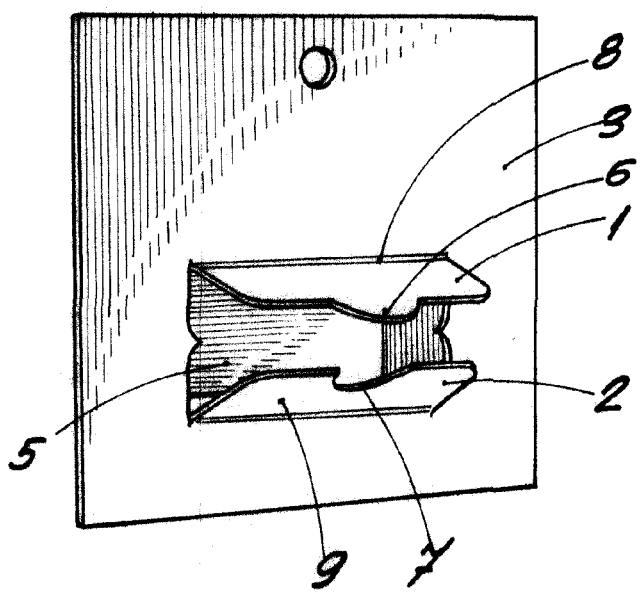

Fig. 2

BARCELONA, 14 DIC 1965
P. A.

ESCALA VARIABLE