



118462

MODELO DE UTILIDAD

que por 20 años, para España y sus Posesiones, se solicita a favor de PLASTICOS ESPAÑOLES S.A., Sociedad constituida en España y con sede en TORRELAVEGA (Santander), Avenida de Pablo Garnica sin número, po: "EMBOCADURA PARA ENVASES CON TAPON DE CIERRE SOLIDARIO".-

Memoria descriptiva.-

5 Corresponde esta Memoria descriptiva a un Modelo de Utilidad que concierne, como se indica en el enunciado, a una embocadura para envases que presenta una disposición formal especial, la que permite solidarizar a la misma el correspondiente tapón de cierre, también realizado en condiciones propias de novedad.

10 De lo expuesto se desprende que la principal característica del Modelo es la que proporciona la imposibilidad de extraer el tapón de cierre del envase propiamente dicho, - al que queda solidarizado en tal forma que es preciso destruirlo para provocar su desprendimiento.

15 Este hecho reporta, como es consiguiente, acusadas ventajas funcionales, especialmente en los tan utilizados actualmente envases de plástico, en los que por la flexibilidad de su material, fácilmente maleable, en contraposición con la rigidez habitual del tapón es muy difícil obtener - una perfecta obturación, con el consiguiente peligro que - ello representa de pérdida o vertido del contenido.

20 El tapón objeto del registro, por el hecho de acoplarse solidariamente a la embocadura del envase, proporciona a



éste la rigidez necesaria para suprimir tal inconveniente.

25 Por otra parte ha sido provisto además de los medios de acoplamiento, de los necesarios de cierre y apertura, que permitan, respectivamente, la obturación perfecta o la extracción normal del contenido.

30 Por tal objeto se solicita el correspondiente Modelo de Utilidad que asegure al peticionario el derecho exclusivo a su fabricación industrial, de conformidad en un todo con el que se reconoce en el artículo 171 del vigente Estatuto de Propiedad Industrial.

35 Con el fin de ilustrar adecuadamente la descripción - que de este objeto se realiza a continuación, se acompaña una hoja de planos en la que sin carácter limitativo - se representa un ejemplo de ejecución preferido, el cual - debe ser considerado en su más amplio aspecto, ya que se-
rá posible introducir en el mismo todas aquellas modifica-
ciones de detalle que no alteren su finalidad caracterís-
tica.

En el plano:

40 FIGURA 1ª, es una doble vista en corte y planta del tapón, y

FIGURA 2ª, una vista también doble en corte y planta de la disposición prevista en la embocadura del envase.

45 De conformidad con lo representado el cuello del envase -1-, ha sido provisto de un resalte anular -2-, elemento - de retención del tapón -3-, una vez acoplado.

50 El tapón -3-, de disposición alargada para cubrir el - cuello del envase, está asimismo provisto en su interior de un nervio -4-, encajable en su adaptación por debajo del resalte -2- del cuello del envase, quedando de esta - manera solidariamente retenido en el mismo



55

El fondo interno del tapón ha sido provisto de una prolongación -5- en forma de casquillo, destinada a obturar la boca del envase, al introducirse en la misma en la operación de capsulado.

60

El citado casquillo sobresale al exterior del tapón en una prolongación -6- en el centro de la cual se prevé un canal -7- vertedor, comunicante con el interior del envase.

La pieza de cierre -8- está constituida por una sazoleta acoplable sobre el propio tapón para procurar su obturación, habiéndose previsto en el interior de la misma un apéndice -9-, coincidente con el canal -6- vertedor, en el que se introduce en el cierre, procurando su obturación.

65

Esta pieza de cierre está unida al cuerpo del tapón mediante la disposición de una lámina -10-, de material flexible, que asegura la permanencia de la misma en el conjunto, tanto en posición de apertura, como en la de cierre.

70

Descrito suficientemente el objeto que constituye este Modelo de Utilidad, sólo resta añadir que en su realización podrán introducirse todas aquellas modificaciones de detalle que no varíen sustancialmente su esencialidad, que es la que se desprende de cuanto antecede y se reivindica a continuación. Podrán por tanto afectar a cambios de forma, materia en que se fabrique, proporciones, dimensiones, etc., y deberán quedar todas ellas comprendidas en la protección que se recae-

75

NOTA

En resumen: El presente Modelo de Utilidad habrá de recaer esencialmente sobre las siguientes:

80

REIVINDICACIONES

1ª).- EMBOCADURA PARA ENVASES CON TAPON DE CIERRE SOLIDARIO caracterizada esencialmente porque el cuello del frasco o en-



85

vase ha sido provisto de un resalte anular periférico, que constituye el elemento de retención del tapón solidario, que a tal efecto está dotado a su vez de un nervio en su cara interna, encajable en la operación de capsulado por debajo del resalte descrito.

90

2ª).- EMBOCADURA PARA ENVASES CON TAPON DE CIERRE SOLIDARIO, según la reivindicación 1ª), caracterizado porque el tapón presenta una conformación alargada para cubrir el cuello del envase, y está constituido por dos piezas, una la de acoplamiento y solidarización al cuello del envase y la otra, la de cierre, unidas ambas entre sí y por su parte posterior, por medio de una lámina flexible que asegura la permanencia en el conjunto de los dos elementos en cualquier posición funcional.

95

100

3ª).- EMBOCADURA PARA ENVASES CON TAPON DE CIERRE SOLIDARIO, según reivindicaciones 1ª) y 2), caracterizado porque la pieza del tapón acoplada en el cuello del envase, ha sido provista en su fondo interno de un casquillo cilíndrico, destinado a obturar la boca del envase, y de una prolongación exterior en el centro de la cual se prevé la disposición de un canal vertedor, comunicante con el interior del casquillo.

105

4ª).- EMBOCADURA PARA ENVASES CON TAPON DE CIERRE SOLIDARIO, según reivindicaciones 1ª) a 3ª), caracterizado porque la pieza de cierre está constituida por una cazoleta acoplable sobre la pieza de ajuste, y presenta en su interior un apéndice, previsto en verticalidad, que es coincidente con el canal vertedor, en el que se introduce para proporcionar la obturación.

110

5ª).- EMBOCADURA PARA ENVASES CON TAPON DE CIERRE SOLIDARIO.



115 Consta la presente Memoria descriptiva de cinco folios numerados y mecanografiados a una sola cara, a los que se une -- una hoja de planos de dibujo, para su mejor comprensión.

Madrid, 29 DIC. 1965

P. A



418462

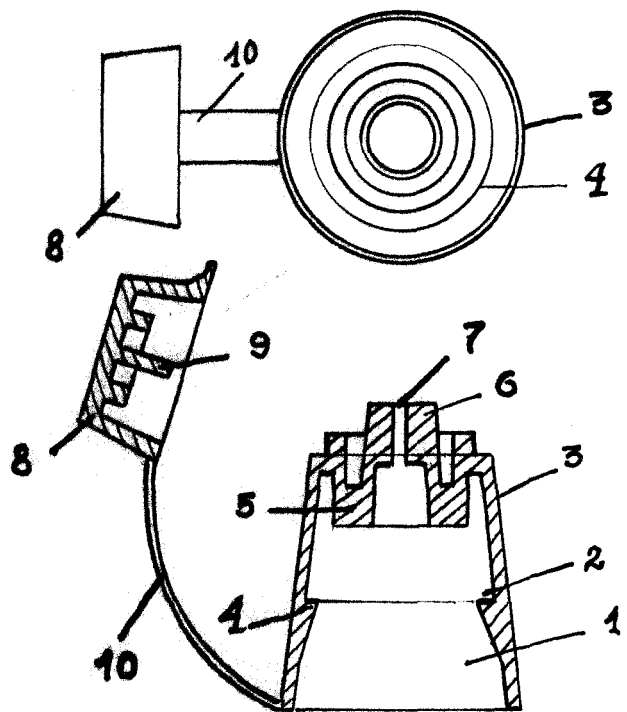

FIG. 1

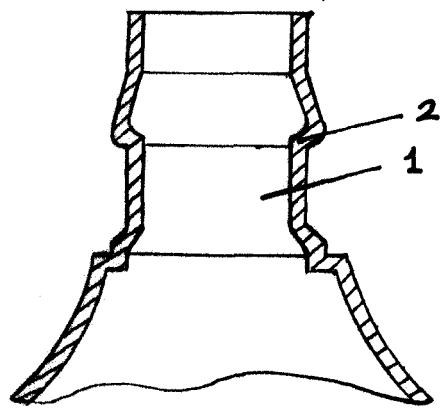
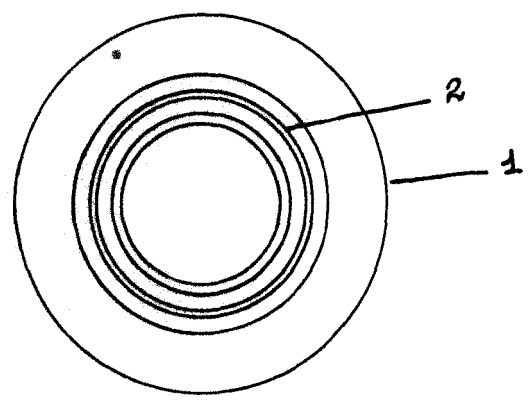

FIG. 2



Escala variable
Madrid: 29 DIC. 1965