

118460

# memoria descriptiva



M O D E L O   D E   U T I L I D A D

solicitud en ESPAÑA por VEINTE AÑOS, a

favor de INDUSTRIALIZACION Y COMERCIALIZA-

CION DE PATENTES Y MARCAS, S.A. (ICSA), de na-

cionalidad española, residente en Valencia,

En Sans, 5, por "DISPOSITIVO PARA LIMPIEZA Y

SECADO DE SUELOS".-----

-----



Se refiere la presente Memoria Descriptiva que se une a solicitud de registro como Modelo de Utilidad a un dispositivo para limpieza y secado de suelos, cuyas características de novedad le confieren la cualidad de aportar a los fines que se persiguen las ventajas siguientes:

1ª Eficacia, porque en el fregado de suelos, tanto si se ha realizado por el elemento típico constituido por cualquier variante de las bayetas, como si lo es por medio de escobas a base de mopa, lo cierto es que no quedan realmente secos, y este inconveniente queda salvado con el dispositivo que se preconiza.

2ª. Ligereza, porque pese a que es capaz de sécar sin escurrir extensas zonas de suelo, su peso es muy liviano.

3ª Sencillez, en su manejo, que no requiere aprendizaje especial sino que es automáticamente comprendido y desarrollado por el personal usuario.

4ª Economía, lo que representa una inmediata aceptación tanto para el uso doméstico, como para limpieza de oficinas, clínicas, bibliotecas etc.

5ª Higiene porque tanto los efectos de su uso, como su uso en sí, no contribuye a la contaminación del aire,



sino todo lo contrario, por lo cual los ambientes climatizados no se perjudican.

Se acompañan unos dibujos en los que se muestra una manera de llevar el invento a la práctica, haciéndose constatar de manera expresa que el mismo carece de carácter privativo en sus detalles, toda vez que se citan solamente a título de ejemplo.

La FIGURA PRIMERA representa una de las dos piezas la cual a su vez presenta varias zonas de las cuales se señala con (1) a un marco en forma de perfil en U que lleva indisolublemente unidas, dos piezas (2) que determinan un cuello que recibe el mango, al que se sujeta por la presión de una abrazadera (3) que presiona mediante el tornillo de cabeza a mariposa (4).

La otra pieza, es también compuesta y consta de una lámina de espuma de goma (6) doblada en forma de U en cuya posición se mantiene por el efecto de pinza que posee una pletina (5) doblada igualmente en U y en cuyo cuenco queda hundida la lámina de espuma de goma (6) por medio de unos remaches (7).



Unos tornillos (8) atraviesan el marco (1) de la figura anterior confiriendo, de medio de fijación de una a otra pieza.

45 La FIGURA TERCERA muestra el dispositivo montado y se utilizan los mismos signos convencionales para señalar las mismas partes de las figuras anteriores, por lo cual es (1) el marco y (6) la pieza de espuma de goma, que se fija a dicho marco por medio de los tornillos de cabeza a mariposa (9).

50

Con ello queda todo el dispositivo rígidamente unido al cuello (2) en el que queda abarcado el mango (10) y fijo por la presión de los tornillos (4).

Suficientemente descrito el invento así como una manera de llevar a la práctica se hace constar de manera expresa que el mismo acepta modificaciones de detalle siempre que éstas no afecten a su fundamento.

55

#### REIVINDICACIONES

1ª.- Dispositivo para limpieza y secado de suelos, caracterizado por que consta de dos piezas compuestas de las cuales una se compone de una lámina esponjosa, tal que

60



espuma de goma mantenida en U contra una pletina con este perfil, a la que se fija por remachado convencional y porque presenta unos orificios atravesados por espárragos roscados de cabeza alargada y mediante los cuales espárragos se fija a la otra pieza, a su vez constituida, por un cuerpo de perfil en U en cuyo cuenco se ajusta la pletina de la primera pieza, pasando sus espárragos a través de sendos orificios, tras los cuales se fijan por medio de tuercas a mariposa y porque esta pieza, en su parte alta central, lleva inamoviblemente unidas dos hojas troncocónicas arqueadas que determinan paso al mango, al que se inmoviliza por medio de una abrazadera, a las dos hojas troncocónicas, a las que presiona por medio de unos tornillos de cabeza a mariposa.

#### 2ª. DISPOSITIVO PARA LIMPIEZA Y SECADO DE SUELOS.

La presente Memoria Descriptiva, consta de cuatro hojas escritas a máquina y por una sola cara.

Madrid, 28 diciembre de 1.965

EL AGENTE OFICIAL,  
A. L. DE LA HERRAN  
P. P.

8487

8460

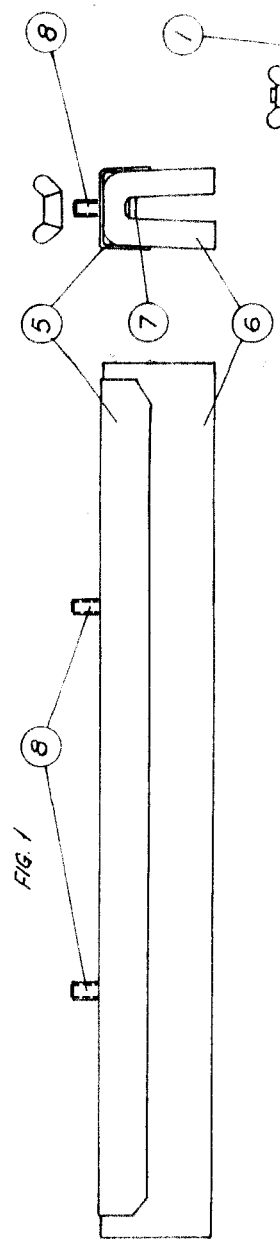
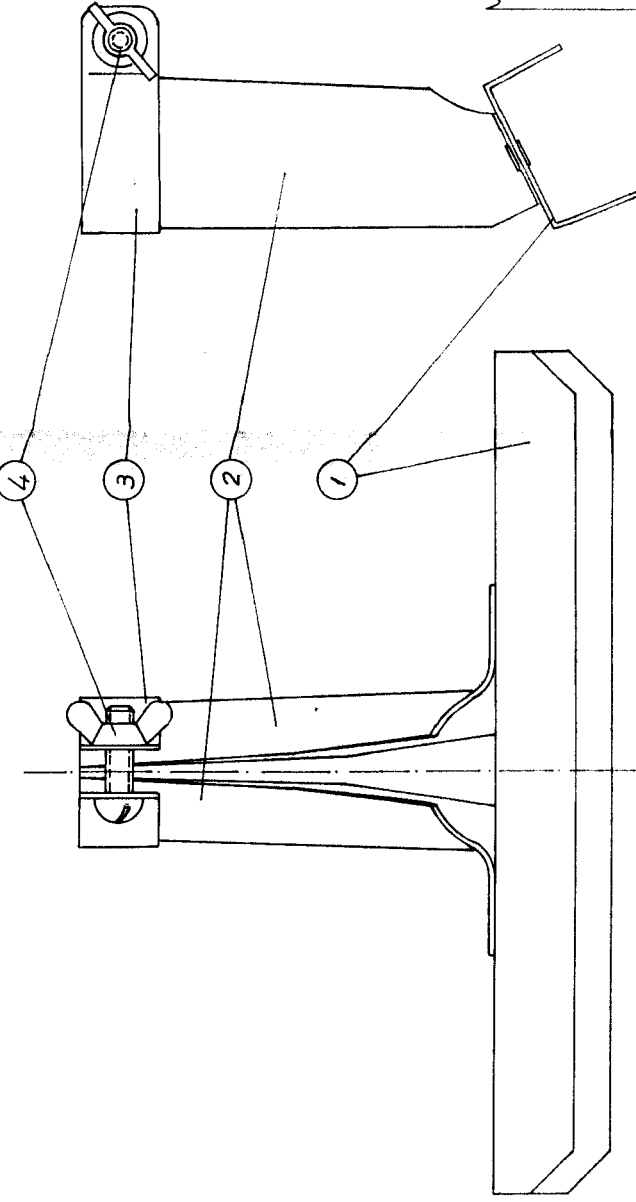

FIG. 2

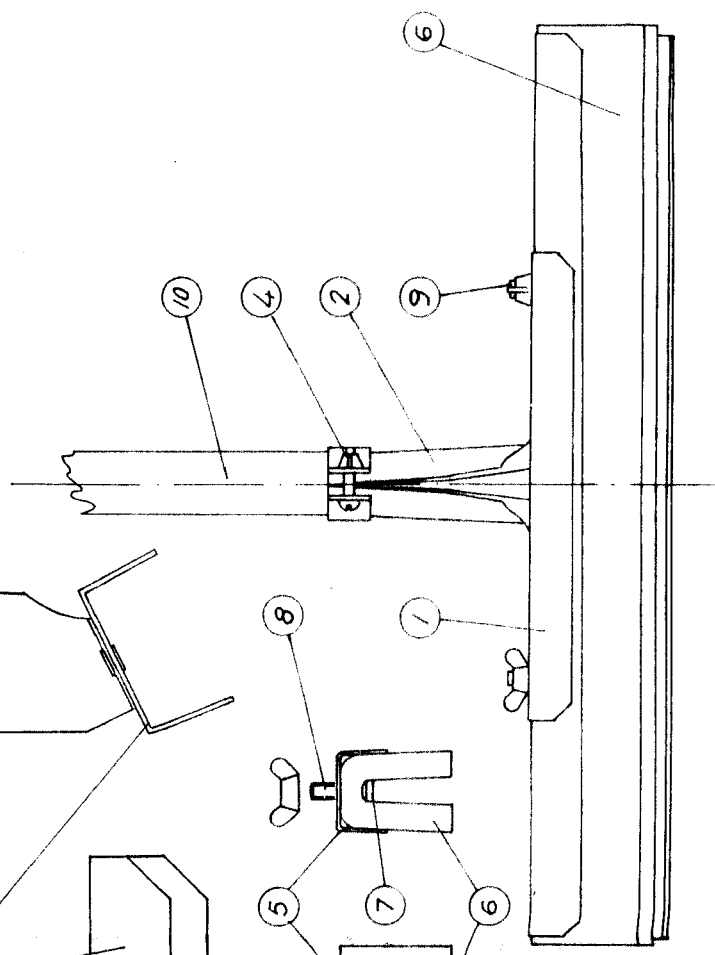

FIG. 3

Madrid, 28 JUN 1965

*[Handwritten signature]*

Escola variable