

118443

28



M O D E L O
D E
U T I L I D A D

por "UNA BANDEJA APILABLE PERFECCIONADA", a favor de Don
LUIS BURGUES BOBET, de nacionalidad española, domiciliado
en Barcelona, Ronda San Pedro, nº 60, pral 1ª.

= . =

MEMORIA DESCRIPTIVA

El presente modelo de utilidad se refiere a
una bandeja apilable perfeccionada.

Más concretamente, se refiere la invención a
una bandeja que presenta en la parte inferior de sus
5. laterales mayores, unas guías, mientras que la parte
superior de dichos laterales sobresale de los latera-
les menores y hacia fuera, de modo que este dispositi-

118443

28 DIC



vo permite el apilamiento de estas bandejas, al encajar y deslizar la parte superior de los laterales mayores en las guías existentes en los mismos constituyendo así un sencillo archivo, o bien clasificador de objetos fácil de desmontar y manejar.

5.

En el lateral anterior de dicha bandeja existe un pequeño cajetín, capaz para ubicar una tarjeta.

En la parte exterior del fondo de la bandeja, existen a todo lo largo unos nervios, que constituyen

10.

los pies de la misma.

Con el fin de facilitar la explicación se acompaña a la presente memoria descriptiva una lámina de dibujos en la que se ha practicado un caso de realización que se cita a título de ejemplo.

15.

En el dibujo:

La figura 1 muestra una vista en perspectiva de esta bandeja.

20.

La figura 2 muestra, en sección transversal, la disposición práctica de estas bandejas.

25.

Haciendo referencia a las figuras es de apreciar que esta bandeja 1 presenta en la parte inferior de sus laterales mayores 2 unas guías 3, mientras que la parte superior 4 de dichos laterales sobre-



sale, de los laterales anterior 5 y posterior 6 y ligeramente hacia el exterior, de modo que este dispositivo permite el apilamiento de estas bandejas, al anca-
jar y deslizar la parte superior 4 de los laterales
5. mayores 2 en las guias 3.

En el lateral anterior 5 de dicha bandeja 1 existe un pequeño cajetín 7, en donde se dispone una tarjeta indicadora.

En la parte exterior del fondo de la bande-
10. ja existen a lo largo unos nervios 8, que constituyen los pies de la misma.

La invención, dentro de su esencialidad, puede ser llevada a la práctica en otras formas de realización que difieran en detalle de la indicada
15. a título de ejemplo en la descripción, y a las cuales alcanzará igualmente la protección que se recaba. Podrá, pues, construirse en cualquier forma y tamaño, con los materiales más adecuados, por quedar todo ello comprendido en el espíritu de las reivindicaciones.



118443

N O T A

Descrito el objeto y utilidad de la presente invención, lo que se declara como no divulgado ni practicado en España, comprende las siguientes reivindicaciones:

5. 1. Una bandeja apilable perfeccionada, caracterizada esencialmente por el hecho de presentar en la parte inferior de sus laterales mayores, unas guías, mientras que la parte superior de dichos laterales sobresale de los laterales anterior y posterior y hacia el exterior,
10. de modo que este dispositivo permite el apilamiento de estas bandejas, al encajar y deslizar la parte superior de los laterales mayores en las citadas guías existentes en los mismos.
2. Una bandeja apilable perfeccionada.
15. Según se describe y reivindica en la presente memoria descriptiva que consta de 4 páginas foliadas y escritas a máquina por una sola de sus caras, acompañadas de una lámina de dibujos.

Madrid, a 28 DIC. 1965

p. a. JAIME ISERN

Joan



Fig. 1

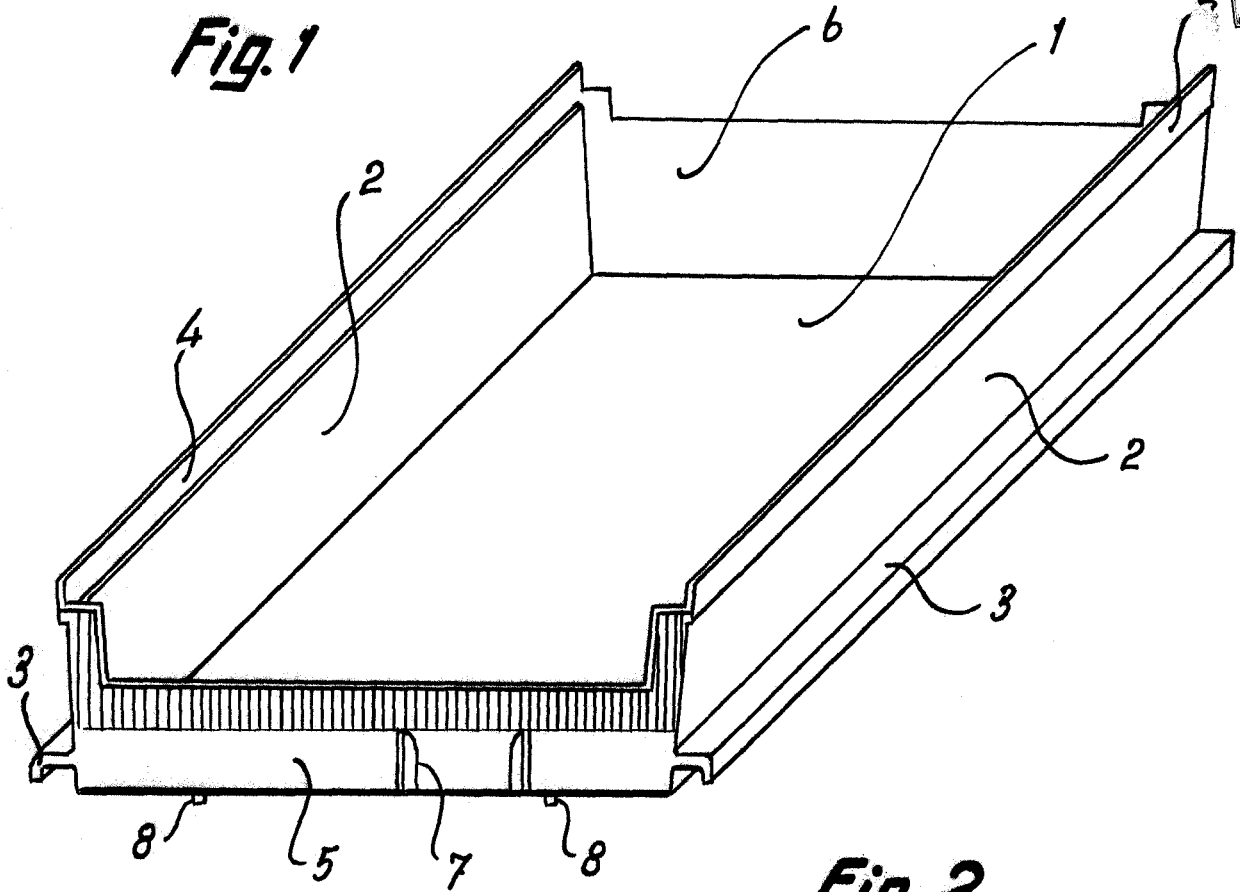
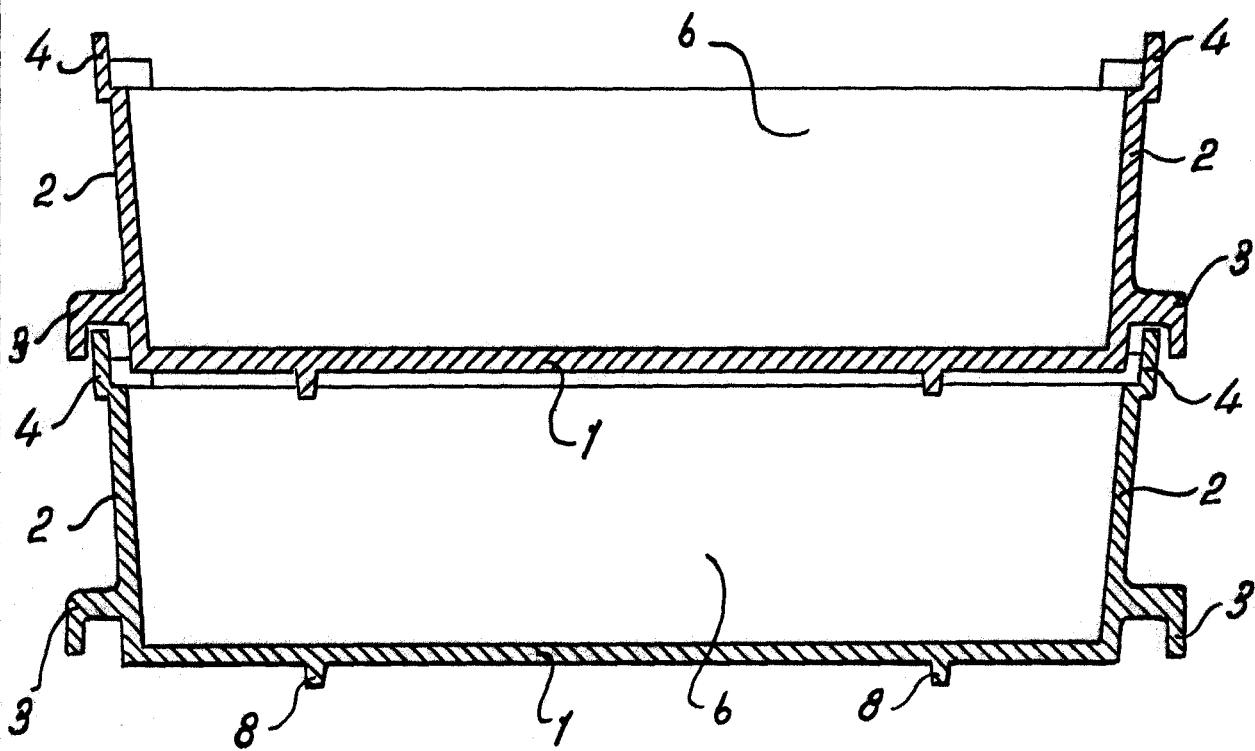

Fig. 2



Madrid, 28 DIC. 1965
Jaime Isern
p.p.
[Signature]