



118434

M O D E L O
D E
U T I L I D A D

para "UNA CAJA-ENVASE MULTIPLE", a favor de DON JUAN PUIG
MASSAGUER, de nacionalidad española, domiciliado en BAR-
CELONA, c/. Maestros Casals y Martorell, nº 14.

= . =

MEMORIA DESCRIPTIVA

El presente modelo de utilidad se refiere a una
caja envase-múltiple.

Más concretamente, se refiere la invención a una
caja normal, paralelepípedica rectangular, que se abre por
5. uno de sus lados mayores y que lleva ubicados en su interior
una serie de envases de material plástico. Dichos envases
son de forma alargada, abiertos por uno de sus lados menores
y unidos todos ellos por sus lados mayores, constituyendo una
lámina plegable. El primero de estos envases va unido por uno
10. de sus lados mayores a una lámina de papel o material similar,



dispuesta en el fondo de la caja. Dicha lámina presenta su primera mitad plegada al fondo de la susodicha caja, mientras que la otra mitad, en donde va sujeto por su borde el primer envase, va suelta y puede doblarse sobre la mitad sujeta al fondo.

5.

En dichos envases unitarios puede disponerse cualquier pieza de género de punto de poco volumen.

Estos envases, plegándose sobre su mismos de dos en dos, se disponen ubicados en el interior de la caja, en cuya cara superior irá la correspondiente propaganda alusiva al género ubicado en los envases unitarios.

10.

Con el fin de facilitar la explicación de acompaña a la presente memoria descriptiva una lámina de dibujos en la que se ha practicado un caso de realización que se cita a título de ejemplo.

15.

En el dibujo:

La figura 1 muestra una vista en perspectiva de la caja-envase, con los envases unitarios desplegados y saliendo fuera de la caja.

20.

La figura 2 representa una sección transversal de la citada caja.

Haciendo referencia a las figuras es de apreciar que esta caja-envase está constituida por una caja paralelepípedica rectangular 1, que se abre por uno de sus laterales mayores, llevando una tapa 2. En el interior de esta caja 1 van ubicados una serie de envases 3, los cuales son de forma alargada, abiertos 4

25.



por uno de sus lados menores y unidos y articulados todos ellos por sus lados mayores 5, constituyendo una faja plegable.

5. El primero de estos envases 2 va unido 6 por uno de sus lados mayores a una lámina 7, dispuesta en el fondo de la caja 1, la cual lámina presenta su primera mitad 8 pegada en dicho fondo, mientras que la otra mitad, en donde va sujeto por su borde 6 el primer envase, va suelto y puede doblarse sobre la mitad 8.

10. Los envases 3, plegándose sobre si mismos de dos en dos, se disponen ubicados en el interior de la caja 1.

15. La invención, dentro de su esencialidad, puede ser llevada a la práctica en otras formas de realización que difieran en detalle de la indicada a título de ejemplo en la descripción, y a las cuales alcanzará igualmente la protección que se recaba; podrá, pues, construirse en cualquier forma y tamaño, con los materiales más adecuados, por quedar todo ello comprendido en el espíritu de las reivindicaciones.

20.



N O T A

Descrito el objeto y utilidad de la presente invención, lo que se declara como no divulgado ni practicado en España, comprende las siguientes reivindicaciones:

1. Una caja-envase múltiple, caracterizada esencialmente por el hecho de estar constituida por una caja normal. paralelepípedica rectangular, que se abre por una de sus caras laterales mayores y que lleva ubicados en su interior una serie de envases de material elástico, los cuales son de forma rectangular alargada, abiertos por uno de sus lados menores y unidos todos ellos por sus lados mayores, constituyendo una faja plegable, estando el primero de estos envases unido, por uno de sus lados mayores, a una lámina de papel, dispuesta en el fondo de la caja, de modo que dicha lámina presenta su primera mitad pegada al fondo de la susodicha caja, mientras que la otra mitad, en donde va sujeto por su borde el primer envase, está suelta y puede doblarse sobre la mitad sujeta en el fondo, de modo que estos envases unitarios, plegándose sobre si mismos de dos en dos, se disponen ubicados en el interior de la caja.

2. Una caja-envase múltiple.



Según se describe y reivindica en la presente memoria descriptiva que consta de cinco hojas foliadas y escritas a máquina por una sola cara, acompañadas de una lámina de dibujos.

Madrid, a 28 DIC. 1965

p.a.

JAIME ISERN

D. P.



Fig. 1

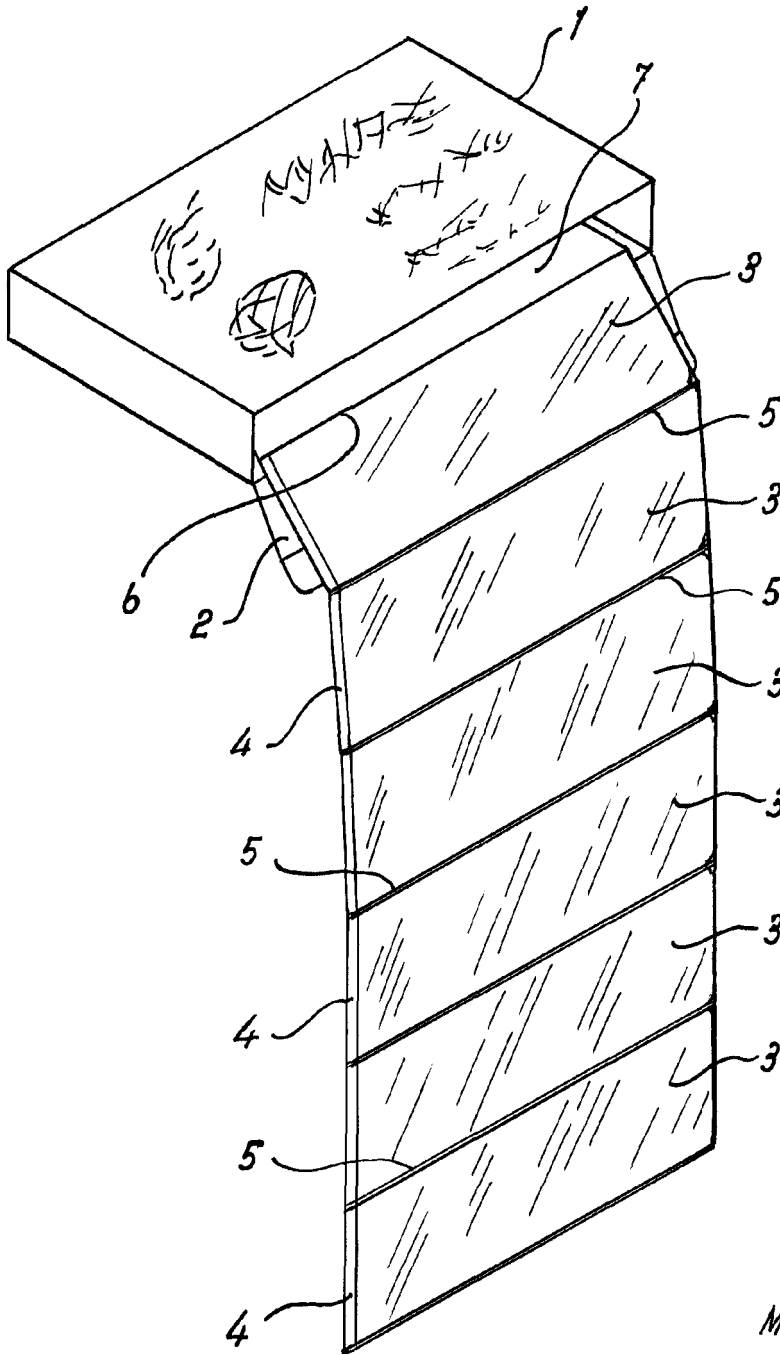
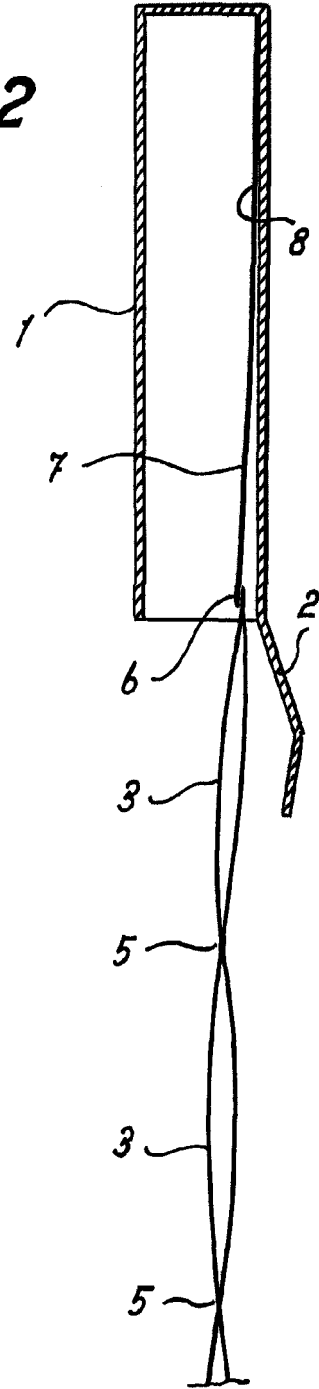

Fig. 2



Madrid, 28 DIC. 1965

p.p. Jaime Isern