

MP/.

118357

23 DI



memoria descriptiva

CLASE DE
REGISTRO

un Modelo de Utilidad, por veinte años en España,

NOMBRE Y
NACIONA-
LIDAD DEL
SOLICITANTE

D. Luis Albendea Gómez
(de nacionalidad española)

RESIDENCIA
Y DOMICILIO

Bilbao, Plaza Mártires, 7-1º dcha.

OBJETO

"PARAGUERO PARA AUTOMOVILES".

118357

230



- 1 -

1

El presente modelo de utilidad se refiere a un paraguero para automóviles, y otros vehículos, que evita que los paraguas mojados al ser plegados e introducidos en el coche o análogo, goteen mojando e incluso ensuciando el piso de los mismos, constituyendo un elemento sumamente útil para taxistas, médicos, agentes comerciales y en general todos los que realizan numerosas visitas con el coche en días lluviosos.

5

10

Esencialmente el dispositivo que se reivindica consiste en un receptáculo alargado, con el fondo en uno de los extremos y sección transversal usualmente en forma de herradura con los extremos unidos por una recta, que precisamente en la parte plana correspondiente a esta última, en la que lleva dispuesta una tira adhesiva, adecuada para pegarse a otra dispuesta al efecto en el interior del coche.

15

20

Es decir, el paraguero puede fácilmente ser montado y desmontado para verter el agua que recoja de los paraguas que haya contenido. Es susceptible de ser fabricado totalmente de plástico u otro material que se considere adecuado.

25

Concretaremos las características del paraguero que se reivindica, con referencia a las adjuntas figuras, que corresponden únicamente a una forma de ejecución, sin carácter alguno limitativo, que se presenta a título de ejemplo de realización con el fin indicado, ya que la forma, dimensiones y materiales con que se fabriquen las dis-

118357

23 1965

- 2 -

1

tintas piezas, serán en cada caso las que se estimen pertinentes para la aplicación concreta de que se trate, sin que tales variaciones, así como las que puedan hacerse en detalles de presentación u organización, afecten a la esencialidad reivindicada, por lo que los paragüeros que se fabriquen, de acuerdo con la idea general reseñada y cualquiera de esas modificaciones, no serán sino variantes igualmente comprendidas y protegidas por el presente registro.

5

10

La fig. 1 ilustra la vista lateral en alzado de un paragüero establecido de acuerdo con lo que se reivindica.

La fig. 2 corresponde de modo análogo a la vista posterior del mismo.

La fig. 3 es su sección transversal.

15

La fig. 4 indica la disposición del soporte o parte del coche en que se monta el paragüero.

La fig. 5 de modo análogo que la anterior, muestra el paragüero montado en su sitio, conteniendo un paraguas.

20

Con referencia a dichas figuras y a los números que sobre ellas designan las partes y detalles del paragüero representado, que interesan a los fines de esta memoria, la descripción del mismo es como sigue:

25

El cuerpo 2 del receptáculo, de sección transversal en la forma antes indicada, tiene en la parte superior un reborde 1 de refuerzo, y en la inferior presenta el fondo 4, también en herradura, como indica la fig. 3.



1

En la cara posterior plana del receptáculo 2, va montada la tira 3 de tejido afelpado, como un burdo terciopelo, destinada a adosarse fuertemente por adherencia a otra cinta o tira de material plástico, adhesivo por ambas

5 caras, que se señala en 5 en la fig. 4, y que previamente se ha pegado a la pared inferior del coeche, en la parte baja del asiento posterior, o donde se estime conveniente. El conjunto del paraguero así constituido presta servicio como se indica en la fig. 5.

10

N O T A.-

=====

15

El presente modelo de utilidad, comprende las siguientes reivindicaciones:

20

1.- Paraguero para automóviles, caracterizado porque está constituido por un receptáculo alargado, con el fondo en uno de los extremos y una cara plana en la que va dispuesta una tira adhesiva, destinada a pegarse en otra fijada al efecto en el interior del vehículo.

25

2.- Paraguero para automóviles, según la reivindicación anterior, caracterizado porque su sección transversal es en forma de herradura, con los extremos de las mismas unidas por una recta, a la que corresponde la parte plana en que va montada la tira adhesiva.

118357

23



1

3.- Paragüero para automóviles, según las reivindicaciones anteriores, caracterizado porque la boca del receptáculo presenta un reborde en su contorno exterior.

4.- Paragüero para automóviles.

5

Según se describe y reivindica en la presente memoria descriptiva y se ilustra con los planos que a la misma se acompañana.

Consta dicha memoria de cuatro hojas foliadas y escritas a máquina por una sola cara.

10

Madrid, a 23 DIC. 1965

CARLOS ROEB

15

20

25

23E

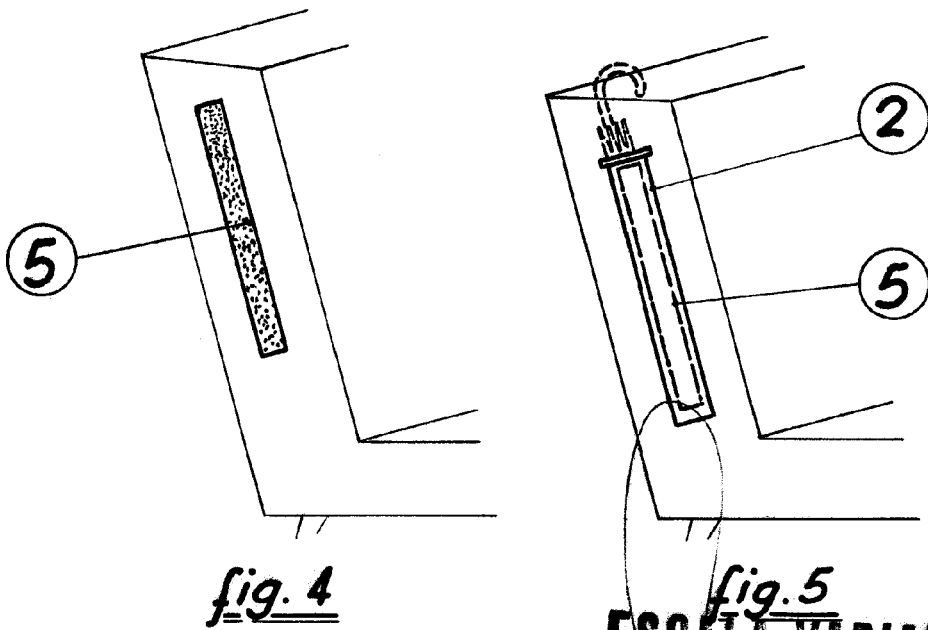
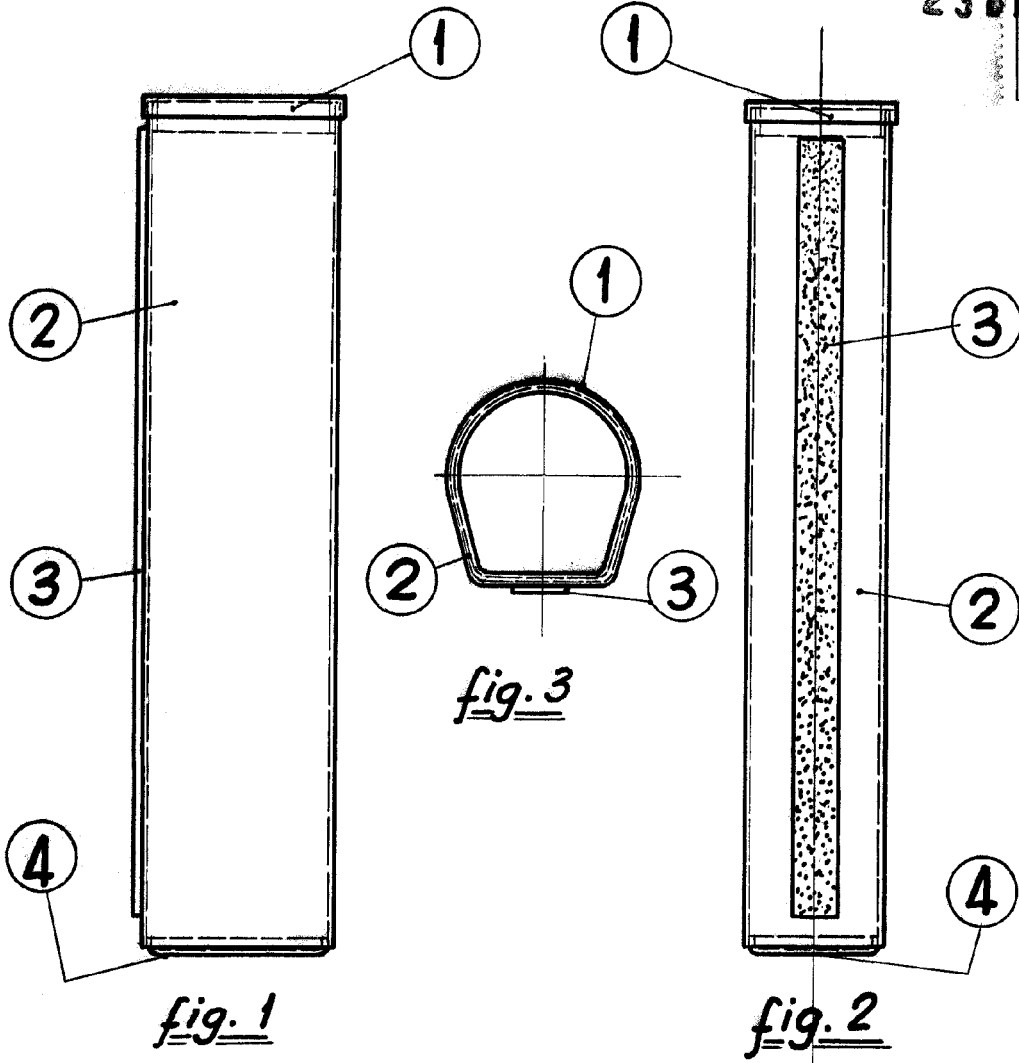

ESCALA VARIABLE

CARLOS

21.904