

118351



MEMORIA DESCRIPTIVA

de la PATENTE DE INVENCION, por 20 años, solicitada a favor de Da Razón Social: INDUSTRIAL COMERCIAL PLAUBER, S. A., Sociedad constituido conforme las Leyes Españolas, domiciliada en Barcelona, Calle Pallars, nº 20, para "UN PROCEDIMIENTO PARA LA OBTENCION DE EFECTOS DE RELIEVE Y PERSPECTIVA EN FOTOGRAFIAS Y DIBUJOS CORRIENTES".

La Patente de Invención a que se refiere la presente memoria descriptiva está destinada a garantizar la propiedad así como la explotación exclusiva de un procedimiento para obtener efectos de relieve y prespectiva en dibujos y fotografías corrientes.

5

En su esencialidad consiste el procedimiento de que se trata en disponer las fotografías y dibujos en que se aplique aquel, formando una concavidad cilíndrica y en mirarlos a través de las aberturas practicadas en una hoja o lámina que se situa frente a la hoja curvada que lleva el dibujo o fotografía, De esta manera la diversidad de distancia a que cada punto de un mismo plano horizontal se encuentra del ojo del observador y la necesidad de acomodar aquel a tales variaciones de distancia produce el efecto deseado de prespectiva y relieve.

10

El procedimiento de que se habla puede en su realización práctica ser sumamente variable y para su mejor comprensión se acompañan los dibujos de la hoja adjunta en los que a título tan solo de ejemplo se representa un caso de ejecución práctica del mismo.

15



20

En la Figura 1 se dibuja el elemento que se emplee en la forma de realización concreta a que se refiere el caso que se detalla y la Fig. 2 es una vista por encima del propio dispositivo, listo para su utilización.

25

La forma de realización de este procedimiento que se describe, consiste en una porción de cartulina o material análogo -1- de forma rectangular susceptible de doblarse según una línea -3- y en esta forma se unen los dos extremos de las mismas mediante una lengüeta -4- u otro dispositivo adecuado, como se muestra en la Fig. 2. La porción -2- de mayor longitud que la -1- ha de curvarse afectando una forma sensiblemente cilíndrica y en la cara interna de la misma en un espacio -5-, va dispuesto el dibujo o fotografía de que se trate. Dicho dibujo o fotografía pueden ser obtenidos directamente en la Hoja -1-2-, o bien en una hoja suelta fijada a aquella mediante un material adherente, por simple retención de sus puntas o en otra forma cualquiera conveniente y adecuada. Así pues, tales fotografías y dibujos podrán ser fijos o recambiables según se estime conveniente.

30

35

En cuanto a la porción delantera -1-, lleva practicadas unas aberturas o ventanas -6- de formas y dimensiones apropiadas.

40

De esta manera, colocado el observador en -7-, verá el dibujo o fotografía dispuesto sobre la hoja -2- a través de las ventanas -6- y como la distancia del mismo será mayor en la parte central que en los bordes laterales, la acomodación del ojo a tales variaciones de distancia dará lugar al efecto de relieve y perspectiva deseado.

45

Contribuirá a una mejor obtención del propio efecto el disponer entre el observador -7- y las hojas -1- una pantalla a modo de visera, simplemente la mano por ejemplo, ya que en otra forma quedará iluminada la hoja -2- y no los ojos del observador.

50

La porción -1- con las ventanas -6- podrá afectar cualquier forma y dibujos. Así por ejemplo podrá representar el interior



de una habitación con una ventana o balcón, el interior de un vagón de ferrocarril, automóvil o vehículo análogo, una azotea, miranda y en fin podrá presentar cualquier modalidad conveniente y adecuada.

55 Además, será variable el dispositivo en que se realice el procedimiento descrito en sus dimensiones y formas accesorias, materiales de que se fabrique, elementos suplementarios que en el mismo figuren y en general en todo cuanto no altere, cambie o modifique la esencialidad de la Patente descrita.

60

----- N O T A -----

Se reivindica como objeto de esta Patente:

65 1º - Un procedimiento para la obtención de efectos de relieve y perspectiva en dibujos y fotografías corrientes, que esencialmente consiste en disponer la fotografía o dibujo de que se trate de manera que afecte una forma cóncava curvada y en mirarlos desde una distancia conveniente o a través de unas aberturas practicadas en una lámina u hoja que se coloca frente a la superficie curvada en que va dispuesta la fotografía o dibujo.

70

2º - Una forma de ejecución del procedimiento de que se habla que consiste en disponer una hoja de cartulina y otro material, que se dobla según una línea determinada formando dos partes de anchura desigual las cuales se unen por sus extremos, por lo que la más ancha queda curvada y en la misma va dispuesto, de una manera permanente o no, el dibujo o fotografía de que se trate, en tanto que en la otra porción van practicadas unas aberturas a modo de ventanas.

75

3º - Un procedimiento para la obtención de efectos de relieve y perspectiva en fotografías y dibujos corrientes."

80

Consta la presente memoria descriptiva de cuatro hojas foliadas, escritas por una sola cara.

Barcelona, 23 de Mayo de 1930

P. A.

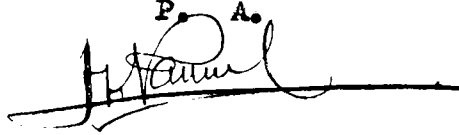
A handwritten signature in black ink, appearing to be 'J. A. ...', written over a horizontal line.

118351

FIG. 1

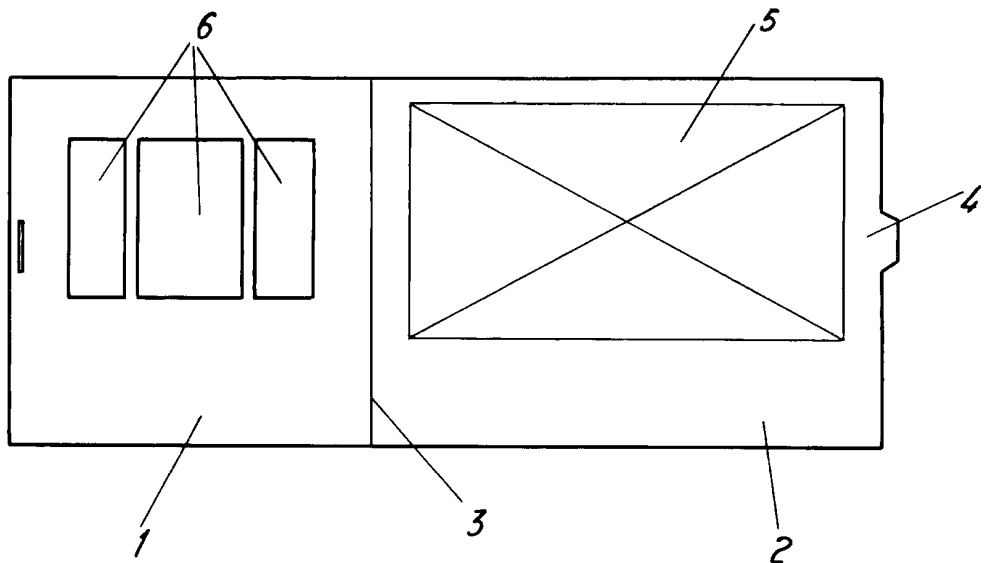
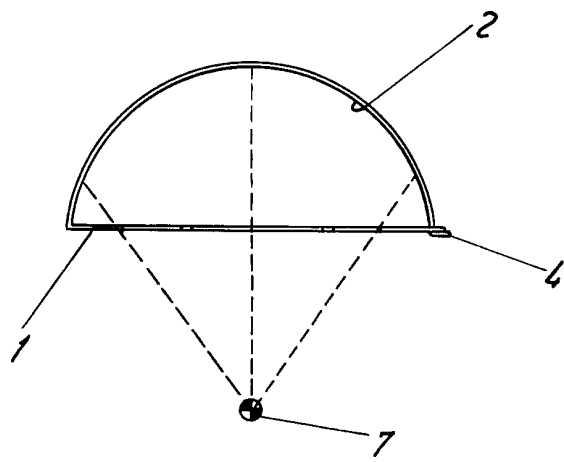

FIG. 2



ESCALA VARIABLE

BARCELONA 23 DE Mayo DE 1930
P.A.

A handwritten signature in dark ink, appearing to read 'J. Plauber', written over a horizontal line.