

118332

118332



MEMORIA DESCRIPTIVA

que corresponde a una solicitud de MODELO DE UTILIDAD, por veinte años, por " UN DISPOSITIVO PARA LA SUBIDA Y BAJADA DE LAS LUNAS DE AUTOMOVILES DE LUNAS CORREDIZAS", cuyo registro se solicita a favor de D. Alejandro Cabetas Hernández, Ingeniero Industrial, de nacionalidad española, residente en MADRID, calle Dr.Gomez Ulla, 14.-

- - - oOo - - -

Existen ciertos tipos de automoviles (como el Renault 4 L) que solo tienen lunas corredizas en las ventanillas delanteras y, en los modelos modernos, en las ventanillas traseras.

5.-

Esta disposición de lunas corredizas, es decir, que no pueden subirse y bajarse, sino correrse hacia delante y hacia atrás, resulta muy molesta, ya que el conductor no recibe aire suficiente, sobre todo en verano que es cuando más se conduce. Además, el hecho de dis-



40.-

Las figuras 5ª y 6ª son vistas de la puerta, de canto, respectivamente antes y después de su modificación según el invento.

45.-

Con referencia a los dibujos se verá que en primer lugar, el invento prevé la disposición de dos guías para el deslizamiento de la luna.

Estas deslizaderas, señaladas en los dibujos con las referencias 1 y 2, están dispuestas paralelas y espaciadas entre si y se inclinan hacia la parte anterior del vehículo.

50.-

Para poder disponer este juego de deslizaderas, las puertas actuales del tipo al cual se limita esta descripción a título de ejemplo y para fijar las ideas, no tienen espacio suficiente por estar remeti- das, como muestra la figura 5ª.

55.-

Para remediar este inconveniente y para la fija- ción de las guías (vease la figura 6ª) el invento prevé la retirada de la carcasa original 4 de la puerta y su sustitución por otra 4' de chapa, plástico, etc. que baja recta sin retracción, con lo que queda el espa- cio libre suficiente para el juego de la luna 3-.

60.-

La figura 4ª es una vista de detalle del can- to de la luna en su deslizadera. Podrá apreciarse la conveniencia de biselar ligeramente ambas aristas 5 y 5' del canto para facilitar la entrada de la luna en sus guías o deslizaderas 1 y 2. Conviene además que el vértice inferior derecho del cristal esté cortado en chaflán para obtener una mayor superficie de apoyo y deslizamiento.

65.-

Como es natural, esta disposición de guía de



70.-

las lunas podrá hacer uso de cualquier dispositivo elevador de tipo conocido y de dominio público, sin que el invento quede limitado en este sentido.

75.-

Las modificaciones que puedan ser introducidas en el objeto descrito y que no afecten a su esencialidad características, se entenderán incluidas en esta solicitud sean cualesquiera las circunstancias que concurren.

N o t a

80.-

Descrito suficientemente el objeto de esta solicitud, se declaran de novedad y propiedad las siguientes:

R e i v i n d i c a c i o n e s

85.-

1ª.- Un dispositivo para la subida y bajada de las lunas en automoviles de ventanas corredizas, caracterizadas porque en la armadura de la puerta se disponen dos deslizaderas de guía de la luna, las cuales están dispuestas paralelas e inclinadas hacia abajo en dirección de la parte delantera del vehículo, habiéndose sustituido el revestimiento interior de la puerta, retraído en el vehículo original, por un revestimiento recto que permite fijar las deslizaderas y que deja espacio libre para el juego de la luna, completándose esta disposición con un mecanismo elevador de la luna.

90.-

2ª.- Un dispositivo para la subida y bajada de las lunas en automóviles de ventas corredizas, según la reivindicación anterior, que se caracteriza porque la luna tiene rebajadas las aristas de sus cantos para facilitar su entrada en las deslizaderas.

95.-

100.-

3ª.- Un dispositivo para la subida y bajada de las lunas en automóviles de ventanas corredizas, según



las reivindicaciones anteriores, caracterizado porque el cristal está achaflanado en su vertice inferior derecho para aumentar la superficie de apoyo y deslizamiento.

4<sup>a</sup>.- UN DISPOSITIVO PARA LA SUBIDA Y BAJADA DE LAS LUNAS EN AUTOMOVILES DE VENTANAS CORREDIZAS.

Todo conforme se describe y reivindica en la presente Memoria Descriptiva que consta de cinco hojas y se ilustra con los dibujos que a la misma se acompañan.

Madrid, a veintidos de diciembre de mil novecientos sesenta y cinco.

D. ALEJANDRO CABETAS HERNANDEZ

p.a.

**FIG. 1ª** 1 1 83 32 **FIG. 2ª** 22

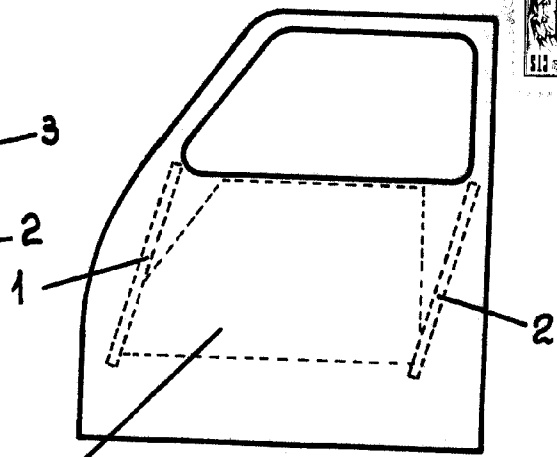
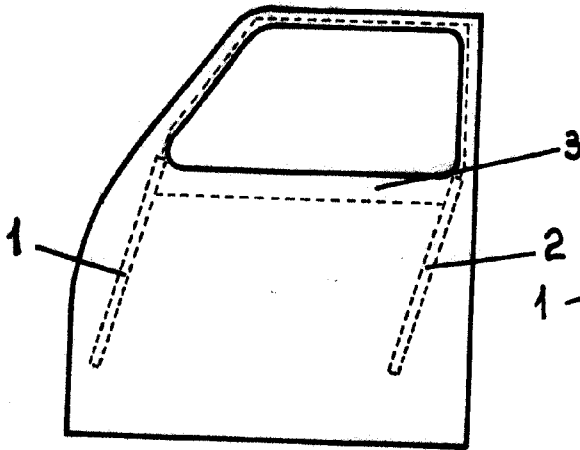

**FIG. 3ª**

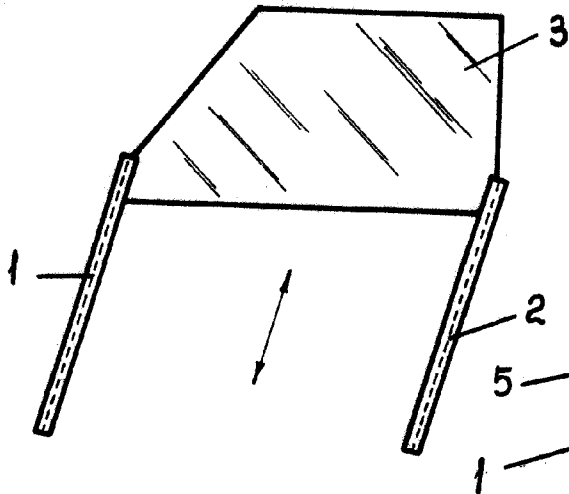

**FIG. 4ª**

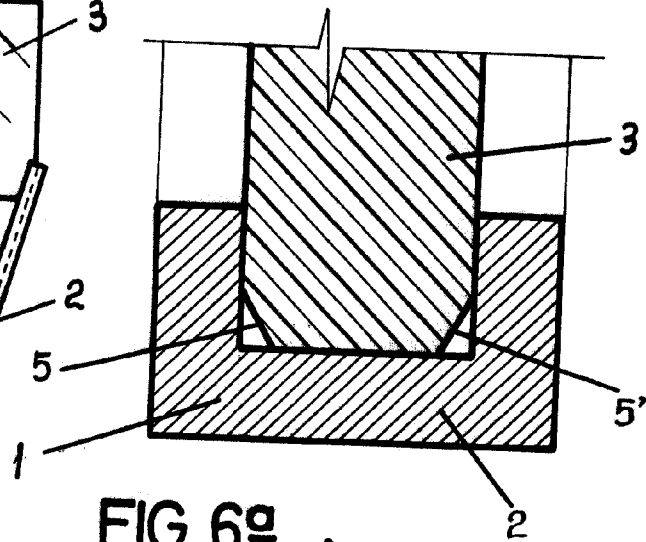

**FIG. 5ª**

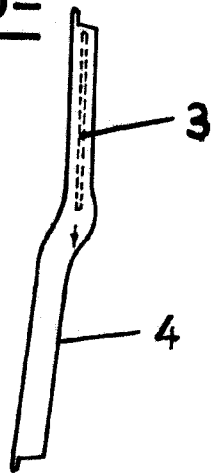

**FIG. 6ª**

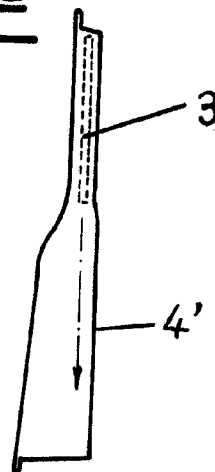

MADRID, 22 DE DICIEMBRE DE 1.865

ESCALA VARIABLE