

118328

22 D



118328

MEMORIA DESCRIPTIVA

que se acompaña a la solicitud de

UN MODELO DE UTILIDAD

que se solicita por veinte años en España, a favor de D. Miguel Martínez Cantullera, de nacionalidad española, domiciliado en Barcelona.- Duque de la Victoria, 14.

p o r

" AMORTIGUADOR ABSORVENTE PARA MAQUINAS Y SIMILARES "

"_="_="_="_="_="_="_"

5 El presente registro de Modelo de Utilidad, concierne como su enunciado indica, un amortiguador absorbente para maquinas y similares, de acuerdo con la descripción detallada que de los mismos se realiza, debiendo de interpretarse siempre este concepto en su más amplio sentido y nunca en limitativo.

Para la debida comprensión de este objeto, se adjunta a la presente memoria descriptiva una hoja de planos en la que a título de ejemplo se representan todas y cada una de las partes que lo forman y relación que guardan entre sí.

10 En la citada hoja de planos queda representado:

FIGURA PRIMERA.- Es una vista en perspectiva del amortiguador, bajo dos posibles variantes constructivas.

FIGURA SEGUNDA.- Son dos vistas en alzado lateral del mismo.

15 FIGURA TERCERA.- Es un detalle esquemático seccionado de la aplicación racional del amortiguador.

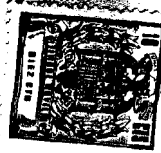

DIC. 1965

118328

50

1ª.- Amortiguador absorbente para máquinas y similares, caracterizado esencialmente porque comprende la disposición de bandas de una o más unidades estructuradas en puente y enlazadas, presentado extremos planos y vértices truncados que facilitan su adaptación permanente sobre soportes superiores y bases planas, estas de mayor anchura que el plano superior, yendo ambos taladrados para recibir al aparato y para establecer su anclaje, estando previsto que las bandas referidas sean de material resistente, elástico y de alta compresión para soportar cargas estáticas y absorber vibraciones de las cargas dinámicas.

55

2ª.- AMORTIGUADOR ABSORVENTE PARA MAQUINAS Y SIMILARES.

Todo ello tal y como se describe en el cuerpo de la presente memoria y se reivindica en su nota.

Esta memoria descriptiva consta de tres hojas, foliadas y mecanografiadas por una sola de sus caras y a dos espacios.

Madrid, 18 de diciembre de 1.965

José Luis Rodríguez Pomatta

118328

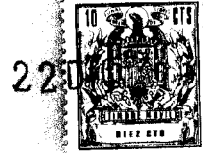

Fig. 1

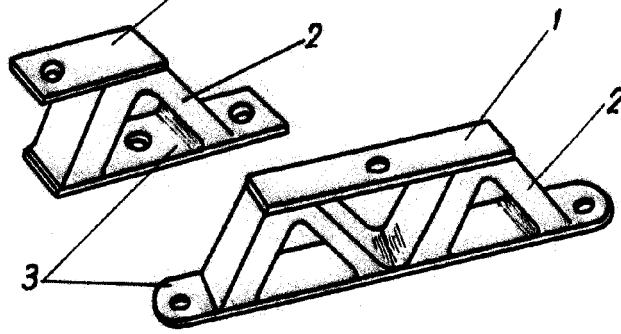

Fig. 2

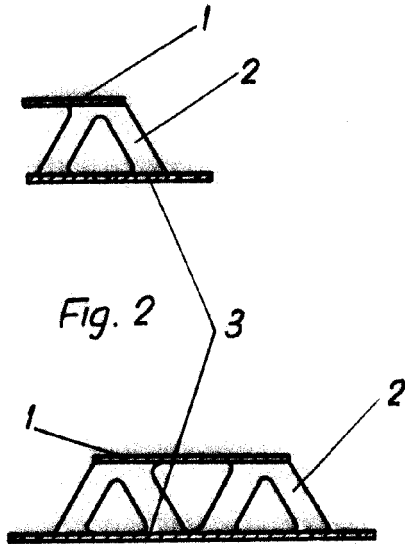
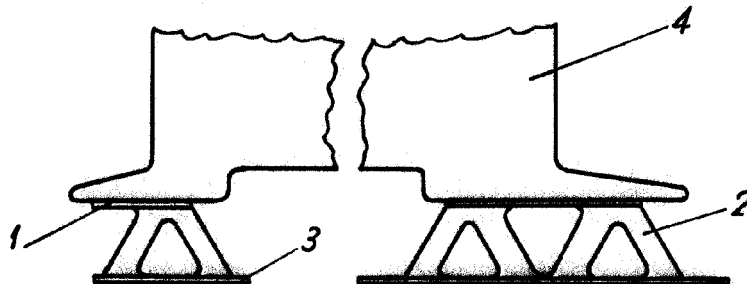

Fig. 3



Escala variable.

Madrid, 2 Dic. 1965
José Luis Rodríguez Pomales