

118298

24



MEMORIA DESCRIPTIVA

=====
Correspondiente a la solicitud de registro de un Modelo de Utilidad que, por veinte años se solicita registrar para España; a favor de la entidad NORBERTO ARIZMENDI Y CIA. S.R.C., de nacionalidad jurídica española, residente en EIBAR (Guipuzcoa), --

p o r

"UN ESCALAMO PERFECCIONADO".
=====

La presente Memoria concierne, como su enunciado indica, a la descripción de un tolete o escálamó, que constituye una interesante novedad industrial, y presenta sobre los conocidos, marcadas y sustanciales diferencias.

5 El escálamó que se preconiza, está destinado a sustituir a los toletes de madera que se utilizan normalmente en las embarcaciones deportivas y de pesca, lanchas, chanelas, etc., favoreciendo notablemente el uso de los remos, y evitando roturas y desgastes prematuros, lo que sucede con los toletes hasta
10 ahora utilizados tanto por el uso, como por las condiciones

118298



atmosféricas.

El escalamo objeto de esta descripción, permite una fácil adaptación del remo, haciendo posible la eliminación del estrobo de sogas que amarra el tolete con el mismo. Para ello, dicho escálamo, está constituido por una pieza de hierro forjado en forma de horquilla, en cuyas ramas paralelas existen tres parejas de orificios coincidentes dos a dos, y destinadas a recibir un pasador de hierro, en el que gira el remo, para imprimir el movimiento a la palada.

El tolete citado, se adapta a la embarcación por medio de su espiga, en cuya parte inferior existe un agujero para alojar un pasador, que impide la salida de la unidad, y sobre cuya espiga se realiza un movimiento de rotación, en simultaneidad con el giro imprimido a la remada.

Para que el escálamo así constituido no dañe a la embarcación en sus repetidos giros, se prevé dotar la espiga del mismo con un resalte, en el que apoya una arandela de goma. Por otra parte, para impedir la salida accidental del escálamo propuesto, la espiga del mismo se dota con un orificio destinado a recibir un pasador.

Una idea más completa del objeto que constituye este modelo de utilidad, se obtendrá con ayuda de la descripción que seguidamente se realizará del dibujo adjunto, y en el cual solo a título de ejemplo, se representa una preferente forma de realización practica, que se muestra en alzado lateral parcialmente seccionado, el escalamo propuesto.

Según se aprecia en el citado dibujo, el tolete que se preconiza, está constituido por una pieza de hierro forjado en forma de horquilla -1-, en cuyas ramas paralelas existen tres parejas de orificios -2-, destinados a que el pasador -3- pueda

118298



disponerse en la posición más adecuada a la utilización del remo -4-, y cuyo pasador se fija en su emplazamiento por medio del prisionero -5-.

5 En la espiga -6- del escalamo -1-, existe el ensanchamiento -7-, destinado a servir de apoyo a la arandela de goma o similar -8-, que sirve para impedir que el continuo movimiento del tolete, dañe la embarcación. En esta espiga, inferiormente, el taladro -9- permite el alojamiento de un pasador mediante el que se impide la salida del escálamo, del orificio
10 en que la espiga -6- del mismo se aloja.

Como se habrá podido comprobar por la descripción que se acaba de realizar, la invención proporciona una nuevo tolete o escálamo en forma de horquilla, que por su fortaleza y funcionalidad, proporciona al usuario una mayor seguridad en la adaptación del remo, eliminando el clásico estrobo de sogas.
15 ga.

Se hace constar expresamente a los efectos oportunos, que dentro del ámbito de la realización descrita, se podrán introducir todas las modificaciones de detalles que se estimen oportunas, sin que por ello se altere su esencialidad.
20

N O T A

EN RESUMEN el presente Modelo de Utilidad que, por veinte años se solicita registrar en España, deberá recaer sobre las siguientes reivindicaciones:

25 1ª.- UN ESCALAMO PERFECCIONADO, que esencialmente se caracteriza por estar constituido por una pieza de hierro forjado en forma de horquilla, en cuyas ramas paralelas existen varias parejas de taladros angularmente desplazados, con objeto de recibir en la posición más adecuada, un pasador, el cual sirve
30 de punto de giro al correspondiente remo.

118298



2ª.-UN ESCALAMO PERFECCIONADO, según apartado anterior, que esencialmente se caracteriza porque en la espiga de la pieza en forma de horquilla que constituye la unidad, existe un resalte anular, en el cual apoya una arandela elástica, que impide que los giros que en el escálamó provoca cada remada, dañen la embarcación a la que se incorpora.

3ª.- UN ESCALAMO PERFECCIONADO, según apartados anteriores, que esencialmente se caracteriza porque en la espiga de la pieza en forma de horquilla que constituye la unidad, existe inferiormente un taladro destinado a recibir un pasador, mediante el cual se impide la salida accidental de escálamó de su emplazamiento.

4ª.- Por último se reivindica como objeto sobre el que ha de recaer el presente Modelo de Utilidad que, por veinte años se solicita registrar para España, -----

p o r

"UN ESCALAMO PERFECCIONADO "

Todo tal y como queda expresado en la presente Memoria Descriptiva que, consta de cuatro hojas foliadas escritas por una sola cara y planos que se acompañan.

MADRID, 27 DIC. 1885

P.A.,

PEDRO FELIU MAÑA
P.P.

118298

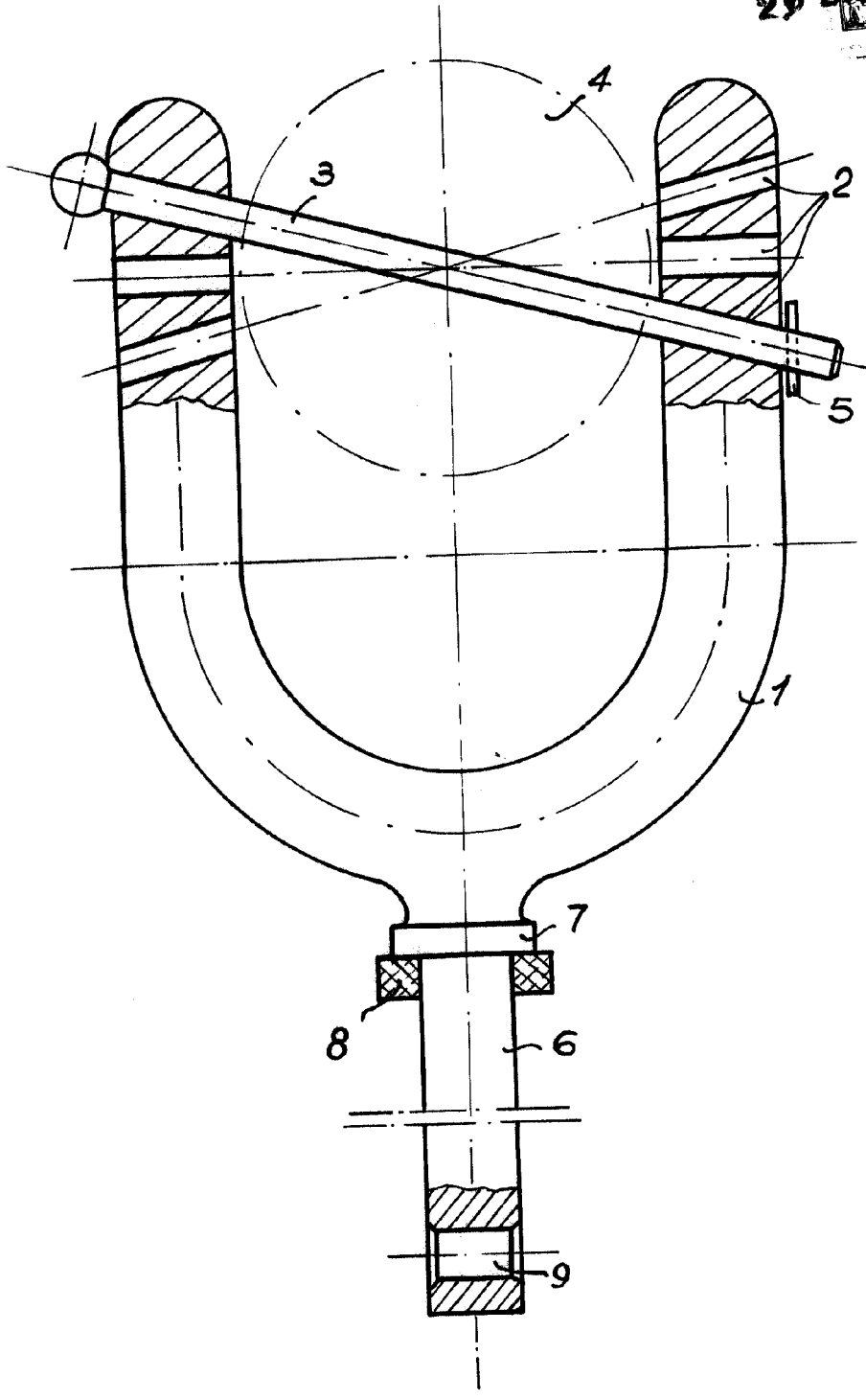

Madrid, 20 DIC. 1965
P.A.

PEDRO ESCOBAR
P.P.

ESCALA VARIABLE.