

118273

78



118273

- 1 -

MEMORIA DESCRIPTIVA

que se acompaña

a la solicitud de

registro de un MODELO DE UTILIDAD, por  
veinte años en España, a favor de DON  
EMILIO DE VILLA Y CALZADILLA, de nacio-  
nalidad española, residente en MADRID,  
Dr. Fleming, nº 4

por:

"PERCHA PERFECCIONADA PARA PANTALONES".



El presente registro de Modelo de Utilidad, concierne como su enunciado indica a una percha perfeccionada para pantalones, de acuerdo con la descripción detallada que del mismo se realiza.

5 Este resultado industrial mejora notablemente todo cuanto sobre el particular se conoce y utiliza actualmente, tanto por su sencillez constructiva, como de aplicación resistencia, indeformabilidad, estética y economía.

10 Para la debida ilustración de este objeto, se adjunta a la presente memoria descriptiva, una hoja de planos, en la que a título de ejemplo se representan todas y cada una de las partes que lo forman, y relación que guardan entre sí.

En la citada hoja de dibujos,

15 LA FIGURA PRIMERA, muestra frontalmente la percha cuyo registro se solicita.

LA FIGURA SEGUNDA, es un detalle de su colocación en el pantalón, y de la correspondiente suspensión.

En estas figuras y con el mismo valor en ambas, se aprecian las siguientes referencias:

20 1.- Representa una de las dos secciones iguales que crean cada elemento formativo de la propia percha.

25 Cada parte mencionada, de disposición laminar, presenta una mayor anchura en sus extremos y menor en su parte central que se superpone en el plano solidario bajo un efecto deslizante con el fin de ajustar la longitud precisa para fijación de los bajos del pantalón, cuya disposición asegura la conservación de la raya, detalle representado en la figura segunda del plano anexo.

30 Los sectores -1- mencionados, son entre sí iguales y por pares respectivos forman unidades independientes de fi-



jación de cada bajo del pantalón.

2.- Dentados previstos en cada extremo de los planos -1- y que establecen una perfecta fijación en el interior de cada bajo.

5 3.- Ranuras dispuestas longitudinalmente en cada plano -1- y que representan el medio de deslizamiento de cada dos láminas superpuestas, consiguiéndose una graduación automática de su longitud, cuya característica permite la utilización de la percha en cualquier tipo o talla de pantalón.

10 4.- Remaches fijados en cada extremo de los planos -1-, montados sobre la ranura del plano solidario y que facilitan el deslizamiento, necesario para graduar la longitud de la percha.

15 5.- Corresponde a resortes de alta flexibilidad, cuyos extremos quedan fijados en el par de planos que forman cada unidad de sujeción.

20 Este resorte metálico actúa de muelle, estableciendo en su fase inoperante la máxima apertura de los planos -1- y dicho resorte, por su contracción, facilita el ajuste de la percha sobre cada bajo de pantalón, según su medida.

Cada horquilla resorte -5- presenta un arrollamiento en su vértice exterior cuya disposición facilita la utilización como tal resorte y su recuperación.

25 6.- Gancho que enlaza a los resortes -5- por sus vértices anillados y que facilitan la suspensión del conjunto, detalle mostrado en la citada figura segunda de la adjunta ilustración.

30 La colocación de esta percha es sumamente sencilla, bastando una simple presión en cada extremo de los planos -1- en sentido contrario y de orientación central, desplazándose



ambos planos por los remaches -4- a lo largo de las ranuras -3-.

Esta percha será fabricada en cualquier clase de material conveniente y en las dimensiones mas apropiadas.

5            Descrita suficientemente la naturaleza del Modelo, se hace constar expresamente que cualquier modificación de detalle que se introduzca en el mismo, se considerará incluida dentro de esta protección en tanto que no altere o modifique esencialmente su finalidad característica.

10           Por último, se declaran de novedad en España las reivindicaciones consignadas en la siguiente

N O T A

15           1ª.- PERCHA PERFECCIONADA PARA PANTALONES, caracterizada esencialmente por comprender dos unidades independientes de fijación para cada bajo del pantalón y que están constituidas, cada una de ellas, por dos planos de sensible reducción de anchura en su parte central por uno de sus bordes y que están situados en superposición parcial en su parte central y que quedan unidos permanentemente y en forma deslizante, mediante unos remaches que se desplazan a lo largo de sendas ranuras longitudinales previstas en cada plano opuesto, facilitando por su reducción longitudinal el ajuste sobre la prenda y su retención por extensión por medio de unos dentados dispuestos en los extremos exteriores de cada plano, presentando cada unidad de sujeción una horquilla-resorte que representa el sistema automático de recuperación de cada unidad a su máxima longitud y al propio tiempo de suspensión, en la posición invertida de la percha por la unión de los vértices anillados de cada horquilla a un gancho apropiado.

20

25

30



2ª.- "PERCHA PERFECCIONADA PARA PANTALONES".

Todo según se indica en la presente memoria que consta de cinco páginas escritas a máquina.

Madrid,

JOSE MARIA DEL CORRAL,

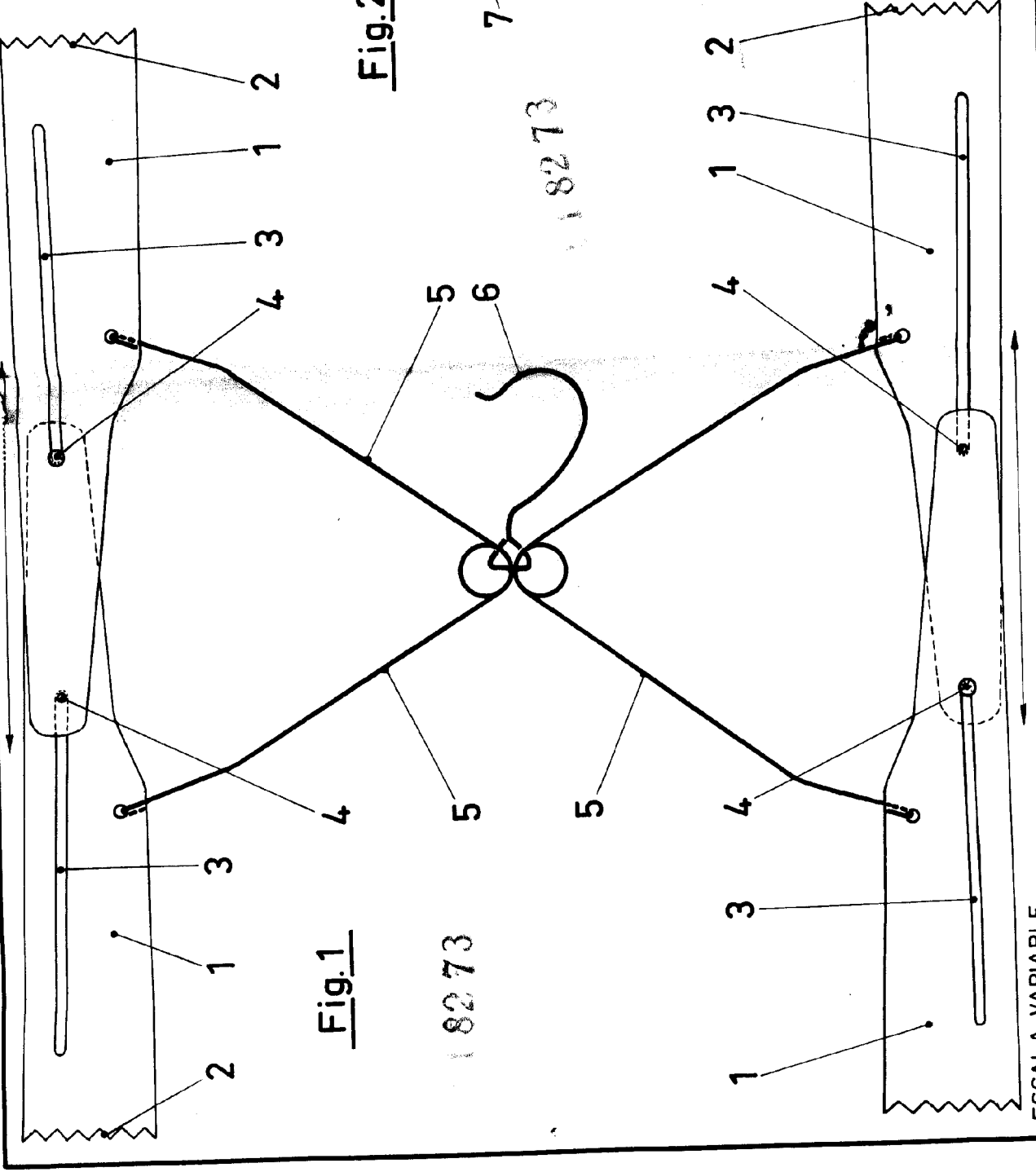

Fig.1

Fig.2

8273

8273

ESCALA VARIABLE

Madrid, 18 Diciembre de 1965  
EL AGENTE OFICIAL,