

118270



118270

# MEMORIA DESCRIPTIVA

correspondiente a la solicitud de concesión de un...

## MODELO DE UTILIDAD

SOLICITANTE: DOÑA CARMEN BENEDITO SEMPERE

RESIDENCIA: ALICANTE.- San Fernando, 37 - 3º

ENUNCIADO: " BOCINA ACUSTICA DE DOS TONOS "

Prioridad: Patente ..... n.º ..... del .....

118270



1 La invencion a que se refiere la presente Memoria  
constituye una novedad industrial, con características y ven-  
tajas que la hacen merecedora del privilegio de explotacion  
5 exclusiva que por ella se solicita, de acuerdo con las pres-  
cripciones del Estatuto vigente de la Propiedad Industrial  
de fecha 26 de Julio de 1.929, texto refundido, publicado el  
30 de Abril de 1.930.

10 Según el invento, éste se contrae como su enun-  
ciado indica, a una bocina acústica de dos tonos, accionada  
a mano o por cualquier otro sistema.

Su forma es cilíndrica, terminando sus extremos,  
uno, en forma de casquete semi-esférico y el otro, en forma  
parabólica cilíndrica, pudiendo ser de cualquier otra forma  
geométrica, tanto el conjunto, como cualquiera de sus partes.

15 La descripcion de la misma, se efectua con ayuda  
de los dibujos que se adjuntan, en los que:

Figura 1ª, es un conjunto. Figura 2ª una Sec-  
cion longitudinal y la Figura 3ª, detalles de las piezas, 2-  
3 y 4.

20 La disposicion específica de su mecanismo y funcio-  
namiento consiste en una cápsula de goma ó de cualquier otro  
material flexible 1, que al ser oprimida con la mano, o por  
otro cualquier sistema, expulsa el aire contenido en su in-  
terior, haciéndolo pasar por la cápsula estanca 2, a través  
25 de un orificio en el que existe una lengüeta de latón 3, que  
al paso del aire vibra, produciendo así el sonido o tono pri-  
mero.

30 En esta cápsula 2, y en su cara opuesta, hay una  
pieza fija a ella, llamada viente 4, y que en unión de la cap-  
sula 5, hacen ampliar el sonido emitido por la lengüeta, y

118270



1 que sale al exterior a través del perforado existente en el frente de la pieza 5.

5 Al dejar de oprimir la cápsula 1, después de haber emitido el primer sonido, por absorción, entra del exterior aire por el perforado de la pieza 5, que pasando por el vientre entra en el interior de la cápsula de goma haciendo vibrar la lengüeta 3, y produciendo así el segundo sonido o tono.

10 Las piezas 1, 2 y 5 están unidas entre sí, por los dos tornillos pieza 6, formando así el conjunto de la bocina.

15 Esta bocina puede usarse suelta en la mano o ser fijada por medio de los tornillos pieza nº 6, en cualquier lugar donde se desee.

20 Hecha la descripción precedente, hemos de añadir, que los detalles de realización de la idea expuesta, pueden variar, sin que por ello cambie la esencia de la invención, que es la que se desprende de los párrafos que anteceden, y la que se reivindica en la siguiente

          N      O      T      A          

En resumen: El Modelo de Utilidad que se solicita, recaerá sobre las reivindicaciones siguientes:

25 1ª.- BOCINA ACUSTICA DE DOS TONOS, caracterizada porque está constituida esencialmente por una capsula de goma o de cualquier otro material flexible, que al ser oprimida con la mano, o por cualquier otro sistema, produce el aire necesario para el funcionamiento de la misma, cuyo aire al ser expulsado de la cápsula de goma pasa a través de un orificio trabado por una lengüeta de latón con lo que la hace vibrar y producir el primer sonido, que pasa por un vien-

30



1965

118270

1      tre, situado entre la capsula estanca y otra cápsula, salien-  
do al exterior muy ampliado por el perforado de dicha segunda  
cápsula y al dejar de oprimir la capsula de goma después de emi-  
tir el primer sonido o tono, el aire exterior aspirado por  
5      ella, penetra en el interior de la bocina, por el perforado de  
la segunda capsula perforada pasando por el vientre y lengüeta  
de latón, hasta la capsula de goma produciendo así la vibra-  
ción de la lengüeta y por tanto el sonido o tono segundo.

10      2ª.- Se reivindica por último como objeto sobre  
el que ha de recaer el Modelo de Utilidad que se solicita:  
" BOCINA ACUSTICA DE DOS TONOS ".

15      Todo conforme queda descrito y reivindicado en la  
presente Memoria que consta de cuatro páginas mecanografiadas  
y dibujos adjuntos.

Madrid, 18 de Diciembre de 1965

ALFONSO UNGRIA  
P.P.

20

25

30

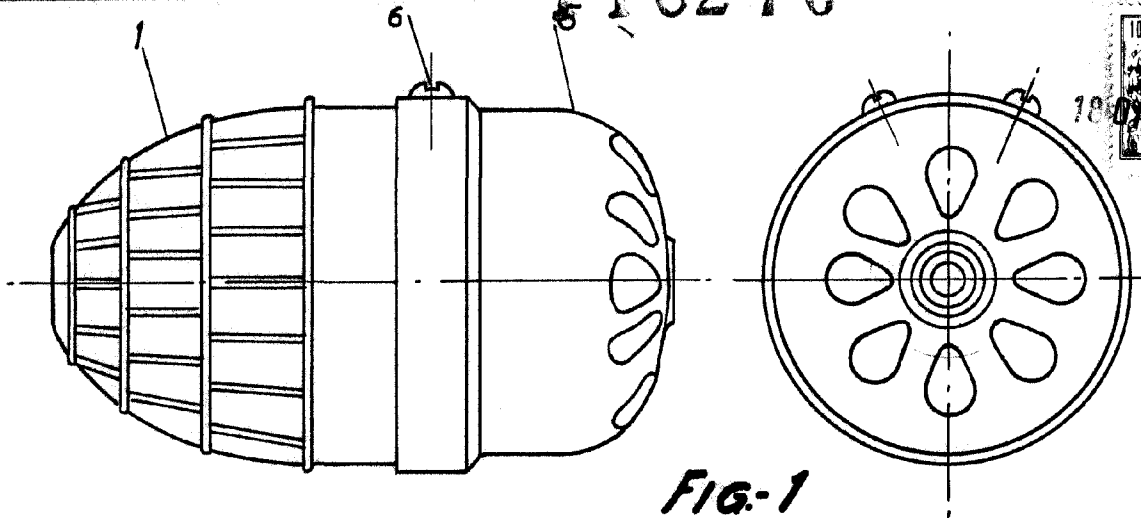

FIG-1

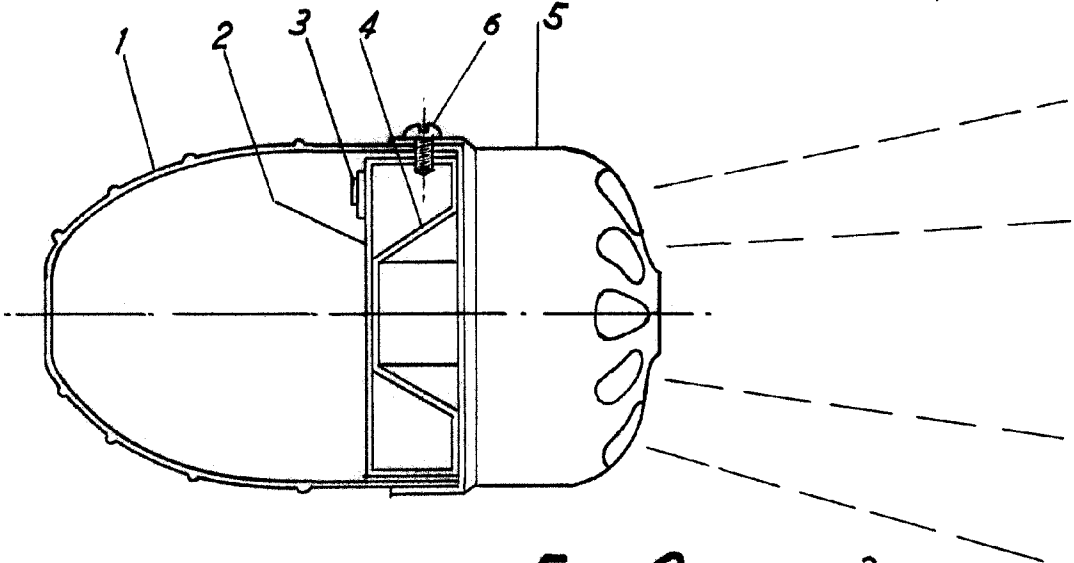

FIG-2

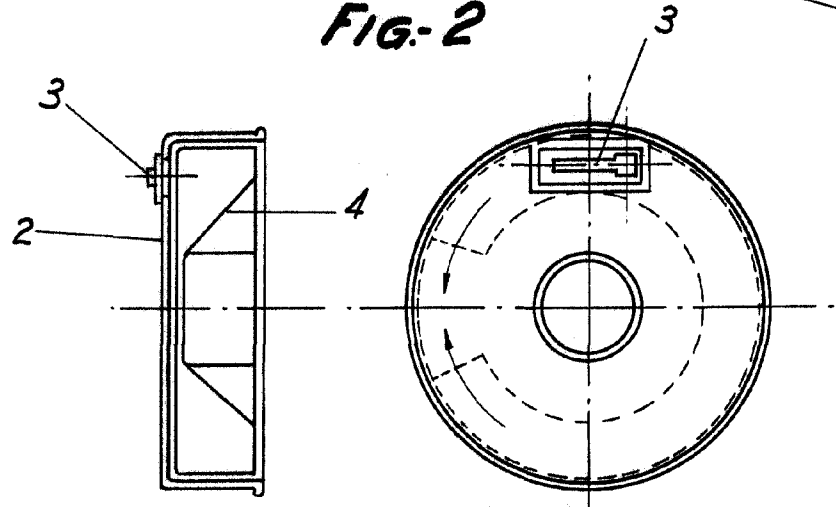

FIG-3

ESCALA VARIABLE

Madrid, 18 de Diciembre de 1965

ALFONSO UNGRIA

P.P.