

118254

118254



MEMORIA DESCRIPTIVA

que corresponde a una solicitud de MODELO DE UTILIDAD, por veinte años, por " UN SOMBRERO ARMABLE", cuyo registro se solicita a favor de D. José Jorba Gabarró, de nacionalidad española, residente en IGUALADA (Barcelona), c/ Rubió, 10.-

- - - oOo - - -

5.- Tiene por objeto esta solicitud de Modelo de Utilidad amparar la novedad y propiedad en territorio español de un nuevo sombrero armable, hecho en cartulina o similar, que tiene la ventaja de que partiendo de una lámina plana, debidamente troquelada, se forma el sombrero con toda facilidad y queda con una forma original y atractiva.

Consiste esencialmente en una lámina de cartulina o cartoncillo, que ha sido troquelada en forma



- 10.- de triangulo isósceles de lados curvos-ojiva-cuya base forma una concavidad en su centro. Paralela a los lados a unos 4 cm. del borde está marcada una línea de dobléz que permitirá levantar dicho borde, y en el centro de la lámina otra línea-mediana-de esta misma clase que divide la figura en dos partes iguales.
- 15.- En los extremos inferiores de la base se han practicado dos cortes que originan unas lengüetas lobulares iguales, destinadas a engarzarse entre sí, de manera que efectuado el dobléz por la línea mediana y con el borde vuelto hacia arriba por la línea de dobléz antes dicha paralela a los lados, estas lengüetas pueden unirse y engancharse, adoptando el conjunto la forma de sombrero.
- 20.-

- 25.- Haciendo referencia al dibujo adjunto, diremos que:

La figura 1ª muestra la lámina de cartulina en planta.

La figura 2ª una vez armado el sombrero, y

La figura 3ª un detalle de la sujeción posterior de las lengüetas.

- 30.-

En estas figuras se ha señalado con -2- la lámina de cartulina o similar y con 1 la zona de borde marcado de la misma siendo 3 la línea mediana de dobléz, y 4 y 5 las lengüetas lobulares que se forman en los extremos de la base.

- 35.-

Como puede apreciarse en la figura 3ª uno de los bordes monta sobre el otro y las lengüetas 4 y 5 actúan de ganchos para fijar el armado del sombrero que queda formado como se aprecia en la figura 2ª, es decir con un acusado pico en su parte anterior.

40.-



45.-

El sombrero en cuestión puede suministrarse plano o doblado por su línea central 3; en cualquiera de los casos ocupará un espacio mínimo y su armado será sencillo y eficaz. El enganche de las lengüetas 4 y 5 es igualmente sencillo y fácil de realizar, quedando el sombrero armado en breves momentos.

50.-

Su característica esencial es la de partir de una lámina plana, que permite grabar o imprimir en ella cualquier motivo publicitario.

55.-

Las modificaciones que puedan ser introducidas en el objeto descrito que no afecten a su esencialidad característica se entenderán incluidas en esta solicitud, sean cualesquiera las circunstancias que concurren.

Nota

Descrito suficientemente el objeto de esta solicitud se declaran de novedad en España las siguientes:

Reivindicaciones

60.-

1ª.- Un sombrero armable, que se caracterize por estar constituido por una lámina plana que una vez troquelada adopta la forma de un triángulo isósceles de lados curvados, con una línea de doblez marcado paralela a los lados de dicho triángulo, así como otra línea de igual fin marcada en la mediana o altura de dicho triángulo, el cual tiene su base formada por dos partes curvas que en el centro forman un entrante que facilite el plegado.

65.-

2ª.- Un sombrero armable, según la reivindicación anterior, que se caracteriza porque en los ángulos extremos de la base se forman dos lengüetas lobula-

70.-

-4- 118254



res destinadas a superponerse y engancharse para fijar la unión.

3ª.- UN SOMBRERO ARMABLE.

Todo conforme se describe y reivindica en la presente Memoria Descriptiva que consta de cuatro hojas y se ilustra con los dibujos que a la misma se acompañan.

Madrid, diecisiete de diciembre de mil novecientos sesentay cinco.

D. JOSE JORBA GABARRO

p. a.

FIG. 1ª

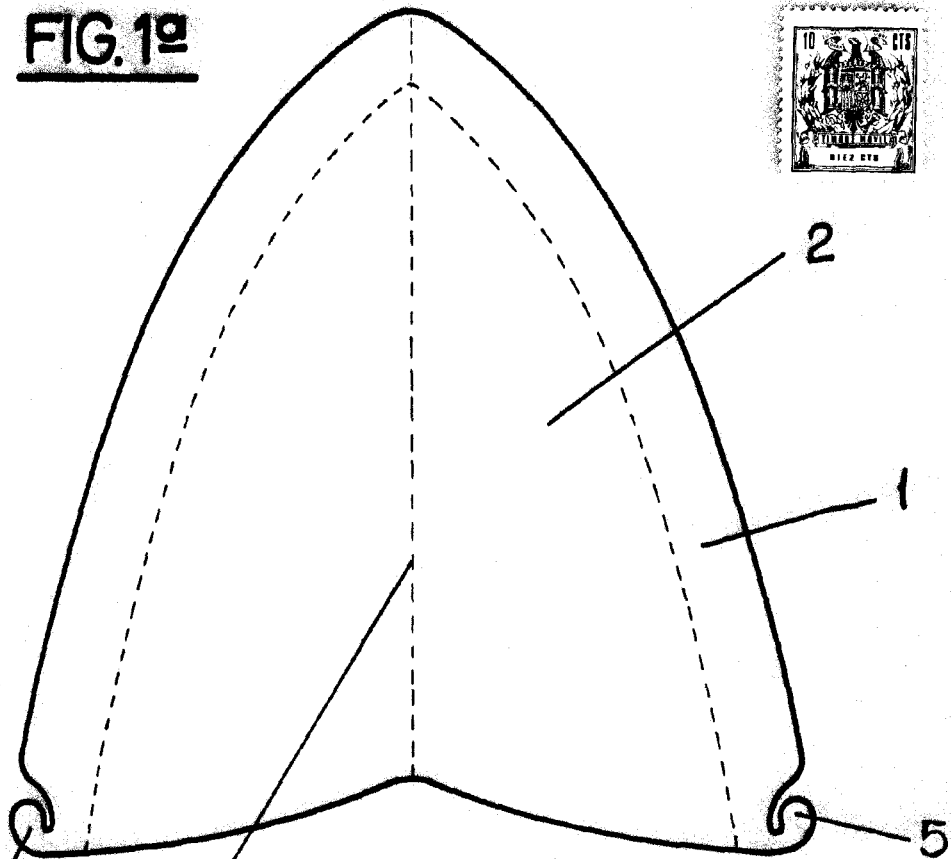

FIG. 2ª

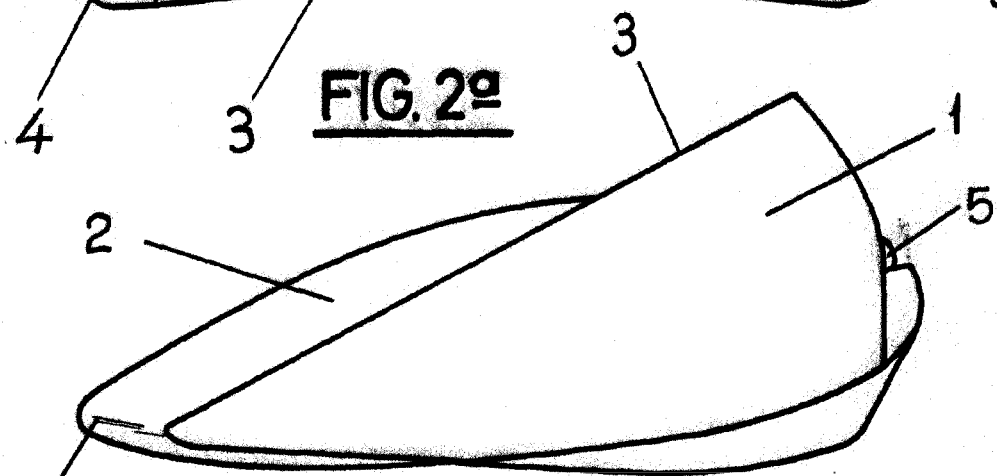
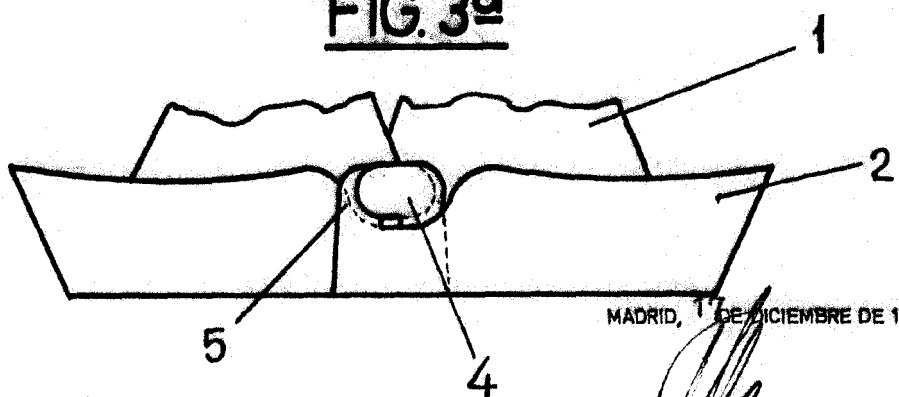

FIG. 3ª



MADRID, 17 DE DICIEMBRE DE 1.905

ESCALA VARIABLE