

118245



REGISTRO DE PATENTES INDUSTRIALES
MODELOS
17 DIC. 1965
ENTRADA

118245

MEMORIA DESCRIPTIVA

correspondiente a la solicitud de concesión de un...

MODELO DE UTILIDAD

SOLICITANTE: SOCIETE AGRICOLE "LES FERMIERS REUNIS DES
FLANDRES"

RESIDENCIA: Route de Bergues, STEENVOORDE (Nord) FRANCIA

ENUNCIADO: "ENVASE PARA PRODUCTOS PASTOSOS"

Prioridad: Patente francesa n.º 7051 del 25. Febrero. 1965

-121 8245

17 DIC.



1

5

10

15

20

25

30

La presente invención tiene por objeto un envase presentador para productos pastosos, principalmente para quesos frescos, caracterizado esencialmente por el hecho de estar constituido por un bloque, de preferencia en materia plástica, que comprende una serie de cubiletes anasalados o no, que desembocan en la cara superior de una plancha, la cual se recubre con una hoja metálica o metalizada después de llenar los cubiletes; presentando esta plancha sobre su cara inferior un cuadrículado delimitado por ranuras que constituyen en torno a cada cubilete surcos de rotura que permiten separar fácilmente los cubiletes para su empleo, y presentando dichas ranuras, en sus puntos de intersección, una ligera depresión que constituye un ángulo de menor resistencia, que puede arrancar fácilmente al mismo tiempo que la hoja de cubierta, para liberar el contenido de dichos cubiletes.

Para hacer comprender mejor el objeto de la invención, describiremos ahora, a título de ilustración, una forma de realización tomada como ejemplo y representada en el plano anexo.

En este plano:

la fig. 1 es una vista en perspectiva de esta forma de realización antes de la colocación en posición de la hoja de recubrimiento de los cubiletes;

la fig. 2 es una vista en planta por debajo, de la fig. 1;

la fig. 3 es una vista en sección según III-III de la fig. 1;

la fig. 4 es una vista en sección según IV-IV de la fig. 2;

la fig. 5 es una vista que muestra cómo se opera

118245

17 0/10



1 la apertura de un cubilete;

la fig. 6 es una vista en corte que muestra el
vaciado del contenido de un cubilete.

5 Con referencia al dibujo, diremos que puede ver-
se en la fig. 1, el bloque conforme a la invención, especifi-
cado más arriba. El bloque, de preferencia en cloruro de po-
liestireno, comprende una plancha 1 hecha en molde, con una
serie de cubiletes o envases 2, por ejemplo de forma sensi-
blemente cilíndrica, que presentan en su periferia unas aca-
10 naladuras 3 cuya misión se comprenderá por la descripción que
sigue.

La plancha 1 está subdividida en su cara inferior
en tantas secciones 1a como cubiletes 2 comprende, mediante ra-
nuras ortogonales 4 visibles en la fig. 2, presentando estas
15 ranuras una solución de continuidad 5 que forma para cada sec-
ción 1a, un pico 5a.

Después de colocar en posición el queso 6 (fig. 6),
en los cubiletes 2, se recubre la plancha 1 con una hoja metá-
lica o metalizada 8 fijada por cualquier medio apropiado.

20 Cuando se quieren utilizar los quesos, se separa
la sección o las secciones 1a por simple plegado siguiendo las
ranuras 4. Una vez separada, cada sección 1a presenta un pico
5a enteramente libre y que es fácil romper para quitar la ho-
ja 8 que recubre el correspondiente cubilete (fig. 5).

25 En este momento, basta con dar vuelta al cubilete
para extraer su contenido. A este respecto, conviene hacer ob-
servar que esta extracción se opera con la mayor facilidad, da-
do que el queso no se halla en contacto más que con las aris-
tas internas 3a de las acanaladuras 3, lo cual reduce al míni-
30 mo la superficie de contacto y la resistencia al frotamiento.

-1 18245



17 DIC.

1 Quede bien entendido que la forma de realización expresada no presenta ningún caracter limitativo y que podrá ser objeto de toda clase de modificaciones deseables sin salir por ello del marco del invento.

5 En resumen, el Modelo de utilidad que se solicita recaerá sobre las siguientes

REIVINDICACIONES

10 1 .- Envase para productos pastosos, tales como quesos frescos, del tipo constituido por una pieza única en materia plástica que comprende una serie de cubiletes que desembocan en la cara superior de una plancha que se recubre con una hoja metálica después de llenarse los cubiletes, y que se puede eventualmente dividir por medio de líneas de rotura, caracterizándose este envase por el hecho de que los cubiletes (2) tienen sensiblemente la forma de un cilindro y están provistos en su periferia de acanaladuras (3) dispuestas según las generatrices del cilindro.

15 2 .- Envase según la reivindicación 1 caracterizado por el hecho de que se dispone un tubo de papel que forma la superficie lateral del cilindro en cada cubilete, antes de moldear el producto en su interior.

20 3 .- Se reivindica por último, como objeto sobre el que ha de recaer el Modelo de Utilidad que se solicita:
"ENVASE PARA PRODUCTOS PASTOSOS".

25 Todo conforme queda descrito y reivindicado en la presente memoria descriptiva que consta de cuatro páginas mecanografiadas y dibujos adjuntos.

Madrid, 17 Diciembre 1965

ALFONSO UNGRIA

p. p.

30

118245



FIG. 1

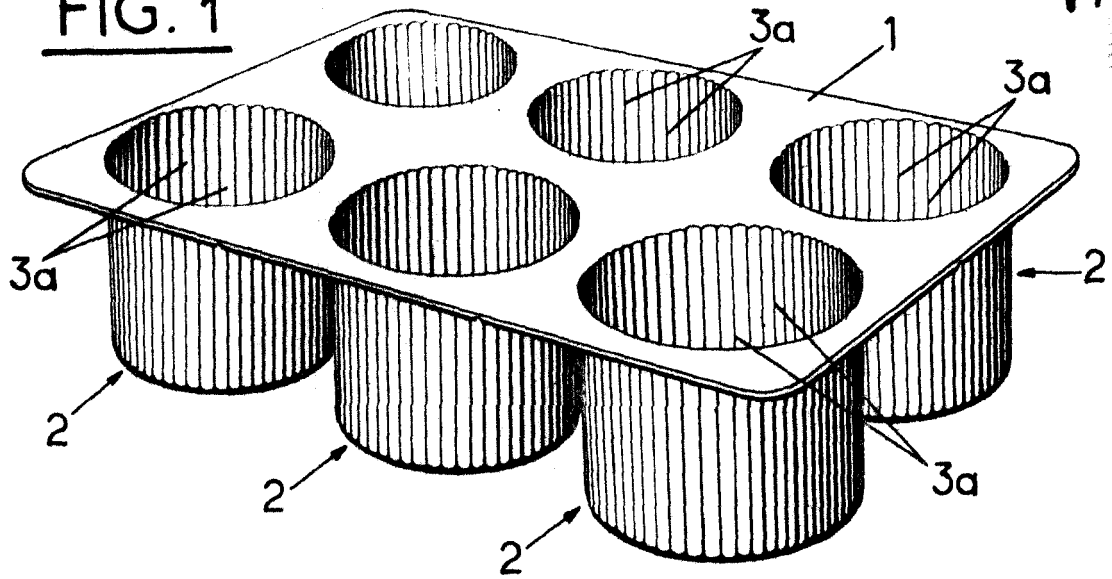

FIG. 2

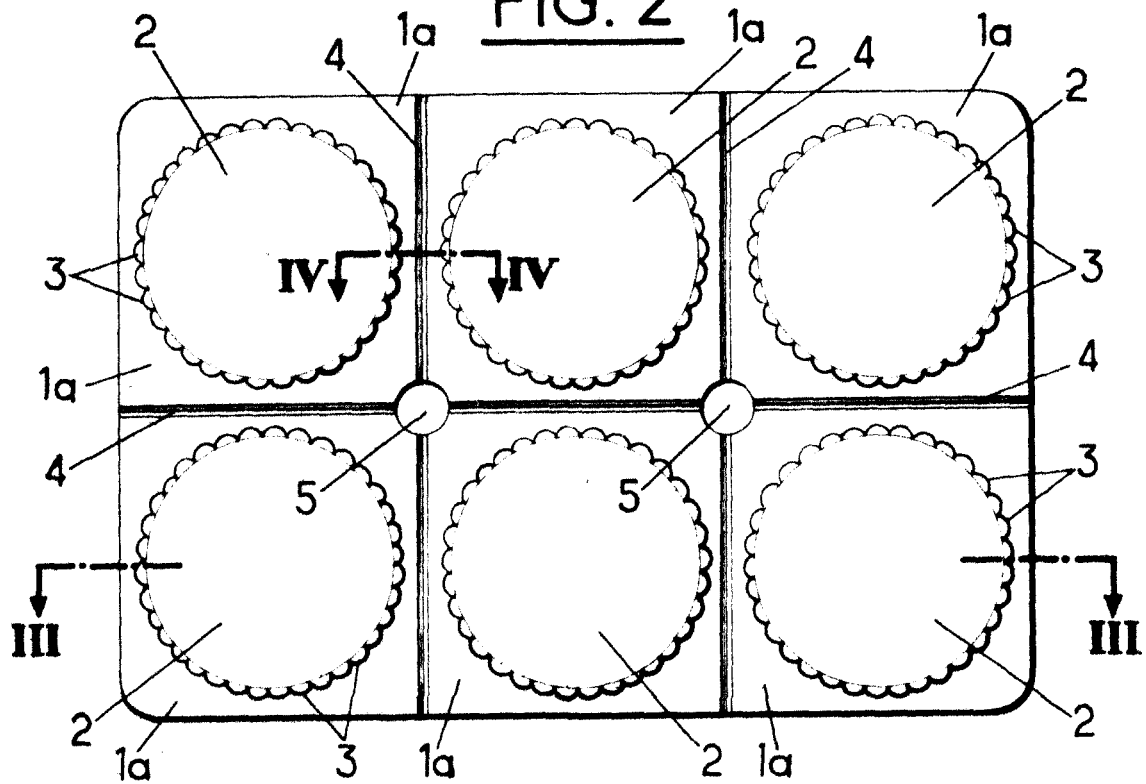
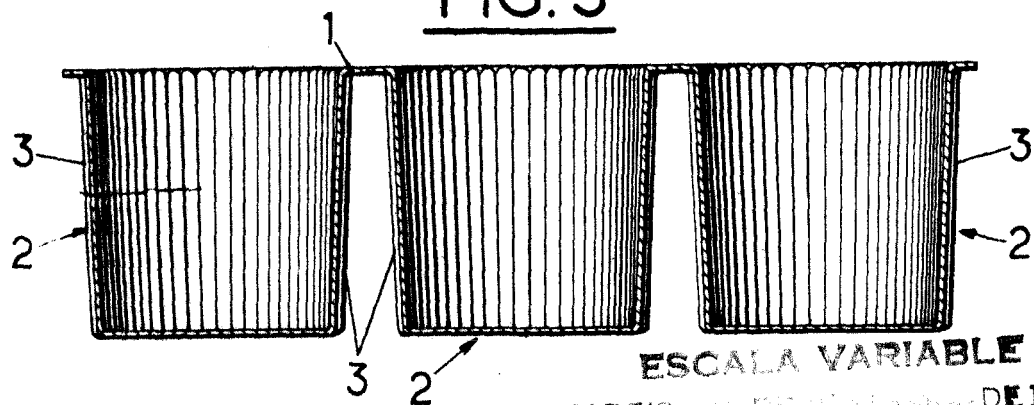

FIG. 3



ESCALA VARIABLE

MADRID, DE 1900 DE 10

ALFONSO URRUTIA

118245



17

FIG. 4

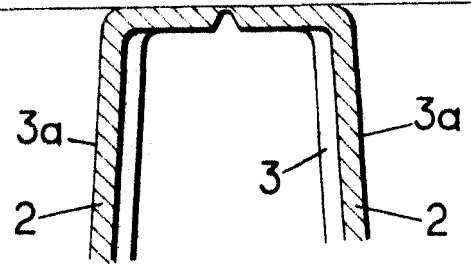

FIG. 5

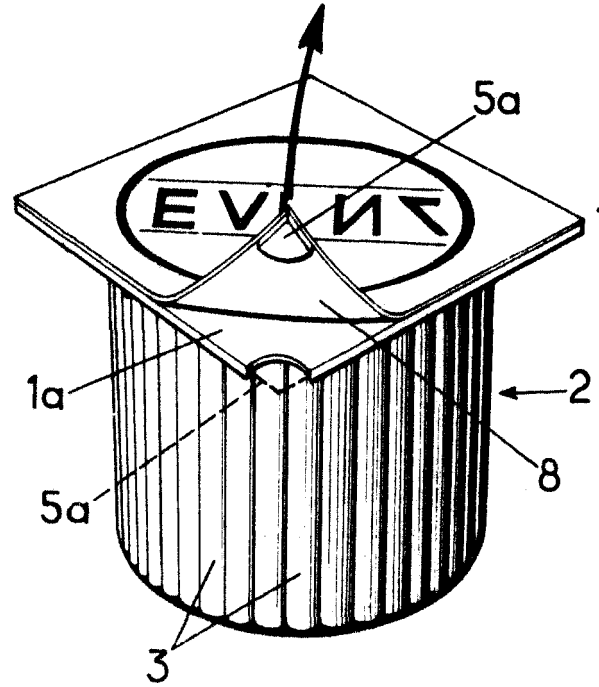
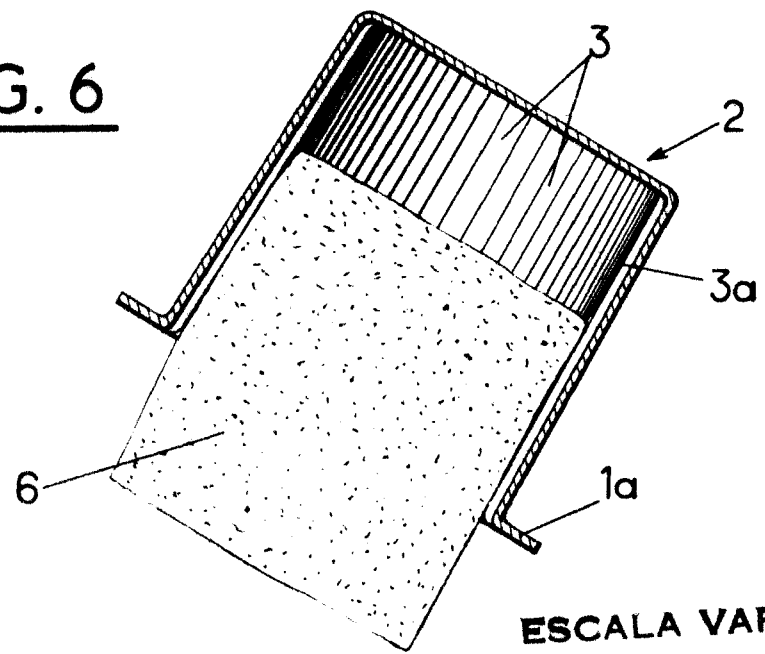

FIG. 6



ESCALA VARIABLE
MADRID, 10 DE ...
ALFONSO UNGERIA

[Handwritten signature]