

118235

17 DIC.



118235

MEMORIA DESCRIPTIVA

=====

Correspondiente a la solicitud de registro de Modelo de Utilidad que, por veinte años, se solicita para España y sus Colonias, a favor de Don Benito MANSO ALONSO, de nacionalidad española, residente en San Sebastián, calle Iparraqui--  
rre núm. 8-2º.-----

p o r

"HEMBRA DE ENCHUFE DE MONTAJE AUTOMATICO "

=====

El Modelo de Utilidad a que se refiere la presente Memoria, está destinado a garantizar la explotación y la propiedad exclusivas, en España y sus Colonias, de una hembra de enchufe de montaje automático.



ta para ser montada en la extremidad final de un conductor eléctrico, cuyos polos no necesitan ser privados de su envolvente aislante, puesto que la conexión se establece mediante unos pinchos que toman contacto con uno y otro polo al talar dicha envolvente aislante, y formando estos pinchos parte integrante de dos contactores destinados a ser tropezados por las patillas metálicas de la clavija de enchufe que se acople sobre la hembra que pasamos a describir.

Para mejor comprensión del objeto y sólo a título de ejemplo, adjuntamos una hoja de planos en la que:

La fig. 1ª, representa la sección longitudinal en alzado de la caja.

La fig. 2ª, representa la sección longitudinal en alzado de la tapa.

La fig. 3ª, representa la vista frontal de la tapa.

Refiriéndonos a dicha hoja de planos, vemos que la hembra de enchufe esta esencialmente integrada por dos piezas, caja (1) y tapa (2). La caja (1) adopta forma de paralelepípedo abierta por arriba y con dos pestañas sobresaliendo lateralmente en la parte superior de sus lados mayores. Dicha caja (1) lleva practicados en su fondo dos agujeros pasantes (3), preparados para el montaje de una clavija de enchufe de tipo adecuado, y, bordeando a los mismos, posee interiormente unos tabiques (4) y unas ranuras, también verticales, en las que se montan unos contactores laminares (5) que llevan una lengüeta muelleante que interfiere el paso de los vástagos de la clavija por los citados agujeros (3).

Ambos contactores (5) poseen en su arista superior unos pinchos salientes dispuestos contrapeados o sea que cada uno de ellos se clava en uno de los polos en paralelo de un conductor de corriente eléctrica (6) que tiene entrada por un escote realizado en el borde superior de un costado y cuyo



extremo se dobla y queda alojado en el espacio libre existente entre el costado opuesto y el tabique interior (4) correspondiente.

Los pinchos de los contactores (5) se clavan automáticamente en el espesor de los polos del conductor (6), por causa de la presión que se crea sobre este último al acoplarse la tapa corrediza (2) sobre la caja (1), engancho en las dos pestañas que la misma lleva dispuestas a ambos lados de su emboadura superior, Para ello dispone la tapa (2) de dos pestañas antagónicas (7) en toda su longitud. Dicha tapa (2) tiene en su cara interna dos salientes escalonados (8) que, en el montaje, coinciden precisamente sobre los pinchos de los contactores (5), colaborando con ellos a que los polos del conductor (6) sean atravesados; existiendo también en un lateral un saliente descendente (9) que hace tope en determinados puntos de la emboadura de la caja (1) y limita la carrera del acoplamiento de las dos piezas que así resultan convenientemente centradas.

La hembra de enchufe que hemos descrito, para ser correctamente montada no necesita más que la colocación del terminal del conductor (6) en la posición expresada en la fig. 1ª de la hoja de planos, y seguidamente, que la tapa (2) sea montada en forma corrediza sobre la caja (1).

Son variables las circunstancias de tamaño, forma y material particularmente referidas a cada uno de los elementos que integran el conjunto, en el que podrá variarse todo aquello que no suponga alteración de la esencialidad del objeto expuesto en la pasada descripción, la cual deberá ser tomada en su más amplio sentido y no como una limitación de posibilidades de realización.

#### N O T A

EN RESUMEN: El Modelo de Utilidad que, por veinte años,



70 se solicita para España y sus Colonias, ha de recaer sobre las siguientes reivindicaciones:

75 1a.- "HEMBRA DE ENCHUFE DE MONTAJE AUTOMATICO", caracterizada porque consiste esencialmente en una tapa que se monta corrediza sobre la embocadura de una caja paralelepípedica abierta por arriba, para lo cual la caja dispone de dos --  
pestañas longitudinales en oposición, orientadas hacia fuera mientras que la tapa posee otras dos pestañas antagónicas --  
orientadas hacia adentro, además de un saliente descendente situado en un lateral y llamado a limitar el movimiento de --  
80 montaje, centrando ambas piezas, al hacer tope en determinados puntos de la embocadura de la caja.

85 2a.- "HEMBRA DE ENCHUFE DE MONTAJE AUTOMATICO", de acuerdo con la 1a reivindicación, caracterizada porque, la caja lleva practicados en su fondo dos agujeros pasantes preparados para el montaje de una clavija de enchufe de tipo adecuado bordeando a los cuales posee interiormente unos tabiques y --  
unas ranuras, también verticales, en las que se montan unos contactores laminares que llevan una lengüeta muelleante --  
que interfiere el paso de los vástagos de la clavija por los --  
90 antedichos agujeros, teniendo ambos contactores, en su arista superior, unos pinchos salientes y dispuestos contrapeados para que cada uno de ellos se clave en uno de los polos en --  
paralelo de un conductor de corriente eléctrica que tiene --  
entrada por un escote realizado en el borde superior de un --  
95 costado y cuyo extremo se dobla y queda alojado en el espacio libre existente entre el costado opuesto y el tabique interior correspondiente.

100 3a.- "HEMBRA DE ENCHUFE DE MONTAJE AUTOMATICO", según -- las anteriores reivindicaciones, caracterizada porque, los pinchos de los contactores se clavan automáticamente en el espesor de ambos polos del conductor, al montarse la tapa --



105 sobre la caja y en virtud a la presión adicional que crean dos salientes existentes en la cara inferior de la tapa y - que vienen a situarse precisamente sobre los citados pinchos al terminarse el citado montaje.

4a.- Por último, se reivindica como objeto sobre el cual ha de recaer el Modelo de Utilidad que, por veinte años, se solicita para España y sus Colonias,-----

p o r

110 " HEMBRA DE ENCHUFE DE MONTAJE AUTOMATICO "

Todo conforme queda expresado en la presente Memoria descriptiva que consta de cinco hojas escritas a máquina por - una sólo cara y dibujos que se acompañan.

Madrid, a 17 DIC. 1965  
P.A.  
ANTONIO ARICHA  
P.P.



17 DIC

118235

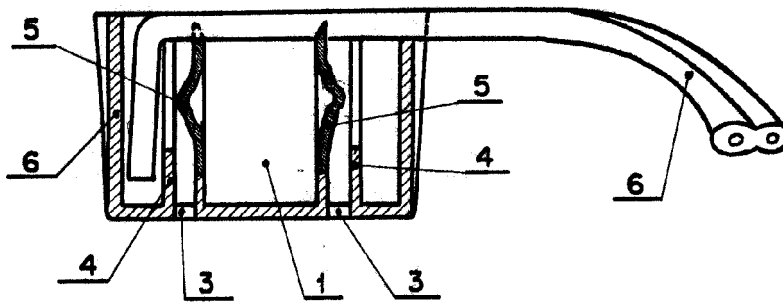
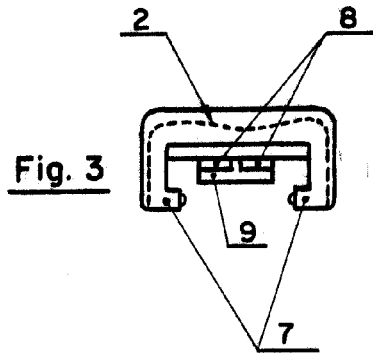
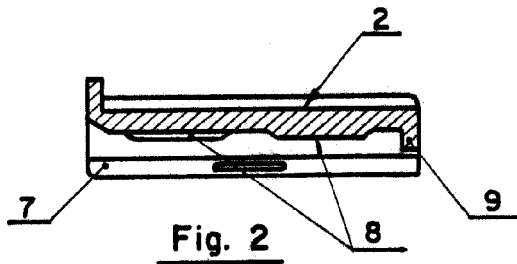

Fig. 1

Madrid 17 DIC 1965

P.A.

ANTONIO ARICHA

P.P.

ESCALA VARIABLE