

118234

Memoria descriptiva que se acompaña á la Solicitud de Patente de Invención por VEINTE años 'á favor de A l l g e m e i n e E l e k t r i c i t ä t s - G e s e l l s c h a f t, residente en Berlin N.W.40 (Alemania), por "UNA DISPOSICION REFORZADORA CON UNA O VARIAS VALVULAS CALENTADAS INDIRECTAMENTE", presentada en el Ministerio de Economía Nacional.



Si por ejemplo con el fin de ahorrar una fuente especial de tensión, se quiere tomar la tensión previa de la rejilla de una válvula reforzadora o amplificadora del circuito anódico, entonces se acostumbra a colocar una resistencia en este circuito anódico, entre los hilos calentadores de la válvula, que al mismo tiempo es catodo, y el polo negativo de la tensión anódica. Empleando este procedimiento en amplificadores de varias gradaciones, en que todas las válvulas o tubos se calientan por la misma fuente de corriente, se obtiene la conexión ilustrada en la figura 1,. En ésta se indica por 1, los bornes de entrada de un amplificador de resistencia de tres grados, el cual contiene las válvulas 2, 3 y 4. Por 6, se indican los bornes de empalme para la tensión anódica.

Entre la unión 6 de los catodos de los tubos 2, 3 y 4, y el polo negativo de la tensión 6, se intercala una resistencia 7.

15 De esta se toman las tensiones para la rejilla de los tubos 2, 3 y 4,
y las tomas se unen con las correspondientes resistencias de desvia-
ción de la rejilla 10, 11 y 12. Entre el conductor catódico 5 y el
20 polo positivo de la fuente 6 de tensión se prevé una capacidad 9,
para desviar las corrientes alternas, e igualmente en paralelo la
resistencia 7, la capacidad 8. A pesar de la conexión en paralelo
de la capacidad 8, existen aun en la resistencia 7, tensiones alter-
nas que dan por resultado acoplamientos o reacciones inconvenientes
entre las válvulas unidas a la resistencia. También en las válvulas
con calefacción indirecta se emplea esta conexión de forma que los
25 catodos de los tubos se unan con la línea común de caldeo y entre
esta unión y el polo negativo de la fuente de tensión anódica se co-
loque una resistencia para tomar las tensiones de la rejilla.



Según el invento estos inconvenientes que se presentan en
esta conexión, se suprimen en caso de servirse de v-álvulas calenta-
30 das indirectamente, por el hecho de que los catodos de las válvulas
calentadas indirectamente no se unen directamente con el conductor
de caldeo de las válvulas, sino mas bien el catodo, de las válvulas
calentadas indirectamente, o en los amplificadores con varias válvu-
las calentadas indirectamente, el catodo de cada válvula se une por
35 sí, por una resistencia convenientemente escogida y dado el caso va-
riable, al polo negativo de la fuente de tensión anódica, uirecta-
mente o por medio de un condensador. Con los alambres calentadores
de las válvulas. Cada una de estas resistencias unidas con los cato-
dos es atravesada, aun tratándose de un amplificador de varios gra-
40 dos, solo por la corriente anódica de una válvula y asi se evita el
que se acoplen inconvenientemente los tubos entre si.

Un ejemplo de ejecución del invento se ilustra en la figu-
ra 2,. Aquí se indican por 14, 15 y 16, válvulas o tubos calentados
indirectamente con los catodos 19, 20 21 y los alambres calentadores
22, 23 y 24. Por 25, 26 y 27 se indican las resistencias de deriva-
45 ción de las rejillas, por 13, los empalmes de entrada del amplifi-
cador, por 32, los empalmes para la tensión anódica, por 18 una capa-

el catodo de cada válvula calentada indirectamente se une por sí mismo mediante una resistencia con el polo negativo de la fuente de tensión anódica.

2º.- Una disposición amplificadora según lo reivindicado en el punto 1, caracterizada porque las resistencias unidas con los catodos son variables.

3º.- Una disposición según lo reivindicado en los puntos 1 y 2, caracterizada porque como resistencias se emplean resistencias puramente óhmicas.

4º.- Una disposición según lo reivindicado en los puntos 1 a 3, caracterizada porque las resistencias se unen por puente mediante condensadores.

5º.- Una disposición según lo reivindicado en los puntos 1 a 4, caracterizada porque las resistencias son grandes respecto a la resistencia interior de las válvulas correspondientes.



Esta Patente recae sobre "UNA DISPOSICION REFORZADORA CON UNA O VARIAS VALVULAS CALENTADAS INDIRECTAMENTE", como queda descrito en la presente Memoria, caracterizado en la anterior Nota y representado en los adjuntos dibujos.

Madrid 24 de Mayo de 1930.



Fig. 1.

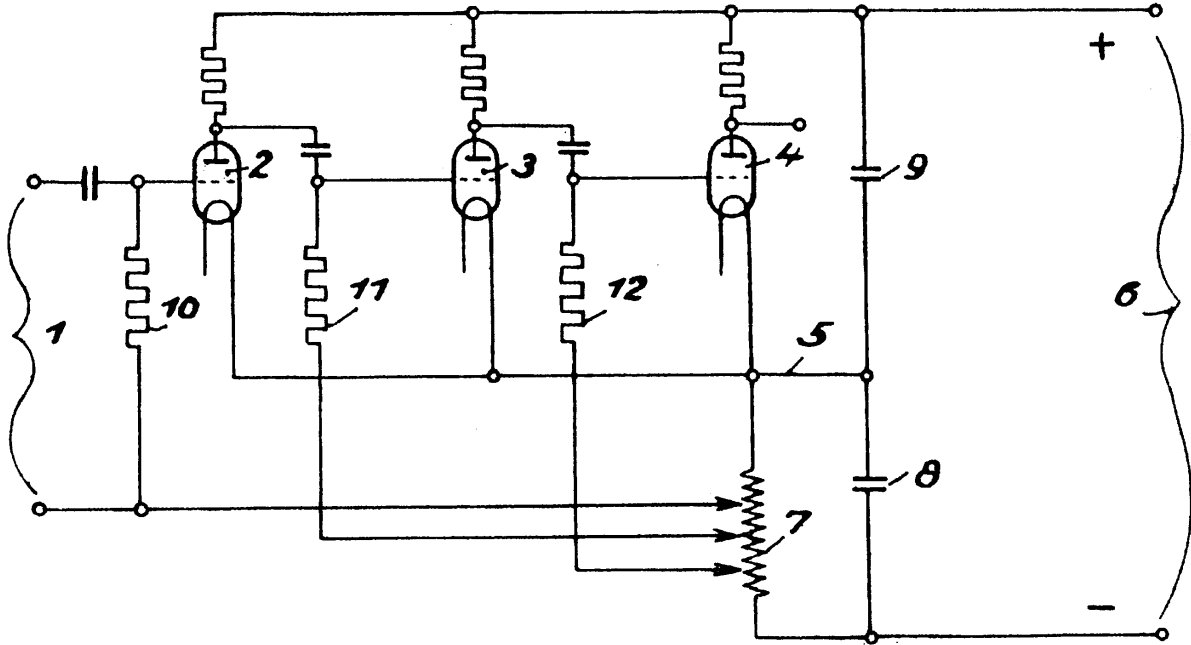
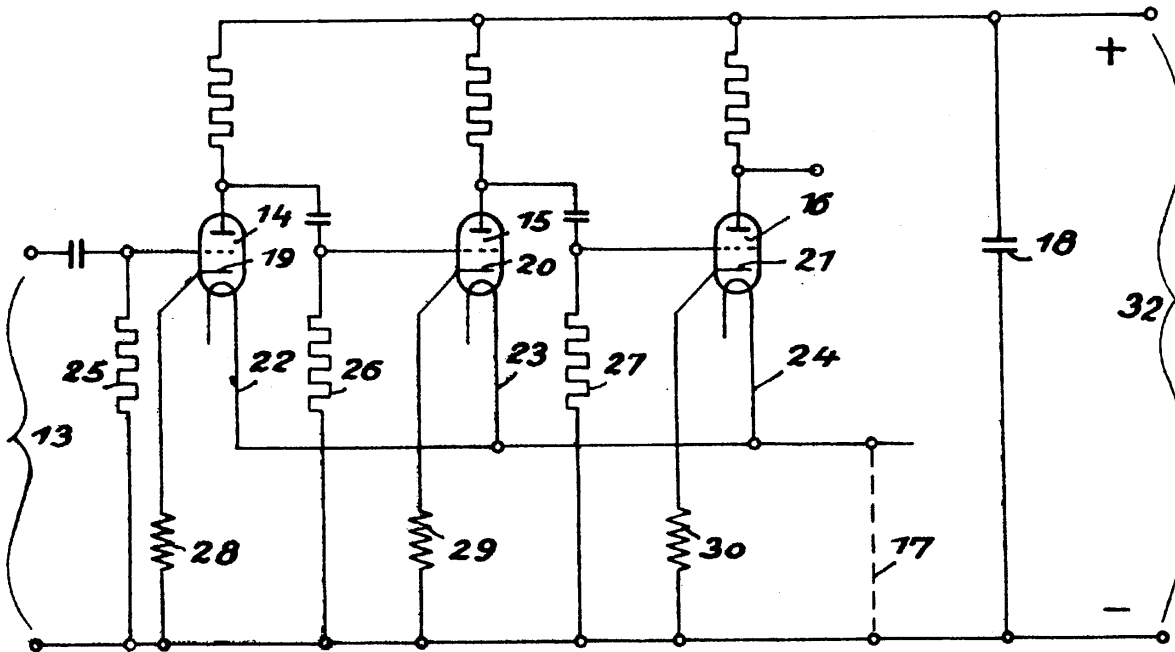

Fig. 2.



Escala variable, Hoja 1 Son 1
por Allgemeine Elektrizitäts-Gesellschaft.