

118209



118209

# MEMORIA DESCRIPTIVA

correspondiente a la solicitud de concesión de un...

## MODELO DE UTILIDAD

SOLICITANTE: CERAMICA DOMINGUEZ DE LEVANTE, S.A.,  
(CEDOLESA) entidad española.

RESIDENCIA: VALENCIA, Gobernador Viejo, 9

ENUNCIADO: "SOPORTE PERFECCIONADO PARA PASO DE  
PIEZAS CERAMICAS POR EL HORNO"

Prioridad: Patente ..... n.º ..... del .....

gl/rl.



1

La invención a que se refiere la presente Memoria constituye una novedad industrial con características y ventajas que la hacen merecedora del privilegio de explotación exclusiva que por ella se solicita, de acuerdo con las prescripciones del Estatuto vigente sobre Propiedad Industrial, de fecha 26 de Julio de 1.929, texto refundido publicado el 30 de Abril de 1.930.

5

10

En la industria ceramica se emplean soportes para paso de piezas ceramicas por hornos de tunel, constituidos mediante una caja refractaria, potestativamente abierta por dos de las caras mayores que comprende, la cual presenta en su interior una disposición de tabiques verticales provistos de salientes enfrentados que actuan especificamente como soportes de las piezas que se someten a cochura en el propio horno.

15

20

El objeto de la presente solicitud proporciona un soporte perfeccionado para paso de piezas ceramicas por el horno, con el cual resulta posible realizar una cocción más perfecta de las piezas partiendo de una nueva estructuración del soporte que, en lineas generales, requiere un proceso fabril elemental.

25

30

En tal sentido el soporte perfeccionado en cuestión viene caracterizado porque, siendo del tipo que se constituye mediante una caja refractaria que presenta en su interior una disposición de tabiques verticales provistos de salientes enfrentados para soportar las piezas, comprende la provisión en sus respectivas paredes laterales de al menos un calado comunicante con el interior, que queda dispuesto, ventajosamente en el sentido de la altura de estas últimas, estando subsidiariamente los bordes longitudinales del te--

118209



1955

1 cho y de la base de la caja avanzados respecto de los bor--  
des de los tabiques verticales que comportan los antedichos  
salientes.

5 Para ayudar a la comprensión de la idea expuesta--  
se ha confeccionado a titulo explicativo y sin caracter res--  
trictivo alguno, una lámina de dibujos. Ilustra la presente--  
Memoria como un ejemplo de realización del objeto que nos--  
ocupa.

10 La figura única representada corresponde a una --  
vista en perspectiva del soporte para paso de piezas cerami--  
cas por el horno. Como puede observarse se constituye me---  
diante una caja refractaria -1- que presenta en su interior  
una disposición de tabiques verticales -2- provistos de sa--  
lientes enfrentados -3- para soportar las piezas.

15 Pues bien, constituye una verdadera novedad que -  
dicho soporte comprenda la provisión en sus respectivas pa--  
redes laterales -4- de al menos un calado -5- comunicante -  
con el interior, que queda dispuesto ventajosamente en el -  
sentido de la altura de estas últimas paredes -4-.

20 Entretanto los bordes longitudinales -6- del te--  
cho -1- y de la base -7- de la caja, están subsidiariamente  
avanzados respecto de los bordes -8- de los tabiques verti--  
cales que comportan los antedichos salientes -3-.

25 En el campo industrial la realización del soporte  
perfeccionado para paso de piezas ceramicas por el horno --  
descrito ofrece una serie de ventajas decisivas. En efecto,  
la provisión en las paredes laterales que comprende, de ca--  
lados dispuestos en el sentido de la altura de estas últi--  
mas, obedece a un proceso elemental de fabricación que no -  
30 aumenta los costos habituales de producción permitiendo ex-

118209



1 pender estos soportes a precios asequibles en el mercado.

5 Pero si consideramos ahora que dichos calados laterales al soporte mejoran el proceso de cocción al reducir la masa de la caja y la absorción del calor, es evidente que el modelo solicitado adquiere una utilidad práctica singular por el beneficio o efecto nuevo que aporta a la función a -- que se destina.

10 Hecha la descripción precedente es necesario añadir que los detalles de realización de la idea expuesta pueden variar sin que por ello cambie la esencia de la invención que es la que se desprende de los párrafos que anteceden y lo que se reivindica en la siguiente

N O T A

15 En resumen: El Modelo de Utilidad que se solicita, ha de recaer sobre las reivindicaciones siguientes:

20 1ª.- "SOPORTE PERFECCIONADO PARA PASO DE PIEZAS CERAMICAS POR EL HORNO", esencialmente caracterizado porque, -- siendo del tipo que se constituye mediante una caja refractaria que presenta en su interior una disposición de tabiques verticales provistos de salientes enfrentados para soportar las piezas, comprende la provisión en sus respectivas paredes laterales de al menos un calado comunicante con el interior, que queda dispuesto, ventajosamente en el sentido de -- la altura de estas últimas, estando subsidiariamente los bordes longitudinales del techo y de la base de la caja avanzados respecto de los bordes de los tabiques verticales que -- comportan los antedichos salientes.

25 30 2ª.- Se reivindica por último como objeto sobre el que ha de recaer el Modelo de Utilidad que se solicita, "SOPORTE PERFECCIONADO PARA PASO DE PIEZAS CERAMICAS POR EL HOR

118209



1965

1 NO".

Todo tal y como queda descrito y reivindicado en -  
la presente Memoria que consta de cinco hojas escritas a má-  
quina por una sola cara y dibujos que se acompañan.

5

Madrid, 16 de Diciembre de 1.965

ALFONSO UNGRIA  
P.P.

A handwritten signature in dark ink, appearing to read 'Alfonso Ungria', written over a horizontal line.

10

15

20

25

30

118209

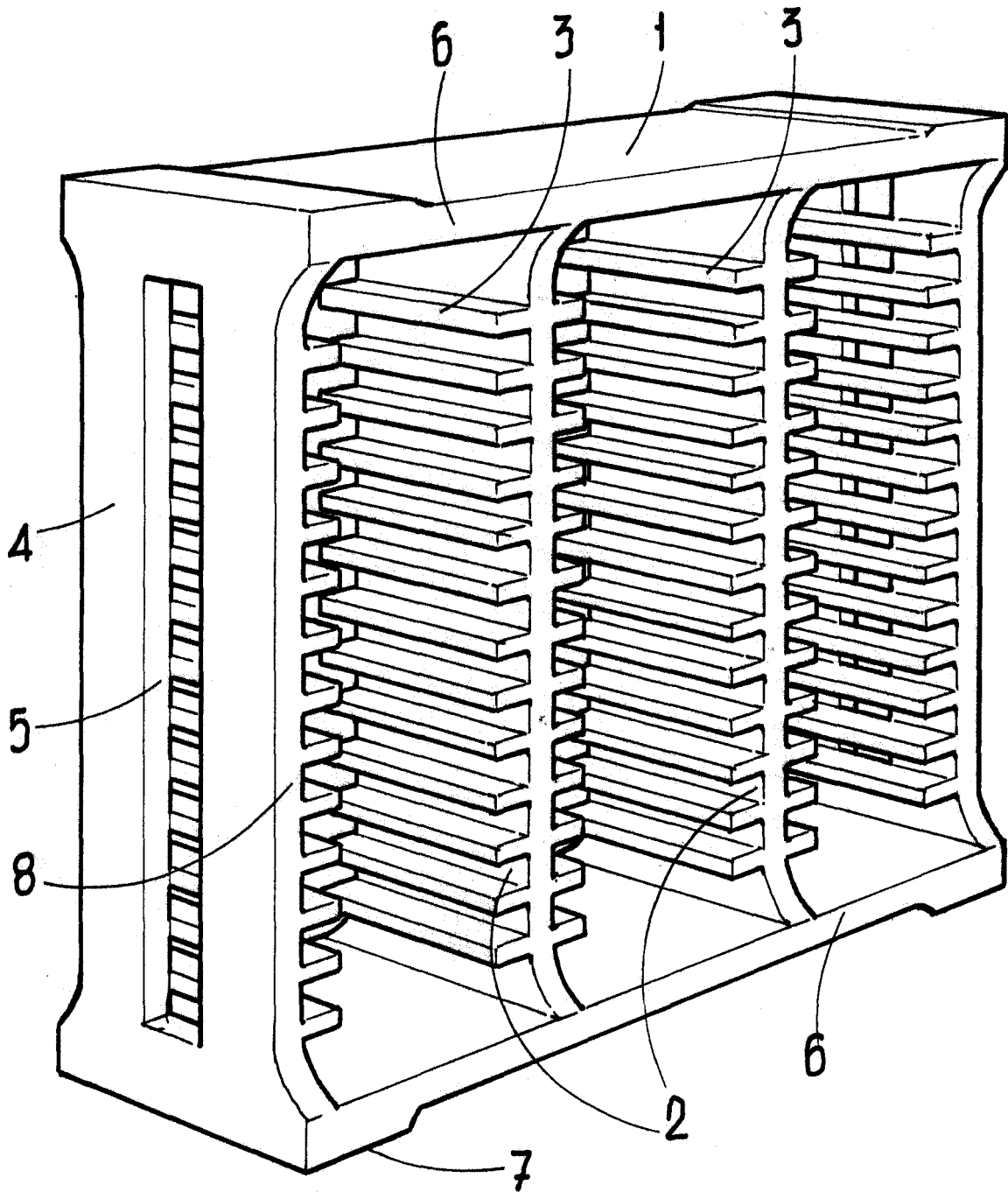

**ESCALA VARIABLE**

Madrid, 16 de Diciembre de 1965

**ALFONSO UNGRIA**

P.P.