

110202

118202

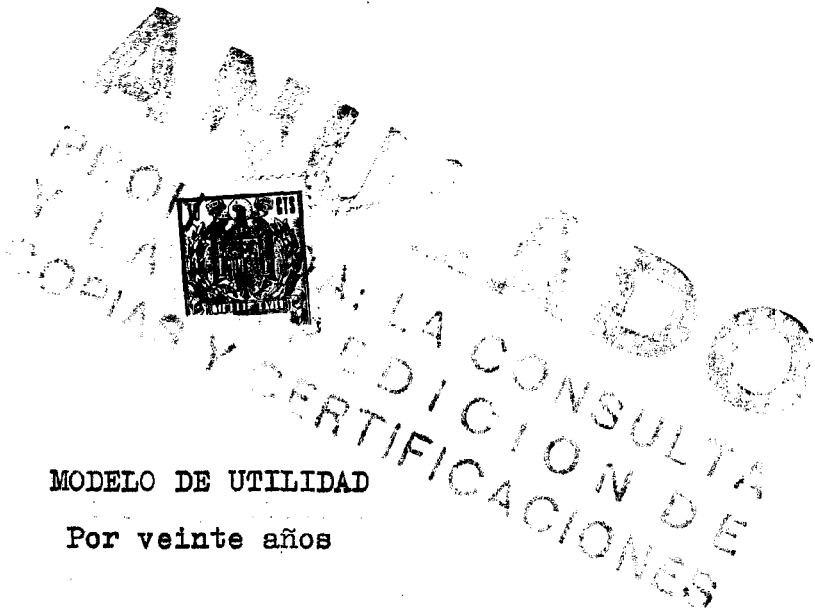

MODELO DE UTILIDAD

Por veinte años

en España a favor de D. AURELIO DELGADO MUÑOZ y DON ELOY HERRAIZ LOPEZ, de nacionalidad española, residentes en Madrid, Avda. de Nuestra Señora de Fatima nº 4 por:  
DISPOSITIVO SONORO EN FORMA DE CHUPETE

MEMORIA DESCRIPTIVA

5.-

Se refiere el presente Modelo de Utilidad a un dispositivo sonoro, más vulgarmente conocido por un pito que adopta la forma de chupete grotesco y de grandes proporciones, obtenido preferentemente en plástico y formado por un cuerpo hueco, dotado en su cabeza de una argolla o anilla, a la que se atará o adicionará un lazo o detalle ornamental caprichoso.

10.-

Está orientado principalmente, para llamar la atención, abarcando a un mismo tiempo el efecto acústico y el optico por lo desproporcionado e inaplicable

15.-



en adultos. Es propio para ferias, fiestas o carnavales como elemento de bromo, pega o similar.

5.- Dicho dispositivo, está formado por un cuerpo monobloque en forma de chupete, dotado en su cabeza de un fragmento tubular, alojado en su interior y dentro de éste las láminas metálicas que determinan el efecto sonoro, el cual se producirá soplando a través de un orificio previsto en el extremo inferior de la tetilla que forma el chupete.

10.- Una idea más amplia de las características de este modelo, la realizaremos a continuación al hacer referencia a dicha lámina de dibujos que a esta memoria se acompaña y en la que de manera un tanto esquemática y tan solo por vía de ejemplo, se representan los detalles preferidos de la idea del invento.

En los dibujos:

15.- La figura 1ª.- Corresponde a una vista en alza do frontal del conjunto.

La figura 2ª.- Muestra en sección según un plano vertical del conjunto representado en la figura anterior.

20.- La figura 3ª.- Es una vista en planta superior del conjunto representado en las figuras anteriores.

25.- Comentando las referencias numéricas de dicha lámina de dibujos, se hace la aclaración de que mediante el número -1-, se indica la cabeza superior del cuerpo en forma de chupete, sensiblemente esférica y achaflana-da en su polo, prolongada en un estrechamiento curvo-cón-cavo, rematado en un escalonamiento, que dá origen a un cuello cilíndrico -2-, de mayor diámetro.

30.-



5.- La mitad central del chupete está formada por un ensanchamiento discoidal -3-, de planos paralelos, decrecientes hacia su borde periférico-romo, prolongado en un tetilla -4- proporcional al cuerpo, de sección parabólica y dotada en su extremo libre de un calado u orificio -9-.

10.- La cabeza superior del chupete está dotada de unos calados -6-, diametralmente opuestos, donde alojan y fijan los extremos de una anilla o argolla -5-, y axialmente de un fragmento tubular -7-, alojado en su interior y que a su vez aloja las láminas metálicas -8-, que determinan el efecto acústico correspondiente, al recibir el aire que soplando introducirá el usuario por el orificio -9-.

15.- Una vez descrita convenientemente la naturaleza del invento, se hace constar a los efectos oportunos que el mismo no queda limitado a los detalles exactos de esta exposición, sino que por el contrario en él podrán introducirse aquellas modificaciones que la práctica aconsejase, siempre y cuando que con ello no se desvirtúen las características esenciales del modelo.

20.-

#### N O T A

Se declara como de propiedad y novedad para todo el territorio español el contenido de las siguientes:

#### R E I V I N D I C A C I O N E S

25.- 1ª.- Dispositivo sonoro en forma de chupete, que se caracteriza esencialmente al estar formado por un cuerpo monobloque, hueco, en forma de chupete, integrado por una cabeza semi-esférica achaflanada, prolon-

30.-



gada en un estrechamiento curvo-cóncavo y rematado en un escalonamiento, que determina un cuello cilíndrico de mayor diámetro y en su mitad con un ensanchamiento discoidal de planos paralelos, suavemente decrecientes hacia su borde periférico romo, prolongado en una tetilla proporcional al cuerpo descrito, de sección parabólica y con un orificio en su extremo libre, para entrada del aire, que el usuario insuflará por auto-soplado.

5.-  
10.- 2ª.- Dispositivo sonoro en forma de chupete. Que se caracteriza de conformidad con la reivindicación anterior, porque la cabeza mencionada, cuenta con unos orificios diametralmente opuestos, donde alojan y fijan los terminales de una anilla y axialmente cuenta con un fragmento tubular, alojado en su interior, sirviendo a la vez para alojamiento de las láminas metálicas que determina el efecto acústico o sonoro, al recibir las influencias del aire proyectado mediante el orificio de la tetilla.

15.-  
20.- 3ª.- DISPOSITIVO SONORO EN FORMA DE CHUPETE, según se describe y reivindica la presente memoria que consta de 4 hojas mecanografiadas por una sola de sus caras, y una lámina de dibujo que la ilustran,

25.-

Madrid, 10 DIC. 1955  
F. SANCHEZ VALLADARES  
P.P.

Fig. 1ª

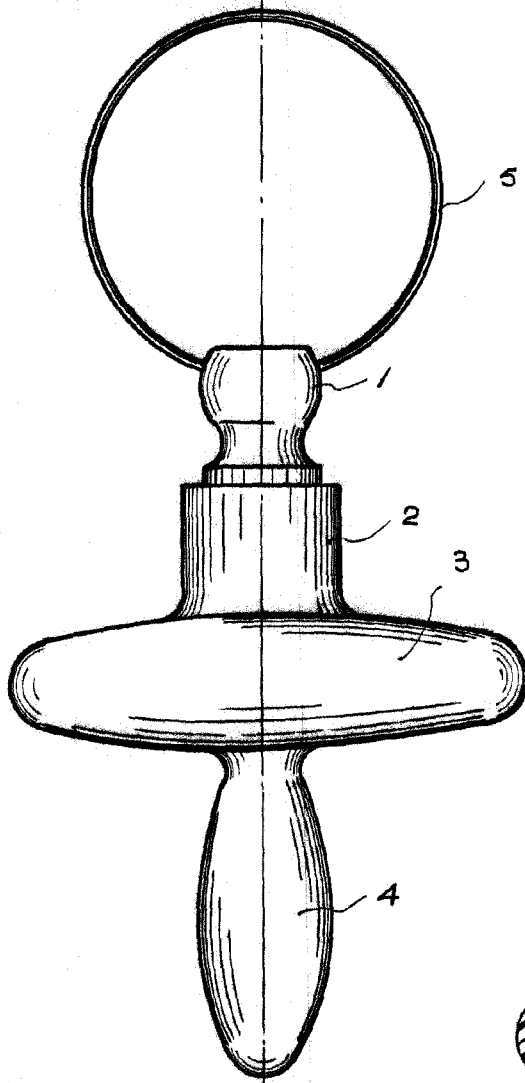

Fig. 2ª

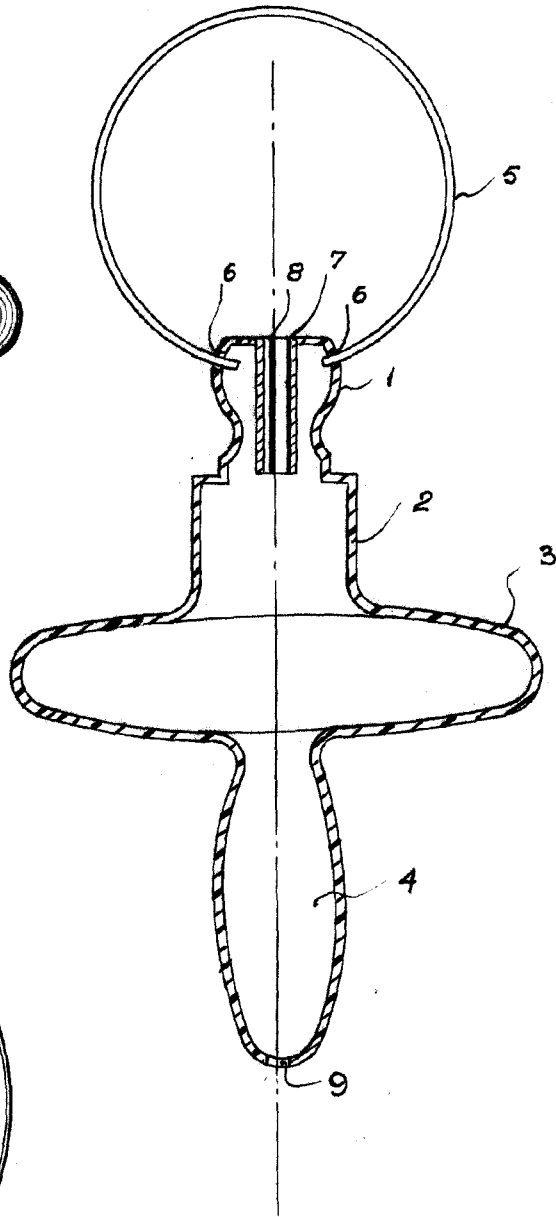
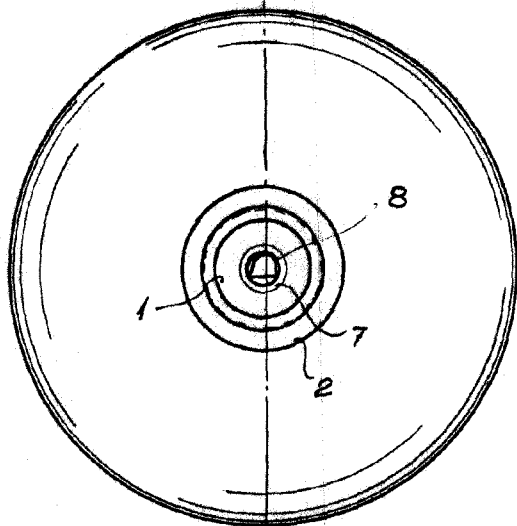

Fig. 3ª



MADRID,  
F. SANCHEZ  
P.R.

ESCALA VARIABLE